

T.C.
MARMARA ÜNİVERSİTESİ
SOSYAL BİLİMLER ENSTİTÜSÜ
Resim-İş Eğitimi Anasanat Dalı

42094

MEZAR TAŞLARINDA PLASTİK DÜZEN
(MERZİFONLU KARA MUSTAFA PAŞA HAZİRESİ
ÜZERİNDE BİR ARAŞTIRMA)

(YÜKSEK LİSANS TEZİ)

42094

Behiye Nuray EFE

Danışman: Prof.Dr. Selçuk MÜLAYİM

İSTANBUL-1995

T.C. YÜKSEKÖĞRETİM KURULU
DOKÜMANTASYON MERKEZİ

ÖNSÖZ

Toplumlar sürekli deęişim geçirirken, insanların ortaya koyduęu eserler, bu deęişmeler içinde anlam kazanırlar.

Toplumların deęişmesi, çeşitli yapıların birbirine dönüşmesi, kültür ve sanatta yankılanan bir deęişmedir. Bugünün insanı, atalarının sanat mirasını tanımak, bu eserleri derinden anlamak üzere yeni çabalara yönelmek durumundadır.

Mezar taşı geleneğinin toplumumuz için özel bir sanat alanı olduęu, bu malzemenin geçmişte günümüz arasında anlamlı bir bağ kurduęuna inandıęım için, bir grup mezar taşını incelemek istedim. Merzifonlu Kara Mustafa Paşa Medresesi bitişiğinde yer alan taşlar bu açıdan ilginç bir koleksiyona sahip olduęundan araştırmamı bu merkezde yoğunlaştırdım.

Merzifonlu Kara Mustafa Paşa Medresesi havzasının yerleşim alanı; kuzeyinde Yeniçeriler Caddesi, batısında Gedikpaşa Caddesi, güneyinde ise Sucu Baki Sokak bulunur. İlçesi Eminönü, mahallesi Mimar Hayrettin'dir.

Toplumların temel taşlarını, kültür birikimlerinin oluşturduğuna inandıęımdan, geçmişle günümüz arasındaki mezar taşlarının süsleme sanatındaki deęişikliklerini araştırdım. Tezimle ilgili çalışmamı bu alanda yapmaya karar verdięimde Danışmanım Sayın **Prof.Dr. Selçuk MÜLAYİM**'in desteklerinden dolayı teşekkürü bir borç bilirim.

Şubat 1995

Behiye Nuray EFE

İÇİNDEKİLER

	<u>SAYFA</u>
I- GİRİŞ	1
A- Fazıl Ahmet Paşa	4
B- Kara Mustafa Paşa	7
II- MEZAR TİPLERİ	9
A- Lahit Mezarlar	9
1. Silindirik Sandukalar	9
2. Sütun Biçimli Sandukalar	9
3. Üç Parçalı Sandukalar	10
4. Açık Sandukalı Mezarlar	10
5. Tek Parça Sandukalar	10
B- Şahideler	10
III- SÜSLEME	12
A- Bitkisel Süsleme	12
B- Geometrik Süsleme	15
C- Yazı	16
D- Diğer Formlar	16
IV- SONUÇ	79
V- KATALOG	80
Bibliyografya	165
Levhalar	

G İ R İ Ő

Osmanlı İmparatorluđu, kuruluş, duraklama ve çöküş, yani yıkılıő dönemlerini kendi içinde yaşamıő olan bir süreçtir. Osmanlı içinde, Devlet otoritesine hakim olan oldukça başarılı veziriâzamlar vardı. Bunların en önemlisi, bir bakıma Osmanlı tarihi siyasi hayatının zirvesine getiren Köprülü Mehmet Paőa ve Köprülü ailesidir.

Bilindiđi üzere, Köprülü Mehmet Paőa göreve geldiđinde; IV.Mehmet'in önceleri heves olarak baőlayan av merakı, sonraları tutku haline dönmüő, devlet yönetimiyle meşgul olamadıđından, yerini adeta Köprülü Mehmet Paőa'ya bırakmıőtır.

Köprülü Mehmet Paőa'nın Osmanlı İmparatorluđu'nda gösterdiđi başarılar, kendisinin 1661 yılında ölmesiyle son bulmamıőtır. Yerine geçen ođlu Fazıl Ahmet Paőa'da babasının göstermiő olduđu etkinlikleri devam ettirmiőtır. Fazıl Ahmet Paőa'nın 1676 yılında ölmesi üzerine, Köprülü ailesinde bulunan vezirlik mühürü, Köprülü'nün damadı olan Kara Mustafa Paőa'ya geçmiőtır. Merzifon'da dođduđu için "Merzifonlu" Kara Mustafa Paőa diye anılmıőtır.

Merzifonlu Kara Mustafa Paőa'nın babası, Köprülü Mehmet Paőa'nın komutanlarından Oruç Bey idi. Babasının seferde ölmesi sonucu babasız kalan Kara Mustafa Paőa beő yaőından beri Köprülü'nün yanında yetiőmiő iyi eđitim görmüő bir kiőtidir. Daha önceleri veziriazamların gösterdiđi başarıyı kendisinin de göstereceđine güvenerek yeni fetihler için Osmanlı ordusunda görevler aldı. Ne var ki başarısızlıklar baőgösterdi. Avusturya ile 1664 yılında imzalanan Vasvar anlaşmasının 1682'den sonra uzatılmasını istemeyen Merzifonlu, bir anlamda hem kendi kaderini hem de Osmanlı siyasetini karabasanlara bırakmıő oldu.

Kara Mustafa Paőa, 1683 yılında yapılan Viyana Seferi'nde başarısızlıđa uğrayan Osmanlı ordusunun yanısıra kendi canından oldu. Kara Mustafa Paőa, köprülü ailesinin geleneđi olan kültür ve medeniyete oldukça önem vermiőtır.

Viyana seferinde hayatını yitiren Kara Mustafa Paőa'nın haziresi Çemberlitaő'ta bulunmaktadır. Bu hazirede bulunan mezar taşları üzerinde yapılan süslemeleri ve kitabeleri araőtırmanın diđer bölümlerinde geniş şekilde yer verilmiőtir.

Dördüncü Mehmed'in, Köprülü'nün kubbe vezirliğine tayinini içerir hattı hūmayunu aynen şöyledir:

"sen ki vezir-i âzamsın Köprülü Mehmet Paşa'ya kubbe vezirliği ih-san eyledim".¹

Siyavuş Paşa'nın azli takarrür edince Valide Sultan, Kethüdası olan Mimar Kasım Ağa'nın çağırıp Gürcü Mehmet Paşa vezir-i âzamlığa lââyık mıdır? diye sormuş, o da, Gürcü Paşa tedbirden aciz bir adamdır. O işin üstesinden gelemez, Siyavuş Paşa ondan bin kere daha ehildir, demiş. Valide Sultan Sadaret makamına kimin gelebileceğini sormuş olsa Köprülü'yü tavsiye edecekmiş, lakin bakmıyarak Darüssade Ağa'sının tavsiye etmiş olduğu Gürcü Mehmet Paşa'yı o makama getirmiştir. Yine bir gün Valide Sultan Gürcü Mehmet Paşa'nın bir iş göremediğinden dolayı Kasım Ağa'ya söz açmış, o da hemen fırsat bulup, Devlet-lü Sultanım merhum Hüsrev Paşa hazinedarlığından çıkma Köprülü Mehmet Paşa vardır. Vezir-i âzam olmak mümkün ise bu işin üstesinden o gelir demiş ise de Valide Sultan henüz halk beyninde nam ve kâmi olmayan adama mühür nice verilir? demesi üzerine Kasım Ağa, Sultanım onun kolayı budur ki ibtida kubbenisin edersiz bâdehu hizmetinizde istihdam eylemek âsandır, demiş. Valide Sultan kayriyeti Pâdişaha arz etmiş, o da Köprülü Mehmet Paşa derler bir adam varmış onu kubbe-nisin edelim diye kızlar ağasına söylemiş. Filhakika Köprülü kubbe vezirliğine tayin edilmiş ise de Darüssade Ağası, işi Gürcü Mehmet Paşa'ya açmış ve bunun üzerine telâşa düşen Gürcü Paşa Köprülü'ye kâstendil sancağını has olarak tevcih ettirip, İstanbul'dan çıkardığı gibi Kasım Ağa'yı da sürgün etmiştir. Yarı yoldan tekrar Vezirköprü kasabasına dönüp, kendisi de Kütahya'dan İstanbul'a gelmiştir.²

1. Topkapı Sarayı Arşivi, No:7010, Vekayiname (Abdi Paşa), varak 16, Silahtar Tarihi, c.1, s.225.

2. Naima, c.5, s.168 ve 176.

Osmanlık vekayii kısmında görüldüğü üzere Köprülü İstanbul'a gelince hemşehrisi Mimar Kasım Ağa vasıtasıyla Samizâde ve diğer bazı zevatla dostluk tesis etmiş ve nihayet 1066 zilkade 25 / 14 Eylül 1656 tarihinde Boynueğri Mehmet Paşa'nın yerine vezir-i âzam olmuştur.¹ Köprülü cahil fakat kurnaz; hâdiselerden ders almış, vaziyete göre hareket eder, hissiyatını saklardı. Her zaman dikine gitmez, yapacağını bozan zamana bırakır ve fırsatı kaçırmazdı; Âl-i Osman'a son derece sâdık olup, Padişah kendisinden emindi. Köprülü'nün hizmetleri kısm-ı mahsusunda görüldüğünden buradan tekrarlanmadı; vefatı 1072 Rebiulevvel 7 ve 1661 Ekim 31'de ve kabri Divanyolu'ndaki Medresesi yanındaki türbesindedir.

Devlet-i Hûn Mehemmedde Mehemmed Pâşa
Beş sene on gün üç ay oldu vezir-i âzam
Ahdiyâ oldu vefâtına bu mısra tarih
Köprili mülk-i adem köprüsine basdı kadem
1072

kıtasiyle saderet müddeti ve vefatı tarihi gösterilmiştir. Türbesi yanında Medrese (Darül-hadis) çeşme ve Taraklı Borlu (Safranbolu)'da camisi vardır. Amasya'nın Turhal kasabasında da bir han yaptırmıştır.² Silahdar tarihi seksen altı yaşında vefat edip Tavukpazarı kurbindeki Darü'l hâdis civarına defnedildiğini yazdıktan sonra Köprülü aleyhinde olarak şunları kaydeder:³

" Paşây-ı mezbur moldar, zâlim, cebbar, hun-riz sinni seksen altıya balıg bir dislenk koca idi. Pâdişah, sagir avlayıp Rumeli ve Anadolu'da hak ve nâhak katlettirdiği vûzera ve mirmiran ve ûmera ve ahali-i vilâyet ve mütemevvil adamların mal ve emlâklerin bi'l-külliyeye kabzedip akarlar ve zû'mınca hayratlar ile memalik-i islâmı mâmur ve âbâdan eyledi, hukkâm-ı memleket ve taiyeri aske-

1. Vecihi ve Abdülaziz Efendi, Revzat-ül Ebrar'ın ikinci zeylinde Köprülü'nün Trablus Şam valisi iken vezir-i âzam olduğunu yazarlar.

2. Mühimme Defteri, 115, s.217.

3. Silâhdar, c.1, s.226.

ride sahibhâne ve nam ve şan komayıp kolun ve kanadın kırdı... İlä olan devlet-i aliyyenin yıkılıp berbat ve zebun olmasına sebep oldu."

Osmanlı vekayii kısmında görüldüğü üzere devletin en buhranlı zamanında idareyi eline alan Köprülü'nün nasıl çalıştığı ve devleti ne hale getirdiği gözönüne alınacak olursa, Silahdar'ın bazı sebeplerden dolayı mâkul düşünmeyerek hissiyatına mağlup olduğu görülür. Yalnız kendisine rakip saydığı Deli Hüseyin Paşa ile Seydi Ahmet Paşa gibi iki namdan veziri öldürmesi dolayısıyla muâhaze olunabilir.

A- FAZIL AHMET PAŞA

Köprülü Mehmet Paşa'nın büyük oğludur: 1045 H.-1635 M.'de Vezirköprü kasabasında doğmuş, yedi yaşında iken İstanbul'a getirilmiş, burada medrese tahsilini takip ederek meşhur Kara Çelebizâde Abdülaziz Efendi'den mezun ve mülazım olup¹ sonra yani 16 yaşında hariç ve anı müteakip dahil müderrisi olup yirmi iki yaşında iken şahın müderrisliğine geçmiştir (1067 H.-1657 M.); fakat Köprülü Mehmet Paşa ulema sınıfı arasındaki münasebetsiz hallerden dolayı sadareti zamanında oğlunu ilmiye sınıfından çıkarıp 1069 Zilhicce ve 1659 Ağustos vezirlikle Erzurum valiliğine göndermiştir.²

Fazıl Ahmet Paşa bundan sonra Şam valiliğine ve pek az sonra Haleb'e tayin edilmiştir. Bu sıralarda son zamanlarını yaşamakta olan Köprülü Mehmet Paşa, kendisinden sonra oğlunun sadameti için Padişahdan vaid almış ve oğlunu acele getirtip Padişahın Edirne'ye hareketine mebni İstanbul kaymakamı yaptırmıştır.

1. Zübdetül-Tevarih, (Eşat Efendi Kütüphanesi), Varak 2.

2. "Eshab-ı tarik (ulema zümresi) sühepasından bazı sözler Köprülü Mehmed Paşa merhumun sem'ine erişmekle tarikden nefret ve oğlunu onlar beynine insilakten siyanet edip iptida Erzurum eyâleti mansıbı ile ikramın" eyledi. Zübdetül-Vekayi, varak 2b.

IV.Mehmet'le Edirne'ye gelmiş olan Köprülü orada hasta yattığından Fazıl Ahmet Paşa, babasına vekâlet etmek üzere acele Edirne'ye davet edilip sadaret kaymakamı olmuş, babasının ölümü üzerine de yirmi altı yaşında vezir-i âzam tayin edilmiştir (1072 Rebiulevvel 7 ve 1661 Ekim 31).

Osmanlı vekayii kısmında görüldüğü üzere Fazıl Ahmed Paşa 3 sene Avusturya ile Macaristan'da ve ikibuçuk sene Venediklilerle Girit'te¹ ve üst üste üç sene de Lehistan'da savaştı, bu suretle onbeş sene süren sadaretinin dokuz senelik bir devri cephelerde muharebe ile geçti; hasta olarak Pâdişahla Edirne'ye giderken yolda ağırlaşarak 1087 senesi Şabanının yirmi altıncı salı gecesi (3 Kasım 1676) Ergene civarındaki Karabiber Çiftliği'nde istiskadan kırk üç yaşında vefat etti. Cenazesi İstanbul'a naklonularak Divanyolu'ndaki babasının yanına defnedildi. Muâsırı olan silahdar tarihi müellifi Mehmed Halife, Fazıl Ahmed Paşa hakkında "Paşay-ı mezbur âlim ve halim ve selim, fâzıl, kâmil, âdil uğru açık aklü firasette ve fikr-i kiyasette ve sehâ ve keremde rahm ve sefekatte bî-nâzir, hüsn-i hulk sâhib-âli-cenab, çelevi-meşreb idi" demektedir.² Filhakika tarih gözden geçirilecek olursa silahtarın müteleasındaki isabet anlaşılır.

Fazıl Ahmet Paşa, fikir ve müteleaya kıymet verir, söz dinler, tecrübeli adamların fikirlerinden istifade eyler ve sonra fiiliyata geçerdi. Senelerce süren seferler sebebiyle yıpranmış ve içkiye iptilâsı genç yaşında vefatını mucip olmuştur.³

-
1. 1077 ila 1080 senesine kadar kendisinin Kandiye Muhasarası ve zaptına dair Paşa'nın mühürdarı Hasan Ağa'nın Cevahirüttarih isminde bir eseri vardır (Topkapı Sarayı Kütüphanesi No: 815).
 2. Silahdar Tarihi, c.1, s.659.
 3. "Vezareti halinde bazı mukarriban iguastyle şürb-i hamre müptelâ ve âkibet emrâz-ı istiskaya uğrayıp sebeb-i mevtine bâis olup fakat bu ayb ile mâyub ve sinni henüz kırk beşe bîluğ etmiş himmet-i bilend ve sâir ahlâk-ı cemilesine nihayet yok bir vezir-i celilül-kadr idi". Silahdar, c.1, s.659.

Hammer de bu zat hakkında şunları yazıyor:

"Fazıl Ahmed Paşa vücutca uzun boylu, balık etinde beyaz renkli idi; evzâi hürmete şayan, mütevazı ve etvârı câzip olup babasının ne isdibadem ve ne de zulmünü göstermezdi; istisâfın ve haksızlığın düşmanı, irtıkabın ve hasisliğin o derece fevkinde idi ki kendine hediye vermek, işini gördürmemeğe sebep olurdu" demektedir. Yine Hammer, Fazıl Ahmed Paşa'nın çabuk kavrayışlı metin muhakemeli işlere kısa yoldan gitmesini bilen ve anlayan bir şahsiyet olduğunu beyan etmektedir.¹

Fazıl Ahmet Paşa nezih ve kelâmda yüksek vukuf sahibi olup yazısı da güzeldi, sülüs ve nesih yazısını meşhur hattat Derviş Ali'den yazmıştır; hocası kendisini ziyarete geldiği zaman onu seyhülislâmı karşıladığı mevkiden karşılar, elini öper ve makamında yanına oturturmuş.²

İstanbul'da Divanyolu'nda babasının medrese ve türbesinin yanındaki kütüphaneyi Fazıl Ahmet Paşa yaptırmış ve mâlik olduğu nefis kitapları oraya vakfetmiştir. Hattatları himaye ile onlara vezikder tayin edip bunlara pek çok nefis eserler istinsah ettirmiştir.³

Muharebelerde askerinin gayretini arttırmak için esir getirene kırk ve kelle getirene yirmi kuruş bahşiş verirdi; kırk ve yirmi kuruş zamanına göre bir altının yarısı ve dörtte bir olduğundan kendi kesesinden bunları sarfederdi; hatta bir gün kethüdası şişman İbrahim Ağa ki sonra vezir olmuştur, paşanın bu bol bahşişinden dolayı:

1. Hammer, (Atâ Bey tercümesi), s.11, s.296.

2. Tuhfetü'l Hattatin, s.82.

3. Zübde'tül-Vekayi, (Defterdar Mehmed Paşa), varak 36b. Hadikatü'l Cevami'de (c.1, s.215) türbe, sebil, medrese, çeşme ve kütüphanenin hepsininin 1072 H. senesinde yazılı olup sonra bunu bir yerde tashih ile Köprülü türbesi çivarındaki kütüphanenin Fazıl Ahmet Paşa'ya ait olduğu beyan olunmaktadır.

"Bir insana sel gibi akçe gelse vefa etmez" demesi üzerine Fazıl Ahmet Paşa: "Hazine ne gün içindir, hemen bizim akçemiz böyle günlere harc ve infirak olmaması içindir; dahi iktiza ederse ödünç alıp öderiz" cevabını vermiştir.

Fazıl Ahmed Paşa'nın evbâdı olmayıp, köprülü ailesi¹ kardeşi şehid Fazıl Mustafa Paşa'dan yürümüştür. Kendisinin Uyrar, Komaniçe ve Kandiye'de birer camisi ve İzmir'de sonradan tamamlanan kargir hanı vardı. Çemberlitaş'taki vezirhan denilen han, köprülü Mehmed Paşa'nın olup o handaki mescidi Fazıl Ahmed Paşa yaptırmıştır. Vefatından öncede kitaplarını vakfetmiştir².

B- KARAMUSTAFA PAŞA (MERZİFONLU)

Türk olup Merzifonlu Oruç Bey adında bir tımarlı sipahinin oğludur ve 1634 yılında Merzifon'un bir buçuk kilometre doğusunda bulunan Marınça köyünde doğmuştur. KaraMustafa'nın babası Oruç Bey 1639 yılında Boğdan muhasarası sırasında şehid olması üzerine Kara Mustafa babasının dostu olan Köprülü Mehmed Paşa'nın himayesinde ve kendisiyle yaşıt olan Fazıl Ahmet Paşa ile beraber büyümüş, tahsil görmüş ve sonra Köprülü'nün kızını almıştır.

Köprülü Mehmed Paşa vezir-i âzam olunca Kara Mustafa'yı telhisci³ yapmış ve Erdel seferinde yohara kalesinin zabtını bununla Padişah'a bildirmesi üzerine Kara Mustafa Ağa ikinci defa imparatorluğa terfi etmiş (1658'de). Birbuçuk sene sonra iki tuğla yeni beylerbeyi rütbesiyle Silistre beylerbeyi (1660'da), bir sene sonra da vezirlikte Diyarbakır valisi olmuştur.

-
1. Zübdetü'l-Vekayi, (Defterdar Mehmed Paşa); varak no.36b, Hadikatül
 2. Cevami'de(c.1, s.215) türbe, sebil, medrese, çeşme ve kütüphanenin hepsinin 1072 H. senesinde yazılı olup sonra bunu bir yerde tashih ile Köprülü türbesi civarındaki kütüphanenin Fazıl Ahmet Paşa'ya ait olduğu beyan olunmaktadır.
 3. Telhisci, vezir-i âzam veya vekili tarafından padişaha takdim edilmek üzere saraya gidecek evrakı götüren memura denilirdi.

Fazıl Ahmed Paşa vezir-i âzam olur olmaz 1661 yılında eniştesi Kara Mustafa Paşa'yı kaptan paşalığa tayin ettirmiştir. Kaptan-ı derya Abdülkadir Paşa babası ve dedesinin arpalığı olan Rodos kale-sine gönderilmiştir.¹ Vezir-i âzam Fazıl Ahmed Paşa Avusturya sefe-rine Serdar-ı Ekrem tayin edilince kaptan paşalık üzerinde kalmak üzere² Kara Mustafa Paşa sefaret kaymakamlığına tayin edildi (1665). Seferden döndükten sonra asıl vazifesi olan kaptan paşalığa döndü.

Fazıl Ahmed Paşa'nın 1665 Girit seferinde Serdar tayin edil-mesi üzerine Kara Mustafa Paşa sefaret kaymakamı olup kaptanı der-yalıkda vezir kaptan Mustafa Paşa'ya verildi. Bu vazifesi vezir-i âzaman Edirne'ye dönmesine kadar devam etti (1670). Sonra üçüncü vezir olarak divanda kaldı. Vezir-i âzaman Lehistan seferinde Ser-dar olması üzerine yine sefaret kaymakamı oldu.³

Fazıl Ahmed Paşa'nın 1676'da vefatı üzerine mühr-i humayun Kara Mustafa Paşa'ya verildi. Sefaret kaymakamı sıfatıyla hükümet işlerini senelerce gördüğü için işlerde bir aksaklık olmadı. Kendi-si şöhrete haris olduğundan kayınpederi ve kayınbiraderi gibi ün almak istiyordu. Bu nedenle sebepsiz olarak Avusturya seferini aç-tı.

Viyana bozgununa müteakip Belgrad'a döndükten sonra 1683'de idam edilir ve başı Edirne'de Sarıca Paşa Camii Haziresindedir.

Merzifonlu Kara Mustafa Paşa zeki, idaresi iyi, azim sahibi, işten anlayan iyi devlet adamı olmakla beraber; paraya haris, asa-bi, kendisini beğenmiş ve kinci olduğundan bir hayli düşmanı mev-cuttu. Bilhassa kızlar ağası Yusuf Ağa ile büyük İmrahur Boşnak Süleyman Ağa baş düşmanıydı. Bu iki şahıs Kara Mustafa Paşa'nın ye-tiştirdiği Kara İbrahim Paşa'yı sefaret vadiyle efendisinin aley-hine Merzifonlu'nun katline hatt-ı humayun almışlardır.

1. Silahdar Tarihi, c.1, s.221

2. Tersane işlerinde Kaptan Paşa vekâlet etmek üzere deniz ümera-sından Meni Paşa oğlu Mehmed Paşa tayin edilmiştir.

3. Zübdetü'l-Vekayi, varak 9 ve Silahdar Tarihi, s.1, s.393 ve 562.

II. MEZAR TIPLERİ

A- LAHİT MEZARLAR

Lahit; içine ölünün yerleştirildiği özel sanduka olup pişmiş toprak, taş, mermer ya da kurşundan yapılabilir. Genellikle bezemlidir. Anadolu Selçukluları ise çini ile bezemeli lahitler yapmışlardır.

1. Silindirik Sandukalar

Silindirik sandukalar bir ve birkaç basamaklı dikdörtgen prizma şeklinde, alçak kaide üzerinde oturtturulan, adeta yarım silindir görünümlü kısımdan oluşur.

Sandukaların boyları da 2.50, 4.20 metre, enleri; 0.53-0.60 metre, kaideleriyle beraber yükseklikleri ise 0.40 metredir. Silindirik sandukalara Anadolu'da daha çok rastlanmaktadır.

Silindirik sandukalara en az şahide kadar hatta ondan daha fazla önem verilmiştir. Silindirik sandukalar oldukça süslemelidir. Silindirik sandukaların tümünü boş bırakmamaksızın rumî kıvrımlarının olduğu sık ve yoğun ağlar bulunmaktadır. Dik ve derin ağlarda küçük olan üzerinde güçlü ışık-gölge kontrastı oluşmuştur. Bu da dantela görüşünü sağlamaktadır. Silindirik sandukalardan rumî ile süslenmiş olanlar da çoğunlukla Anadolu'da görünmektedir.

Silindirik sandukaların diğer grubu harflerin aralarındaki boşlukları küçük ve sık rumî kıvrımlarıyla tomurcukların doldurduğu ayet ve hadislerle süslenmiş olanlarıdır.

2. Sütun Biçimli Sandukalar

Bunlar ise; gövde sütun şeklinde, yuvarlatılmış baş ve ayak tarafında dört köşe olarak kesilmiştir. Yuvarlak gövde, köşeli kısımlara orantılı geçişle ya da girintilerle bağlanmaktadır. Sanduka böylece kaidesiyle tek parça devrilmiş sütun görünümündedir.

Sütun biçimindeki şahidelere, Akşehir'de, Anadolu'da ve Osmanlılarda varlığı belirtilmişse de bunlara kesin olarak rastlanılmamıştır.

3. Üç Parçalı Sandukalar

İki taraflı, ayak uçları dikdörtgen biçiminde birer taş levha ile çevrili sandukalardır. Başuçları ise şahide ile kapatılmıştır. Böylelikle oluşmuş olan sandukaya, hacminin iç kısmını toprakla doldurmak zorunluluğunu vermiştir. Bu sandukaların uzunlukları 2.05-3.17 metre, genişlikleri 0.57-0.97 metreden ibarettir. Bunlar hiçbir zaman silindirik sandukada olduğu gibi, şahide ile eşit sayılmışsa da genelde tezyin edilenler bu sandukalardır.

4. Açık Sandukalı Mezarlar

Dikdörtgen prizma biçiminde tek parça blokun üstü açılarak oluşturulan sandukalardır. Bu tip sandukalar genellikle süsleme bakımından zengin değildir. İlk devirlerde sandukanın yan kenarları oyulmuş tezyini niş sıraları ile süslenmiştir. Kimi sandukaların yan tarafları kuş başlı küfi yazıyı anımsatan örgülü süsleme ile kaplanmıştır.

5. Tek Parça Sandukalar

Kabrin üzerine yerleştirilmiş kapak taşı görevinde olan monolit sandukalar diğer sandukalar gibi ölçü bakımından önem göstermez. Bu sandukaların üst yüzeylerinde iki başlı rozet bulunmakta, yan kenarlar düz bırakılmış, önemli kişilerin mezarları da fazla süslenmiştir.

B- ŞAHİDELER

Bunlar hem mezarın yerini uzaktan göstermekte ve hem de taşıdığı kitabe ile ismine dikildiği kişiyi sonsuzlaştırmaktadır. Şahideler önemleri ile mütenasip olarak tezyin edilmişlerdir. Hiç şüphe yoktur ki, süslemeler önem bakımından sosyal çevrenin inanç ve gelenek, göreneklerine uygun olmasıyla emek ve itina yönünden de ölen kişinin sosyal mevki ve zenginliği ile de ilgilidir. Bu şahidelerin içinde 3.52 metre yüksekliğinde tam bir anıt karakterinde olanları da vardır.

XII.asrın son çeyreğinden XIV.asrın ilk çeyreğinin sonlarına kadar ölçüler genel olarak büyümekte, yükseklik ölçülerindeki artışın

en ölçülerindeki artışa göre daha fazla olması şahidelere daha ince uzun görünüm verir. XIV.asrın ilk çeyreğinden sonra ölçülerin küçülmeye başlamasıyla, en ile boyun birbirine nispeti değişmemiştir. XVI.asrın başından itibaren şahideler süslemede özellik gösterir. Nişli şahideler, geometrik ağ ile kaplı şahideler, büyük kandil motifli süslü şahideler görülür. Geometrik kompozisyonu, şahidenin bütün cephesini kaplar. Benzerlerine Anadolu'da rastlanmaktadır. Geometrik ağı şahidelerin, ön yüzlerinde bulunan büyük bir nişin içine alınmasından sonra yıldızların 8-12, bazen 10 kollu olarak işlenikleri 16 ve 18 kollu yıldızların kollarındaki ahşap işçiliğinde olduğu gibi, rumî motifleri ile doldurulduğu, rumî ve geometrik motiflerin iki katlı olarak işlendiğini 16.asra kadar yıldızların poligonal çerçeveler içine alındığını XIV.asrın başından itibaren ışık-gölge kontrastına önem verildiğini, motiflerin çok ince ve sık işlenmesiyle şahidenin üzerindeki kompozisyon dantela görünümünü alır.

III- SÜSLEME

A- BİTKİSEL SÜSLEME

Sandukalarda görülen baş şahidesi, genel olarak dikdörtgen, üst kısmı üçgen bir alınlığa sahiptir. Bu şahidelerin üçgen alınlıklarını iri, kalın rumî kıvrımları doldurmaktadır. Konturlar; yuvarlak ve derin çizgiler halinde oyularak belirtilmiştir. Bazı süslemeler rumîlerle karışmış ve gelişmiş son şeklini almıştır. Kavisler çizen kıvrık dallar, sahayı boydan boya katetmekte, kıvrık daldan çıkan filiz ve yapraklar, rumî tomurcuklarını sarmaktadır. Yuvarlak ve derin oygular ile küçük satırlar üzerinde kuvvetli bir ışık-gölge kontrastı temin edilmiştir. (Lev. 1, 2, 24). Böylece bütün alanda zengin bir süsleme belirir.

Şahidelerin ön yüzünde görülen kupa ya da çiçekli bir vazo yer alır. Çiçekli vazoların her iki üst yanında kıvrık dal motifleri görülür (Lev. 49,81,82).

Samarra'da yapılan araştırmalar sonunda sekiz köşeli münferit yıldızlar ve ucuna eklenerek giden rumî dizileri mevcuttur. Yıldız ağları, mezar taşlarında zaman zaman yerini rumî ağlarına ya da iri palmet motiflerine bırakarak XVI. asrın başına kadar devam etmektedir.

Mezar taşları üzerinde rumîleri, yapraklar halinde başlayıp yanlara doğru devam eden helezonik şekiller, iç ve dış bükeyler, derin çizgiler halinde taramalı olarak gösterilmiştir. Ortalarında gül dalları, rumîlerle zenginleştirilmiştir. Gül dallarının bitiminde dikdörtgen bir çerçeve içine alınmış selvi ağaçları görülür. Selvi ağacının her iki üst yanında kıvrık dallar gösterilir. Hayat ağacının dalları, kavisler çizen bir kıvrık dalla şahideleri boydan boya katetmekte, ağacın gövdesine kadar inmektedir. Selvi ağacı bazen daha farklı şekiller alır. Hurma ya da üzüm salkımlarını andıran taneler, dalların arasından sarkar. Bazen de uzun bir kılıca benzeyen ucu sivri, ince bir dal şeklini almaktadır (Lev. 9,12,24,29,32,44, 81).

Lahitlerin yan yüzleri ve kenarları bir su ile çevrilmiştir. Kıvrık dallar bu kez yuvarlak şekiller halini almıştır. Yanlarda ikişer, dörder ya da daha fazla çerçeve içine alınmış gül dalları zengin bir süsleme ile gösterilmiştir. Gül bezemeleri, lahitlerin üzerinde benzerlikler gösterirken, bazen daha değişik şekiller almaktadır. Gülbezek, rumî dallarıyla işlenmiş olarak içe doğru dönüyor. Alt ve üstte rumî tomurcukları yer alırken, yuvarlak çerçeve içinde yıldız motifi doldurulmuştur. Tomurcuk dalları ve çiçeklerden oluşan bezemeler vardır (Lev. 1,5,13,40,50). Bir tek iri gül veya yapraklarla etrafa yayılmıştır.

Genel olarak rumîlerin doğuşu ve gelişme evreleri kesin belli değildir. Rumî adı sivilize, süsleme olarak Anadolu'ya bağlanmaktadır. Fakat bu ilginin süslemenin menseini ihtiva ettiği belirtilemez. Gazne'de XI. asırda gelişmiş rumî örnekleri bulunmaktadır. Anadolu'da XII. asrın ortalarından kalan ahşap sandukalarda rumînin en gelişmiş örnekleri görülmektedir. Bundan önceki yüzyıllarda da rumînin bir gelişme evresi geçirdiği bilinmektedir. Şahideli mezarların cephelelerindeki büyük niş motiflerinin içi rumî kıvrımlarıyla doldurulmuştur.

Bazı taşlar bozulduğu için detayları görülmemektedir. Süslemede barok karakterli rumî kıvrımları kullanılmıştır. Bunlardan birkaç örneğe rastlanmaktadır. Biri şahidenin iç yüzündedir. Üst üstte sıralanan rumî tomurcukları ile o tomurcukların ikiye ayrılan uçlarından çıkarak üstte bulunan tomurcuğa sap ve ucundan çıktığı ile sapına bağlandığı tomurcuk arasında kalana çerçeve teşkil eden üzeri taramalı yarım palmet yapraklarının öngördüğü desenler de görülmektedir. Bir sistem dahilinde devamlı tekrarlandığı görülür (Lev. 15,25, 27).

Yalnız bir istikamette üretilmeye uygun olan desen bordürlerde kullanılan sudur. Panolarda yer alan rumîler şahideyi yoğun bir şekilde doldururlar. Tomurcuklar ve yapraklar düz satırlı ince kıvrımlar çizerek yuvarlaklaşır. Panonun eksenini üzerinde alt ve üst kısımlarında küçük bezemeler yer alır. İri gül sapsarı rumîlerle karışmıştır. Rumî ağları birer motif halini alır ve aralarındaki

tomurcukların üst üste sıralanmasıyla panonun eksenini belirgin hale getirmektedir. Oygu dik ve derindir. Rumîler daha zengin, ince işlenmiş bir varyasyon görünümü almaktadır. Tomurcuklar, rumî motifi şekline gelmiştir. Desen ortada çok sık olarak üst üste binen rumî tomurcuklarının çizdiği eksenle iki yanda bu eksenden taşar, ince yaprak ve kalınlardan ibarettir. Üçgen alınlıklı şahidelerin genellikle bütün alanını rumîler doldurmuştur (Lev. 2,35,80). Bütün satıh tomurcuklu ince sık rumî kıvrımlarıyla üzerleri taranmış yarım palmet yaprakları ile kaplanmıştır. Bazı şahidelerin üst tarafı yıpranmıştır. Ön tarafında yarım daire içine alınmış, her iki taraftan simetrik olarak görülen hurma dalı karşılıklı olarak gösterilmiştir (Lev.15,35). Onun hemen altında üç sütun inmekte, sütunlar yuvarlık kemerlerle birbirine bağlanmakta, üst tarafını rumî tomurcukları sarmaktadır.

Rumîler iri, düğmeli, sık ve yoğundur. Kıvrık dal süslemeleri lahitlerin yan tarafında yer alır. Birbirine bağlanmış dallarla kolların içini dolduran rumîler daha ince ve daha yoğundur. Yuvarlak ve derin oygu ile rumî işlemenin meydana getirdiği ışık-gölge kontrastı kompozisyona bir derinlik kazandırmaktadır.

Bazı örneklerde baş şahidesi, üçgen bir alınlık fakat yuvarlak girintilerden oluşur. Dikdörtgen bir prizma halinde lahide oturur. Baş şahidesinin bir tarafını rumî tomurcukları ile yuvarlak bir sıra oluşturur. Onun altında üç sıra yuvarlak bir kemer ve içinde sekiz yarım dilimden oluşan gülbezek görülür (Lev. 61,63,64).

Örneklerden birinde şahide girift bir alınlığa sahiptir. Rumî dallarıyla çevrelenip sarılmış bir meyva kupası bulunmaktadır. Geniş yapraklı rumî kıvrımları her iki yana simetrik olarak açılmış dallara bağlanmaktadır. Sağda ve solda gül dalı yer almaktadır. Onun altında yuvarlak girintilerle birbirine ay dilimleriyle bağlanmış dallar ve yapraklar görülür. Lahit düz ve alçaktır (Lev.49).

Bazı örneklerde lahitin yan yüzlerinde barok "S" ve "C" kıvrımları rumîlere bağlanmaktadır. "C" kıvrımlarının aralarında büyük baklava dilimleri ve uçlarında yuvarlak halkalar görülür. "C" kıvrımlarının altlarında püsküller sıralanmaktadır. Ortalarında büyük rumî yapraklarıyla süslenmektedir (Lev. 60,61).

Bu örnekte şahidenin ön yüzünde bulunan hayat ağacı bu kez daha farklıdır. Palmiye şeklinde görülen ağacın yapraklarının üstü yukarıya doğruyken, diğerleri aşağıya dönük veya bir kısmı aşağıya bir kısmı yukarıya bakar. Hurma taneleri sağında ve solunda salkım salkım yer alır. Ağaç gövdesi baklava dilimleriyle süslenmiştir (Lev. 24).

Hazirede görülen baş şahidesi girift bir alınlığa sahiptir. Baş Rumî dallarıyla çevrelenip sarılmış bir meyva kupası bulunmaktadır. Geniş yapraklı rumî kıvrımları ay ve yıldız rumî dallarına sarılmış, onun altında kitabenin hemen üstünde geniş rumî yaprakları her iki yanı simetrik olarak açılmış ve yapraklarla bağlanmıştır (Lev.49).

B- GEOMETRİK SÜSLEME

Bazı örneklerde baş şahidesi, genel olarak dikdörtgen, üst kısmı üçgen bir alınlığa sahiptir. Baş şahidesi, her iki yana açılır. Yanları yuvarlak ve girintili olarak lahide oturmuştur. Üçgen alınlığın hemen altında üç sıra yuvarlak bir kemer ve içinde yarım yedi dilimden oluşan bezemenin üstünde, yarım-daire geometrik bir şekilde yer alır. Onun hemen tepe noktasında tam daire şeklinde bir düğüm görülmektedir (Lev.28, 39).

Hazireden bulunan bazı ayak şahidelerinde, üçgen bir alınlık, yanlara doğru çıkıntı gösterir ve düz olarak dikdörtgen bir prizma halini alır. Çok yüzlü çokgen kesitli üçgen şeklinde yükselir. Dikdörtgen prizma yanlara kavisler çizerek kaideye oturmaktadır (Lev. 51,55).

Geometrik tezyinatta, sandukaların yan yüzleri yoğun ve girift yıldız ağı ile kaplanmış, oygu dik ve derindir. Bunlara XII.asırdan sonra rastlamak mümkündür.

Bazı örneklerde lahitlerin, yan yüzlerinde rumilerle kaplı zemin üzerini boydan boya uzanan kalın silmelerle kendi üzerlerinde dönerek büyük küçük bezemelerle birlikte kemer dizileri oluşturur-

lar. Kemer karşılıklı yer alan palmet yaprağı ile oluşmuştur. Yaprakların alt ucundan çıkan saplar aşağıya doğru uzayarak nişler kemeri oluşturmaktadır. Yanyana gelen nişin komşu kenarı birbirine sarılırlar, geometrik şekiller oluştururlar. Süslemede rumî ağlarının geometrik örgüler oluşturduğu da bilinmektedir (Lev.35).

C- YAZI

Bazı örneklerde şahidelerin ön, arka ya da sadece bir tarafında kitabe şeklinde yazı yer almaktadır. Yazılar edebî bir değer taşıdığı gibi, mezar ve ölen kişi hakkında bize kimlik verir.

Lev. 8'de görülen şahidenin baş tarafında kavuk yer alır. Şahide yüksek bir dikdörtgen şeklinde, alt tarafı daralarak lahidin üstüne oturur. Kitabe silik yazılmış olup, oniki bölmeye ayrılmıştır. Ölünün hüviyetini bildiren bu kitabe sülüs yazıyla yazılmıştır. Kitabenin her satırı dikdörtgen bir şekilde yer almaktadır.

Lev 36'da görülen ayak şahidesinde, sekiz bölümden oluşan kitabe görülür. Kitabe, sülüs bir yazıyla yazılmıştır. Şahidenin arkası sade ve düzdür. Herhangi bir işleme görülmemektedir.

Lev 30'da görülen örnekte baş şahidesinin üzerinde püsküllü bir fes yer alır. Fesin altında silindirik bir boyun, onun altında uzunlamasına uzanan dikdörtgen taştaki oniki çapraz bölme ile yazılmış kitabe bulunur ve lahide oturmaktadır. Kitabenin her iki yanı düz ve ortası dardır.

Ç- DİĞER FORMLAR

Şahidelerde ve lahitlerde nişin içinde bulunan barok, hurma, nar, kemer, sütun, kavuk gibi benzeri şekiller kompozisyon grubu oluştururlar.

Bazı örneklerde şahidenin üst tarafı yuvarlak bir şekilde olup, dikdörtgen bir halde görülür. Şahide, dairesel olarak aşağıya doğru daha da genişleyerek düz bir satıh halinde toprağa iner. Ön tarafında

yarım-daire içine alınmış, her iki tarafta simetrik olarak görülen hurma dalı karşılıklı durur. Onun hemen altında üç sütun inmekte, sütunlar yuvarlak kemerlerle birbirine bağlanmakta, üst tarafta rumî tomurcukları ve kemerin altından sarkan bir püskül görülmektedir. Sütunların arasına geniş yapraklı bitkiler sarmaktadır. Oyu dik ve derin şekiller halindedir (Lev. 15).

Bu örnekte görülen şahidenin, baş kısmında beş iri dilimden oluşmuş kavuk, ortasında yuvarlak bir dilim yer alır. Kavuğun altındaki boyun kısmından sonra gelen bezeme ise üç sıra üzerine tertiplenmiş, yuvarlak köşeli rumî tomurcuklarının oluşturduğu grift bir ağ mevcuttur (Lev. 27,28).

Hazirede yükseklik ve büyüklük bakımından en gösterişli mezardır. Baş şahidesinde büyük bir kavuk yer alır. Dört dilimli kitabenin hemen üzerinde, diğer mezar taşlarına göre daha büyük olan kavuk bulunmaktadır. Bu kavuğun iriliğinden başka, ön tarafını saracak ortasından adeta kumaşı andıran şerit geçmektedir. Kavuk dört parçalı, silindirik bir görünüm almaktadır. Ayak şahidesi; çok yüzlü, çokgen kesitli, tepe kısmı oval-küresel piramit şeklinde yükseliyor. Sandukanın dört köşesinde küçük güller bulunmaktadır (Lev. 53, 54).

Bu örnekte ayak şahidesi, üçgen bir alınlığa sahip olup, iki kulplu testinin içinden çıkan dallar şahidenin bütün alanını kaplar. Kivrik dalların ucundan sarkan hurma salkımları, palmet kompozisyonu ile birleşir. Kupanın alt tarafında yer alan toprağa bağlantısı dahi gösterilmiştir. (Lev. 81, 82).

Lev. 10'da örnek görülen baş şahidesi, birçok dilimden oluşan, üst kısmı yanları sarıklarla sarılmış kavuk, sağ tarafında sarığın üstünde küçük bir çıkıntı yer alır. Sarığın altında bulunan dilimler daha az sayıda görülmektedir.

Lev 57'de örnek görülen baş şahidesinin kavuğu gül dalıyla bezenmiştir. Gül dalı şahidenin ön ve arka yüzünde kendini gösterir. Kavuğun üstü dilim dilim bölünmüştür. Kavuğun alt tarafında dilimler çok daha az görülmektedir.

KAT NO: 1

LEV.: 1- 5

Kat.No.1 H (?) tarihli Abide Hanıma ait mezardır.

Baş Şahidesi: Yüksekliği 1.45 metre, eni 13 cm'dir.

Ayak Şahidesi: Yüksekliği 1.23 metre, eni 42 cm'dir.

Lahidin boyu: 1.98 metre, Eni: 69 cm'dir.

Malzeme: Mermer.

Merzifonlu Kara Mustafa Paşa Medresesi haziyesinde Kat.No 1' deki mezar, hazirenin güneydoğusunda, köşede, sağda demir kafesin yanındadır. Kitabesinden de anlaşıldığı gibi kadın mezarı olup, zengin bir süslemeye sahiptir.

Baş şahidesi, genel olarak dikdörtgen, üst kısmı üçgen bir alınlığa sahiptir. Baş şahidesi, her iki yana açılan, yanları yuvarlak ve girintili olarak lahide oturmuştur. Şahidenin üçgen alınlığında boşlukları iri, kalın rumi kıvrımları doldurmaktadır. Konturlar; yuvarlak ve derin çizgiler halinde oyulmak suretiyle belirtilmiştir. Şahidenin etrafı dikdörtgen çerçeve içine alınmıştır. Kavisler çizen kıvrık dallar, sâhayı boydan boya katetmekte, kıvrık daldan çıkan filiz ve yapraklar, lâle motiflerini sarmaktadır. Zeminde boş yer bırakılmamıştır. Üçgen alınlığın başı lâle ile başlayıp alt alta lâleler sıralanmıştır. Burada kıvrık dallar helezonlar çizer. Bu helezonlardan çıkan filiz kıvrımları ve tomurcuklar bir ağ halinde bütün zemini kaplar. Uçları kalın ve şişkin kıvrımlarla biten dalga motiflerinin sıralanmasından veya tepe aşağı lâle sıralarından meydana gelen bu bordürler dikdörtgen prizma şeklindeki şahidede yer alır. Yuvarlak ve derin oygularla küçük satırlar üzerinde kuvvetli bir ışık-gölge kontrastı temin edilmiştir. Böylece bütün satırlar dantelâ görünüşü almaktadır. Üçgen alınlığın bitiminden sonra bir kupa içine yerleşmiş çiçekli bir vazo yer almaktadır. Çiçekli vazunun her iki üst yanında kıvrık dal motifleri yer alır.

هو الباقی
رحلت ایتدی جهانندان و الدببق بر کردی
بر نهال تازه ابدی اولا بلبل بخت
حق تعالی رحمتی روحی شاد ایلیه
مرحوم فرقه مصطفی پاشا زاده
محمد بکن کریمه سی مرحومه
عابد خانم روحونه فاتحه
فی ۱۸ رجب ۱۱۸۲ سنه

Rıhlet etdi cihândan vâlideynin bir gülü
Bir nihâl-i dâse idi ola bülbül-i cennet
Hak Teâlâ rahmetle rûhunu şâd eyleye
Merhum Kara Mustafa Paşa-zâde
Mehmed Bey'in kerimesi merhûme
Abide Hanım rûhuna fâtiha
fi 18 Receb sene 1182

KAT NO: 2

LEV.: 6-11

Kat No.2 H (?) tarihli Sadık Bey'e ait mezardır.

Baş Şahidesi: Yüksekliği 65 cm, eni 41 cm'dir.

Ayak Şahidesi: Yüksekliği 170 cm, eni 37 cm'dir.

Lahidin yüksekliği: 224 cm, Eni: 63 cm'dir.

Hazirede Kat.No:2'deki mezar, hazirenin güneydoğusunda, birinci grupta, köşede sağdan ikinci mezarlıktır. Kitabesinden de anıldığı gibi erkek mezarıdır.

Şahidenin baş tarafında kavuk vardır. Kavuğun üst kısmı otuzbeş dilimden oluşur. Altışer dilimde kavuğun alt tarafında yer alır. Kavuğun altı boyun kısmı gibi silindirik kesilmiştir. Şahide yüksek bir dikdörtgen şeklinde, alt tarafı daralarak lahidin üstüne oturur. Kitabe silik yazılmış olup, oniki bölmeye ayrılmıştır. Ölünün hüviyetini bildiren bir kitabe ve bazı ayetler yazılmıştır. Burada harf uçları genişleyerek, çatallanır ve harfler arasında boşlukların çatallı basit ince spirallerle doldurulması bakımından diğerlerinden ayrılır. Baş şahidesinin arka yüzü öne doğru çıkıntı yapan dikdörtgen prizma ile lahide oturur. Bu satıhta da herhangi bir süsleme yoktur.

Ayak şahidesi, üst tarafı dar ve yuvarlak aşağıya doğru genişleyip açılan ve dikdörtgen prizma şeklinde çok yüzlü olarak görülmektedir. Çokgen yüzün bir dikdörtgen alanında kıvrık dallı en üste dek bir dalla başlayıp, yanlarında ikişer dalla gittikçe genişleyen selvi ağacı görülmektedir. Ayak şahidesinin diğer yüzünde herhangi bir motif bulunmaz.

Lahit ise üç kenarlı prizma biçiminde görülür. 224 cm yüksekliktedir. Alçak bir lahittir. Üzerinde ortası açık fakat dar bir açıklık paralellik köşelerde yuvarlaklaşıyor, ortada bir çıkıntı yaparak yer alıyor. Boşluktan toprak görünebiliyor.

Malzeme mermer olup, beyaz ince taneli, gri beyaz damarlıdır. İnce grali ve açık renkli taştır.

الدنيا فانية

وزیر اعظم اسبق مرزفونی

قره مصطفی پاشا مرحومون اولاد لریندن قاپودان
اسبق ایچی مصطفی پاشا زاده سلاح شور خاصه

محمد سعید بکک اوغلو مرحوم و مغفور

محمد صادق بکک روح ایچون الفاتحه

فی ۲۰ ع ۱۱۸۱ سنه

E.'d-dünya fâmiyyün

Vezir-i A'zâm-ı Esbak Merzifânî

Kara Mustafa Paşa merhumun evladlarından Kapudân-ı

Esbak Elçi Mustafa Paşa-zâde Silahşör-i Hassa

Mehmed Sa'id Bey'in oğlu merhum ve mağfur

Mehmet Sâdık Bey rûhiçün el-fâtîha

âi 20 c sene 1181

KAT NO: 3

LEV.: 12-14

Baş şahidesi bulunmuyor.

Ayak Şahidesi: Yüksekliği 104 cm, eni 29 cm'dir.

Lahidin: Yüksekliği 152 cm, eni 54 cm'dir.

Kabristanda, güneydoğu köşesinde yer alan mezarlık birinci grupta sağdan üçüncü sıradadır.

Baş taşı bulunmadığından kitabesi yoktur. Şahsın hüviyeti bilinmemektedir. Sadece ayak şahidesi bulunmaktadır.

Baş şahidesi bir üçgen alınlığa sahip olup, dikdörtgen olarak devam etmekte, yanlara açılan girintilerle lahide oturmaktadır. Rumîleri, yapraklar halinde başlayıp yanlara doğru helezonik şekiller, iç ve dış bükeyler, derin çizgiler halinde taramalı olarak gösterilmiştir. Ortada bir gül dalı dikkate çarpar. Bu gül dalı da rumîlerle zenginleştirilmiştir. Hemen onun altında dikdörtgen bir çerçeve içine alınmış selvi ağacı görülür. Selvi ağacının her iki üst yanında kıvrık dallar sembolik olarak gösterilmiştir. Konturlarının dik ve derin çizgiler halinde oyulmak suretiyle belirtilmiştir. Hayat ağacının dalları kavisler çizen bir kıvrık dal sâhâyı boydan boya katetmekte, ağacın gövdesine kadar inmektedir.

Lahidin etrafı rumî motiflerinin sathı aynı hizada ve çevreleyen bir su ile geçilmiştir. Bu kıvrık dallar kavisler değil, büyük helezonlar çizer. Yanlarda dörder tane çerçeve içine alınmış gül dalları zengin bir şekilde gösterilmiştir. Ortalarda üçer tane gülbezek bulunur. Yalnız bu gülbezekler diğer mezarlardaki gülbezeklerden daha farklıdır.

Gülbezek, rumî dallarıyla işlenmiş olarak içe doğru dönüyor. Alt ve üste rumî tomurcukları yer alırken, yuvarlak çerçeveli yıldız rozeti doldurulmuştur. Dik ve derin oygu ile işlemenin meyda-

na getirdiđi ışık-gölge kontrastı kompozisyona bir derinlik kazandırmaktadır.

Lahidin baş tarafında ise, ortada her zaman görülen gülbezek, çerçeve içine alınmış, tomurcuk dalları ve çiçeklerden oluşan bezemeler vardır. Başta ve sonda olmak üzere iki tanedir.

Lahidin ayak kısmında görülen yine ortada gülbezek, her iki yanda ikişer tane bir tek iri gül ve geniş yapraklarla etrafa açılmıştır.

Malzeme mermer olup, beyaz, ince grevli ve gri beyaz damarlıdır.



KAT NO: 4

LEV.: 15-16

**Sadece baş şahidesi bulunan tek bir taştır, Çocuk taşıdır.
Hazireye sonradan getirilmiş, nakil edilmiştir.**

Baş Şahidesi: Yüksekliği 65 cm, eni 0.19 cm'dir.

Şahidenin üst tarafı yıpranmıştır. Üst tarafı yuvarlak bir şekilde olup, dikdörtgen bir şekilde iner, daha da dairesel olarak genişleyerek düz bir satıh halinde toprağa iner. Ön tarafında yarım daire içine alınmış, her iki taraftan simetrik olarak görülen hurma dalı karşılıklı olarak gösterilmiştir. Onun hemen altında üç sütun inmekte, sütunlar yuvarlak kemerle birbirlerine bağlanmakta, üst tarafta rumî tomurcukları ve kemerin altından sarkan birer tane rozet görülür. Sütunların arasında geniş yapraklı bitkiler sarmaktadır. Oygu dik ve derin, şekiller keskin kenarlıdır.

Şahidenin diğer yüzünde kitabe yazılmıştır. Herhangi bir süsleme görülmemektedir.

Malzemesi mermer olup, beyaz ince taneli ve gri beyaz damarlıdır.

مرحومه و مغفوره
عادل خانم
روح ایچون فاتحه
A. 1177

Merhûme ve mağfûre

Adile Hanım

rûhiçün fâtiha

1177



KAT NO: 5

LEV.: 17-19

Çocuk taşıdır. Sadece baş şahidesi bulunan tek nakil bir taşıdır. Hazireye sonradan getirilmiş olduğu anlaşılıyor.

Baş Şahidesi: Yüksekliği 57 cm, eni 20 cm'dir.

Şahidenin baş kısmı kopmuştur. Taşın boyun kısmı kalmıştır. Silindirik olan boyun kısmından sonra, yanlara doğru genişleyerek dikdörtgen satıh olarak iner ve girintilerle yanlara açılır. Taşın her iki tarafında da kitabe yazılıdır. Kitabenin üst tarafında çiçekli rumî motifleri sade bir şekilde görülür. Taşın etrafı yaprak motifleriyle bir su geçer.

Malzeme mermerdir. Beyaz ince taneli ve gri beyaz damarlıdır.

كل من عليها فان
موالين عظامان

Küllü Men Aleyhâ fânn
Mevâli-yi i'zandan

NOT: Alt kısım betona gömülü olduğundan okunamamıştır.

KAT NO: 6

LEV.: 20-21

Sadece baş şahidesi bulunan tek nakil bir taştır. Erkek mezar taştır.

Baş Şahidesi: Yüksekliği 96 cm, eni 25 cm'dir.

Malzeme: Mermer

Baş şahidesi yuvarlak bir tepsi gibidir. Etrafı nişle çevrilidir. Aşağıya doğru boyun gibi daralır. Boynun ortasında tek bir gül onun hemen altında gene bir niş boynu çevreler. Tek sıra halinde küçük üçgenler yanyana bir sıra oluşturur. Orta bir hilal, alt ve üstünde küçük daireler yer alır. Arka yüzü öne doğru uzayan çokgen bir kesit halini almıştır. Bu yüzünde herhangi bir süsleme yoktur.

Malzeme mermer olup, beyaz ince taneli ve gri beyaz damarlıdır.

هو المحي الذي لا يموت
صدر اسبق وزير اعظم مرزفوني
قره مصطفي پاشا اولاد لريندن
احمد بك افندي زاده سر بوابيين
درگاهي عالي مرحوم ومغفور
عبدى بك افندي روح ايجون
الفاتح

١٢٠٨ ن. ٧

o

Hüve'l - Hayyü'llezî lâ yemût
Sadr-ı Esbak Vezîr A'zam Merzifânî
Kara Mustafa Paşa evladlarından
Ahmed Bey Efendi-zâde Ser Bevvâbîn-i
Dergâh-ı Â'li merhum ve mağfûr
Abdi Bey Efendi rûhîçün
El fatiha
Sene 1208 N.7.

KAT NO: 7

LEV.: 22-23

Baş Şahidesi: Yüksekliği 113 cm, eni 31 cm'dir.

Ayak Şahidesi: Yüksekliği 81 cm, eni 37 cm'dir.

Malzeme: Mermer

Çocuk mezarlığıdır.

Baş şahidesi yarım daire gibi yuvarlak, arkası kambur, kitabenin bulunduğu kısmı düz dikdörtgen satıh halindedir. Yazılar her satırda yatık yazılmıştır. Yazıların arasında herhangi bir süsleme görülmemektedir.

Ayak şahidesi de baş şahidesinde olduğu gibi tepesi yuvarlak, aşağıya doğru dikdörtgen bir şekilde toprağa bağlanır. Her iki yüzünde de herhangi bir süsleme olmayıp sadedir.

Malzeme mermer olup, beyaz ince taneli ve gri beyaz damarlıdır.

هوالمی الباقی

حافدم نور عینم آه ندیم بک
اسب (اسد) باد اجل کیتدی چپکدن
حزان ایتدی دوکوپ بکوباری
ابریشدی عیلت بکیر فلکدن
جوان هوکوز یا شیله یازدی تاریخ
ندیم مرغ ایدی قاچدی یووادان
۱۵ ش ۱۲۵۳

o

Hüve'l - Hayyü'l - Bâki
Hafidim nûr-i aynim Ah Nedim Bey
Esb-i bâd-ı ecel gitdi çiçekden
Hazan etdi dökülüp bergü bâri
Erişdi illet-i diğeri Felek'ten
Civanhû göz yaşıyla yazdı tarih
Nedim'in mürğ idi kaçdı yuvadan
15 Ş Sene 1253

KAT NO: 8

LEV.: 24

Ayak Şahidesi: Yüksekliği 0.81 cm, eni 37 cm'dir.

Malzeme: Mermer.

Sadece ayak şahidesi olup, yarısı kırık ve harap bir taştır. Üçgen alınlığında görüldüğü kadarıyla ince ince işlenmiş dal birbirlerine örümcek ağı gibi işlenmiştir. Birbirine bağlanmış dal kolların içini dolduran rumîler daha ince daha yoğundur. Yuvarlak ve derin oygu ile rumî işlemenin meydana getirdiği ışık-gölge kontrastı kompozisyona bir derinlik kazandırmaktadır. Bunun hemen altında dikdörtgen bir çerçeveye sınırlandırılan hayat ağacı, bu kez daha farklıdır. Palmiye şeklinde görülen ağacın yapraklarının üstü yukarıya doğruyken diğerleri aşağıya dönük veya bir kısmı aşağıya, bir kısmı yukarıya bakar. Hurma taneleri sağında ve solunda salkım salkım yer alır. Ağaç gövdesi baklava dilemleri ile süslenmiştir.

Malzeme mermer olup, beyaz ince taneli ve gri beyaz damarlıdır.

هوالمى الباقى
قره مطفى پاشا
متولىسى محمد بن حليله سى خانم داديسى
مرحومه ومغفورلهاد لداده قادين
روح ايجون الفاتحه
في 19 ن 1141 سنه

Hüve'l Hayyû'l - Bâki

Kara Mustafa Paşa

Mütevellisi Mehmed Bey'in

Halilesi hanımın dadısı

Merhûm ve mağfürün lehâ

Dildâde kadın

Rûhiçün El-Fâtiha

Fi 19 N sene 1248

KAT NO: 9

LEV.: 25-26

Lahidin: Yüksekliđi 90 cm, eni 40 cm'dir.

Ayak ve baş şahideleri kırık bir çocuk mezarı. Sadece dikdörtgen Lahidi kalmıřtır.

Lahidin, baş şahidesinin kırık tarafında içeriye doğru dönük rumîler lahidin her iki tomurcuk řeklinde yer almıřtır. İ ie gir-miř yuvarlak halkalar bir su halinde Lahidi evirmiřtir. İnce uzun řerit biçiminde yer alır. Onun altında küçük bir gülbezek, orta sađında ve solunda gül dalı süsler.

Lahidin yan yüzündeki bezemeler ise lahidin dört kenarından eviren su ve onun altında küçük bir gülbezek, gülbezeđin sađında ve solunda ince uzun bir üçer tane yaprak dalları arpraz řekilde süslenir.

Malzeme mermerdir ve beyaz ince taneli ve gri beyaz damarlıdır.

KAT NO: 10

LEV.: 27-28

Baş Şahidesi: Yüksekliği 87 cm, eni 16 cm'dir.

Nakil getirilmiş erkek baş şahidesidir. Mezarın diğer kısımları olmayıp sadece baş şahidesi getirilmiştir.

Şahidenin baş kısmında beş iri dilimden oluşmuş kavuk, ortasında yuvarlak bir dilim yer alır. Kavunun altındaki boyun kısmından sonra gelen bezeme ise üç sıra üzerine tertiplenmiş yuvarlak köşelik rumi tomurcuklarını oluşturduğu girift bir ağ mevcuttur. Şeritlerin arasındaki boşluklar, yani zemin boş bırakılıp kitabe yer alır. Altı satırdan oluşan kitabe sülüs yazıyla yer almaktadır.

Malzeme gri mermerdir.

هو المحي الباقي

صه اسبق وزير اعظم

مر زفونی قره مصطفی پاشا

اولاد لریندان وقف شریف متولیسى

ایکن و داع عالم فانی ای دن سلاح شوری

شهر یاریدن قاپووان اسبق

ایلچین مصطفی پاشا زاده

مر هوم و مغفور المحتاج

الی رحمة ربه الغفور

محمد سعید بك افندی روح ایچون

الفاتیحه

۱۲۰۸

Hüve'l Hayyü'l Bâki

Sadr-ı Esbak Vezîr-i A'zam

Merziföni Kara Mustafa Paşa

evladlarından vakf-ı şerifi mütevellisi

iken vedâ-ı âlem-i fâni eden silahşör-i

Şeriyâriden Kapudân-ı Esbak

Elçi Mustafa Paşa-zâde

Merhum ve mağfur el-muhtâc

ilâ rahmet-i Rabbihi'l-Gafûr

Mehmed Sa'id Bey Efendi rûhiçün

El-fâtîha

Sene 1208

KAT NO: 11

LEV.: 29-32

Baş Şahidesi: Yüksekliği 190 cm, eni 33 cm'dir.

Ayak Şahidesi: Yüksekliği 52 cm, eni 31 cm'dir.

Lahidin: Yüksekliği 175 cm, eni 45 cm'dir.

Baş şahidesi, başında fes olan sağ tarafında püskül yer alır. Erkek mezarıdır. Fes'in altında silindirik bir boyun, onun altında uzunlamasına uzanan dikdörtgen taşa 12 çarpaz bölmelerle yazılmış kitabe yer alır ve lahide oturur. Baş şahidesinin arka cephesi sade ve düzdür. Şahidenin lahide oturduğu kısmı da her iki yandan, ortadaki dikdörtgen daralır, kitabenin her iki yanı yuvarlak ve ortası dardır.

Ayak şahidesi ise, üstü yuvarlak, yanlara doğru dikdörtgen olarak uzunlamasına iner, lahide otururken kenarları yuvarlak şekil alır. Ortada hayat ağacı, kıvrım dallar şeklinde, en üste büyük bir tomurcuk, bu tomurcuğa doğru kapanan başları yukarıya bakan üç kıvrık dal ve her iki yandan simetrik olarak sarkan hurma dalları ve onun ucunda aşağıya sarkan kıvrık dal yer alır.

Lahid yüksek olmayıp toprağa çok yakın, alçakta düz bir lahiddir.

Malzeme gri mermerdir.

هوايى لا يموت

عسكر نظاميه شاهانه بك باشى
تقاعد لر بندن مر حسين منلكل و اجيفا
اجل ساقسى دستندن ايجوب جاج صوت
ترتوپ و لا تقنطوا، زيلين سفر قبلدى رهى عقبى
براقدى دوت ينيم باغرى بر بان الى بگنده
بدتون درد خراقيه ايدر لر زار و اويدا
جهانده خدمت شاهانده بند و جود ايدوب
صداقته صلاح حال ايله عمره ايلدى افنا
خردندن ... عشقم راجى ديدى تاريخين
بقاده منرلك باغ عدن ايد اول مولاي
في ٨ ج ١٢٧١

Hüve'l-Hayyü Lâ yemût

Asâkir-i nizâmiye-i şâhâne Binbaşî
tekâüdlerinden Mûr Hüseyin Merlikli Vâ hayfâ !
ecel sâkisi destinden içüb cân-ı mey-i mevti
tutub "la taknetû" zeylin sefer kıldı reh-i ukbâ
Bıraktı dört yetimi bağı büryân eli böğründe
Bunun derd-i fırakıyla iderler zâr, vâ-veylâ !
Cihanda hidmet-i şâhânede bezl-i vücûd edüb
Sadâkatle salah-ı halle ömrün eyledi ifnâ
Hüzünden eşk ile Râci dedi tarihin
Bekâda menzilin bâğ-ı Adn' de ede ol Mevlâ

Fi 8 co sene 1271

KAT NO: 12

LEV.: 33-35

Baş Şahidesi: Yüksekliği 153 cm, eni 33 cm'dir.

Ayak Şahidesi: Yüksekliği 130 cm, eni 28 cm'dir.

Lahidin: Yüksekliği 212 cm, eni 81 cm'dir.

Malzeme: Mermer.

Merhum Mustafa'ya aittir (Sene 1210).

Merzifonlu Kara Mustafa Paşa Medresesindeki Kat No:12'deki mezar birinci sıradan, hazirenin güney batısında köşede solda büyük sütunun yanındadır.

Kitabesinden de anlaşıldığı gibi erkek mezarı olup, sarıklı kavuk göze çarpar.

Baş şahidesi bir çok dilimden oluşan, üst kısmı, yanları sarıkla sarılmış kavuk, sağ tarafında sarığın üstünde küçük bir yuvarlak çıkıntı yer alır. Sarığın altından kavuğun dilimleri daha az sayıda görülmektedir. Boyun kısmından sonra her iki yana, omuz gibi açılan ön yüzünde kitabesi bulunan dikdörtgen prizma lahidin içine otururken, artık daralmış silindirik bir kesit halini almıştır. Kitabe alt alta sıralanmış onbir satıha bölünmüştür.

Baş şahidesinin arka yüzü gene dilimlere ayrılmış, kavuk sarılmış olarak daha sade bir halde görülür. Arkası sade olarak herhangi bir süsleme yoktur. Lahide oturur.

Ayak şahidesi ise üst üste binmiş, yuvarlak ve yatsı üç top-tan bir başlık, en üstteki küçük üçüncü topa doğru daha büyük görülmektedir. Her iki yana açılan şahidenin kenarları, merdiven gibi oyuntular oluşturularak, yuvarlak olarak yanlardan düz bir dikdörtgen halinde iner. Ortada rumî yapraklarıyla işlenmiş süsleme görülür. Süsleme her iki yanıda simetriktir. Köşelerde tomurcuk aşağıya doğru sarkar, geniş yapraklar her iki yerde gül dalları,

ortada yuvarlak uçlara doğru kıvrılan dal ortama hakimdir. Onun her iki altında rumî yaprakları görülür. Aşağıya doğru düz, sade bir boşluk kalmıştır.

Lahid köşeleri yuvarlak, alçak bir lahiddir.

Malzeme gri mermer ve beyaz ince tanelidir.



هوالباقی

بن قیل مغفرت ای رب یزدان
بحق عرش اعظم نور قرآن
کلوپ قدم زیارت ایدن اخوان
ایده لر روحومه بر فاتحه احسان
قره مصطفی پاشا زاده
سده سلاح شور محمد بکین اوغلو
حال متولسی ایکن وفات ایدن
حنت مکان فردوس آشیان
مرحوم مصطفی ناک روحونه
الفاتحه
۱۲۱۰ سنه

Hüve'l - Bâkî

Beni kıl mağfîret Ey Rabb-i Yezdân
Bi-hakk-ı arş-ı a'zam Nûr-ı Kur'ân
Gelîb kabrim ziyaret eden ihvan
Edeler ruhuma bir fâtîha ihsan
Kara Mustafa Paşa-zâde
Ser Silahşör Mehmed Bey'in oğlu
Hâlâ mütevellî iken vefat
Eden cennetmekân firdevsâşîyan
Merhum Mustafa'nın ruhuna
El-fâtîha
Sene 1210

Kat No: 13 Lev: 36-38

Kat No: 13 (sene 1179)

Her iki tařta aynı mezarda bař ve ayak tařı hitabesi bulunmaktadır.

Bař řahidesi yk 205 en 40 cm'dir

Ayak řahidesi yk. 175 cm, en 36 cm'dir.

Malzeme: Mermer

Bař tařı řilahřr řehriyâri Mehmed Es'ad Bey'e aittir.

Ayak tařı da řilahřr řehriyâri Mehmed Bes'ud Bey'e aittir.

Bař tařı, pskll bir fes boyun kısmı ve onun altında her iki yana dođru aılan ve uzanan dikdrtgen zerinde kitabe yer alır. Sađ tarafı tařın kırık ve dkntldr. Sekiz blmeden oluřan kitabe yer almaktadır. Arka yznde fes grlr. Boyun kısmından ařađısı dz ve sade olarak grlr.

Ayak řahidesi çgen bir alınlık, yanlara dođru yuvarlaklařır ve dz olarak dikdrtgen bir prizma halini alır.

Ayak kısmında da sekiz blmeden oluřan kitabe grlr. Arkası sade ve dzdr. Herhangi bir iřleme yoktur.

Malzeme mermerdir ve gri beyazdır.

هو الخلاق الباقي

وزير اعظم مرزفوني

قره مصطفى پاشا مرحومون حافيدى

الحاج قره محمد پاشا زاده قاپودان

اسبق مرحوم ايلچى مصطفى پاشانك

كوچوڭ اوغلو مرحوم و مخفور

سلاح شورى شهريارى محمد اسعد بك

روح الامون الفاتحه

15 م . سنه 1179

Hüve'l-Hallâk'ul Bâki

Vezîr-î A'zam Merziföni

Kara Mustafa Paşa Merhumun hafidi

El-Hac Kara Mehmed Paşa-zâde Kapudân-ı

Esbak Merhum elçi Mustafa Paşa'nın

Küçük oğlu merhûm ve mağfûr

Silahşör-î Şehriyârî Mehmed Es'ad Bey

Rûhiçün El-fatiha

15 M sene 1179

Ayak Taşı

هو الحلاق ابباقى

وزیر اعظم اسبق مرزفونى

قره مصطفی پاشا عا فیدی قایوداز

اسبق ایلمی مصطفی پاشا زاده

عقندن وفات ایدن کورچولک قریندایشی

محمد اسعد بک مرمرهون جربنه

دفن اولونان سلاح شورى شهر یاری

مرتوع و مخضور محمد معبود

روحلاری ایچون، ضارالله

الفایه ۱۲۰۷

Hüve'l-Hallâk-ul-Bâki

Vezir-i A'zam-ı Ebsak Merziföni

Kara Mustafa Paşa hafîdi Kapudân-ı

Esbak Elçi Mustafa Paşa-zâde

akdem vefât eden küçük karındaşı

Mehmed Es'ad Bey merhumun kabrine

defonulanan silahşör-i Şehriyârî

merhûm ve mağfûr Mehmet Mes'ud

ruhları için rızâen li'llâh

El fatihâ Sene 1207

Kat No: 14 Lev: 39-40

Kat No: 14 Lehâ ? Hanım'a ait mezar, sene betona gömülü.

Baş şahidesi yüksekliği 184 cm, eni 40 cm.

Ayak şahidesi bulunmamaktadır.

Lâhidin yüksekliği 212 cm, eni 74 cm.

Malzeme: Mermer

Baş şahidesi üçgen bir alınlık, fakat yuvarlak girintilerden oluşur. En üste uzunlamasına girinti yanlara doğru genişleyerek yuvarlak bir hal alır. Dikdörtgen prizma lahide oturur. Baş şahidesinin bir tarafı rumî tomurcukları yuvarlak bir sıra oluşturur. Onun altında üç sıra yuvarlak bir kemer ve içine yarım yedi dilimden oluşan gülbezek görülür. Onun altında kitabe yer alır. Kenarlar nişlerle geçmiştir.

Lahid yüksektir. Lahidin baş tarafı rumî tomurcuklarından oluşan su çevrelemiştir. Onun altında sağ ve sol tarafta yer alan çiçek dallardan bir buket oluşur. Ortada yarım bir gülbezek bulunur.

Lahidin yan tarafı ise gene üste rumî tomurcuklarından oluşan bir su çevreleyen yüzde üç tane gülbezek, aralarda üç tane zengin çiçekli vazo yeralır. Her çeşit çiçek, lale ve tomurcuk bulunur.

Malzeme gri ve beyaz, lahdi mermerdir.

هوایاتی

فناد از بقایه ابلسی رحلت
ایده قرن حق و وضه جنت
مرزفونی قره مصطفی پاشا
وقف جاببسی مرحوم حافظ
روح ایچون فاتحه

Hüve'l-Bâkî

Fenâ'dan Bekâ'ya eyledi rihlet
Ede kabrini Hak ravza-i Cennet
Merzifôni Kara Mustafa Paşa
Vakfı Câbisi Merhum Hâfız
(Bu kısım betona gömülü) rûhiçün fâtiha

Kat: No: 15, Lev: 41-44

Kat: No: 15 Kitabe yandan fazlası kırık ve dökük, okunamadı.

Baş şahidesi yüksekliği 153 cm, eni 33 cm

Ayak şahidesi yüksekliği 100 cm, eni 28 cm

Malzeme: Mermerdir.

Baş şahidesi genel olarak kırık ve döküktür. Başta bir kavuk üstü birden çok dilimli olup, ortası sarıkla sarılmıştır. Üstte kavukla dilim arasında bir dikdörtgen bağlantı, küçük bir kesit oluşturur. Yan yüzünde yuvarlak çıkıntı bulunur. Sarığın altından dilimler, az sayıda da olsa görülmektedir. Boyun kısmından sonra kitabe yer alır. Kitabe de kırık-döküktür. Arka tarafı başta sarık olarak sade görülür.

Ayak şahidesi üçgen bir alınlığa sahiptir. Ortada hayat ağacı yer alır. Kılıç gibi ucu sivri kıvrık, yanlara küçük çıkıntılar halinde dallarla açılır. İnce ve uzun bir ağaçtır. Lahid ise alçak düz bir lahittir. Malzeme beyaz ve gri damarlıdır.

الفاتحه

وزیر اعظم اسبق قره مصطفی پاشا
آنک مخدومس عار قدر لری حاج علی پاشا
او مرصوصون کریمه زاده سی
علی بک
.....

El-fâtiḥâ

Vezîr-î A'zam-ı Esbak Kara Mustafa Paşa
Anın maḥdûm-ı alikadrleri Hacı Ali Paşa
O maḥdûmun kerime-zâdesi (kırık)
Ali Bey (kırık, harfler dökülmüş)

Kat: No: 16 Lev: 45-47

Kat: No:16: HC ...) bey'e aittir.

Baş şahidesi yüksekliđi 101, eni 29 cm

Ayak şahidesi yüksekliđi 98, eni 28 cm

Lahitsiz

Malzeme: Mermer

Baş şahidesi sarıklı bir kavuktur. Sarıklar birden çok dilimlidir. Sarıđın ucu ařađıya dođru sarkmaktadır. Boyun kısmının altında sekiz sütündan oluşan kitabesi yer alır. Arka tarafı sarık enlemesine dilimler oluşturur. Dikdörtgen bir prizma olarak sade ve düz olarak şahide görülür.

Ayak tařı üçgen bir alınlıđa sahip ve düz sade dikdörtgen bir prizma olarak görülür. Herhangi bir süsleme görülmemektedir.

Malzeme gri mermerdir.

Lahitsizdir.

Kat:No: 17, Lev: 48-49

Kat: No: 17 HC) tarihliHanım'a aittir.

Baş şahidesi yüksekliği 92 cm, eni 24 cm
Ayak şahidesi bulunmamaktadır.

Malzeme: Mermer

Baş şahidesinden de ve kitabesinden de anlaşıldığı gibi kadın mezar taşıdır. Baş tarafta girift bir alınlığa sahiptir. Rumî dallarıyla çevrelenip sarılmış bir meyva kupası bulunmaktadır. Geniş yapraklı rumî kıvrımları ay ve yıldız rumî dallara sarılmış, onun altında kitabenin hemen üstünde geniş rumi yaprak her iki yana simetrik olarak açılmış, üstte bir su halinde çiçek papatya dallarla açılmış ve yapraklarla bağlanıyor. Sağda ve solda gül dalı yer alır. Onun altında yuvarlak girintili birbirine ay dilimleriyle bağlanmış dallarla yapraklara bağlanır. Dokuz dilimden oluşan kitabe yer alır.

Lahit düz ve alçaktır.

Ayak şahidesi yoktur.

Malzeme mermerdir ve beyaz ve gridir.

Aynı kitabe

(Kitabenin ön yüzü)

عزم فردوس ایتدی بو نورستر آه
والدین دوشد حیفا فرقتا
قبض لطفندن کرم ابدء الهی
جنت ابجره واصل اولم وصمت فاطمی
ههمه روحونه فاتحه ۱۱۷۱

Azm-î Firdevs etdi bu nevrester Ah !
Vâlideyni düştü hayfâ firkate
Feyz-i lütfından kerem ede ilâhi
Cennet içre vâsıl ola İsmet Fâtıma
heme rûhuna fâtiha
Sene 1171

Kitabe Arka yüz

عزم خودوس ایندی بو نور دستر آه
والدین دؤشتدی حیفافر قته
ایلدی اتماع تاریخین برد بدی
قوش کنی اوچیدی عصمت فاطمه خانم بیته
روحو ایچون فاقه ۱۱۷۱ سنه

Azm-î firdevs etdi bu nevrester Ah !
Valideyni düştü hayfa firkate
Eyledi itman tarihin bu dedi
Kuş gibi uçdu İsmet Fatma Hanım Cennet'e
rûhiçün fâtiha sene 1171

Kat: No: 18 Lev: 50-52

Kat: No: 18 H (....) tarihli Bey'e aittir.

Baş şahidesi yüksekliđi 83 cm, eni 32 cm.

Ayak şahidesi yüksekliđi 64 cm, eni 24 cm

Malzeme: Mermer

Baş şahidesi kavuktur. Yalnız bu kavukta ty gibi gsterilmiř kvrık bir Őekil yer alır. Kavuđun st birden ok dilimlere ayrılmıřtır. Altı fes gibi iner, orada kvrık ty'e benzer bir Őekil, hem altında daha az sayıda girintiler grlr. Boyun kısmından sonra dz olarak her iki yana aılan dikdrtgen prizmanın n yznde kitabe oniki dilimle yer alır. Lahide oturan kısım kenarlarıyuvarlaklařarak, altta silindirik olarak lahide oturur.

Baş şahidesinin arka tarafı kavuk, yine stte ok dilimli, alta dođru hafif geniřler ve omuz altında iki yuvarlak ıkıntı oluřturur. Boyun kısmından sonra satın dz olarak sade grlr.

Lahid dz ve alaktır. Malzeme gri ve beyaz mermerdir.

روقيه خانم اول نورې نهالك جده پاكيدر
وزير اعظم مرحوم سابق مصطفی پاشا
دخی کام المادین کولشی ساری دهر فانیدن
پریشان ابتدی اول غنچه بادی اجل حیفا
جهانه دو بجا دین اول نورزی خدیجه عفت
نبری ایدوب اولدی مائل نههکه عقبا
نه جان کبتدی الدان بریم ایمش امر ربانی
بونا جبر ایلمکدن اوزکه درمان ایلمن آکا
همان شمدن گرو خیر دعاد بر روحونا لازم
خدا رحمت ایدوب باینی ایله جنت اعلا
دعا ایدوب دید بلر نازیک اهلنه تاریخ
رقیه جای کاهنن همین فردوس ایلین مولا

Rukkiye Hanım ol nî-1 bi-nihâlin cedd-i pâkidir
Vezîr-î A'zâm-1 Merhum-1 sâbık Mustafa Paşa
dahî kâm almadın gülşen sarayı dehr-i fâniden
Perişan etdi ol goncayı bâd-1 ecel hayfâ !
Cihana doymadın ol nev-arüs-1 hacele-i rîffet
Teberrî edüb oldu mail ukbâ
Ne cân gitdi elden böyle imişemr-i Rabbâni
Bunra sabr eylemekten özge derman eylemez âna
Hemân şimden gerü hayr olmalıdır ruhuna lâzım
Hüdâ rahmet edüb câyını ede cenned-i a'la
Duâ edüb dediler nâzik ehline târihi
Rukkiye câygâhın sahn-1 firdevs eylesin Mevlâ

Kat:No: 19 Lev: 53-56 .

Kat:No:19 Sene 1143, Kaptan Mustafa Paşa'ya aittir.

Baş şahidesi yüksekliği 119 cm, eni 28 cmdir.

Ayak şahidesi yüksekliği 93 cm, eni 32 cm'dir

Lahidin yüksekliği 162 cm, eni 74 cm'dir.

Malzeme : Mermer

Merzifonlu Kara Mustafa Paşa haziresi de, Kat:No:19 daki mezar haziresinin güneybatısından köşede solda yükseklik ve büyüklük bakımından en gösterişli erkek mezarıdır.

Baş şahidesi büyük bir kavuktur. Dört dilimli kitabenin hemen üzerinde diğer mezar taşlarına göre daha büyük olan kavuk bulunmaktadır. Bu kavuğun iriliğinden başka, ön tarafını saracak ortasından adeta kumaşı andıran şerit geçmektedir. Kavuk dört parçalı, silindirik bir görünüm almaktadır.

Kavuk kısmının altındaki kitabede zarif bir kabartma yazı bulunur.

Ayak taşı çok yüzlü, çokgen kesitli tepe kısmı oval-küresel piramit şeklinde yükseliyor. Yanlara doğru kavisler genişleyerek mezar kaidesinin üzerine oturur. Her iki köşede simetrik olarak kabartılıp oyulmuş üçgen şeklinde nişler bulunmaktadır. Sandukanın dört köşesinde kabartma halinde konulmuş küçük güller bulunmaktadır.

Sandukanın baş tarafında ortada gülbezek motifleri bulunur. Yanlara bu gülbezekler üç'er defa ardarda sıralanır.

Malzeme beyaz ve gri damarlı mermerdir.

هو الخلاق الباقي
مرحوم ومغفور
المحتاج الى رحمة ربه المغفور قاپوطان
مصطفى پاشا روحه الفاتحه
١١٤٣هـ

Hüve'l - Hallâk'ul - Bâki

Merhum ve Mağfûr

El-Muhtâc ilâ rahmet-i Rabbihi

El-Gafûr Kapudân

Mustafa Paşa ruhuna

El-fatiha

Sene 1143

Kat:No:20 Lev: 57

**Kat:No:20 Sene (?) Betona gömülü
İhsan Bey'e ait mezar taşıdır.**

Baş şahidesi yüksekliği 83 cm, eni 28 cm.

Malzeme: Mermer

Merzifonlu Kara Mustafa Paşa haziresinde Kat:No:20 deki baş şahidesi yarısından fazlası betona gömülü taş hazirenin güneybatısında köşe solda üçüncü grupta yer almaktadır.

Kavuk özelliği ve işleme bakımından diğerlerinden daha değişiktir. Kavuğun sarık kısmı yanlara doğru genişleyip, irileşir. Tepesi üçgen baklava dilimleriyle süslenerak yükselir. Sarığın hemen altından az miktarda devam eder. Sarığın sağ köşesinde iri bir gül dalı kabartması görülmektedir. Boyun kısmının çevrelediği alt sırada küçük küçük nişlerle bir sıra oluşturur. Alt taraftaki kitabede oval olarak yanlara doğru açılarak kitabe ortada yer alır. Taş betona gömülü kırık bir taştır.

هو الباقي

مغفرت ایلد دائم اکادب صحبود
بدن پاکینی اجزاسینا ایصال قیلوب
ایتدی کبوترمثال سیه سمواتا صغود
کیجه تا صبیحه د کین ذکر ایتدی اسم و دود
ترک ایدوب جملة اهل عایالی محزون ایتدی
روح پاکینه تحیات او قویان اولاه عفو
بر فصور ایلبه اکن نقلینه یاردیم تاریخین
عون باری ایریشوب برلدی مقام
الفاتی

Hüve'l-Bâkî

Mağfiret eyle dâim âna Rabbi-mâbûd
Beden-i pâkinî eczâsına isâl kılub
Etdi kebüter-misâl sitte semâvâta su'üd
Gece tâ sabaha deĝin zikretti ism-i vedüd
Terk edüb cümle ehibbâyı mahzun etdi
Rûh-ı pâkine tahıyyat okuyan ola afu
Bir kusur eyleye ânun nakline yazdım tarihin
Avn-i Bârî erişüb buldu makam
(bu kısım betona gömülü) El-fâtiha

Kat: No: 21 Lev: 58

Kat:No:21 sene (?) Hafız Bey'e aittir.

Baş şahidesi yüksekliđi 131 cam, eni 35 cmdir.
Malzemesi mermerdir.

Mezar sadece baş şahidesi olarak betona gömölüdür. Kitabenin yarısından fazlası kırıktır.

Sarıklı bir kavuđun altında, boyun kısmından sonra iki sıra kitabe yer almaktadır.

Malzeme beyaz ve gri damarlı mermerdir.



هوا باقی

بنی قیل مغفرت ای رب ینزدان
بحق عرش اعظم نور قرآن
کلوب قبرح زیارت ایدن اخوان
ایده لرد و حومه فاتحه احسان
هر حزمه و مخضوردلها و فالی
ارو حونا فاتحه

Hüve'l-Bâki

Beni kıl mağfiret Ey Rabb-i Yezdân!
Bi-hakk-ı Arş-ı A'zam Nûr-ı Kur'ân
Gelüb kabrimi ziyaret eden ihvân
Edeler ruhuma fâtiha ihsân
Merhûme ve mağfûrûn lehâ vefâlı
(Bu kısım betona gömülü) ruhana fâtiha!

Kat No:22 Lev: 59-64.

Kat:No:22 Sene (1241) Mustafa Mir'e Bey'e ait mezardır

Baş şahidesi yüksekliği 155 cm, eni 43 cm.

Ayak şahidesi yüksekliği 137 cm, eni 23 cm.

Lahidin yüksekliği 194 cm, eni 76 cm.

Malzeme: Mermer

Baş şahidesinde kavuk üst kısmı fes şeklinde yukarıya doğru yükselir. Girift oyuntular değişik sıralar izleyerek kavuğu süsler. Boyun kısmının altından yanlara doğru omuz kısmı yuvarlak olarak dikdörtgen prizma olarak kaideye oturur. Kitabenin üzeri iri rumîlerle süslenirken oval kemer kabartma tekrar edilir. Onun altında kitabeler altalta bir sıra halinde yer alır. Şahidenin yanındaki kavis sonradan eklenmiş bir durumda tek parça kalmıştır. Arka yüz sade ve kitabesizdir.

Ayak şahidesi ise baş kısmı üstüste yapışık oval toplardan oluşur. Yanları yuvarlak, girintilidir. Düz çokgen yüzlü olarak görülür. Yanlarda eklemeli iki kavis kaideye ve şahidenin yan yüzüne eklenir.

Lahidin baş tarafı zengin bir tezyinat görülmektedir. Ortada geniş rumî yaprağı ortada yuvarlak daireler, yanlarına doğru bir sıra püsküllü aşağıya doğru sarkar. İççe kıvrılmış kavisler onların üstünü geniş yapraklar süsler. Lahidin yan tarafı ise rumî yaprakları ortada yuvarlaklar üçlü oluşturur. Yaprakların uçlarında kavislerle kıvrılmış aşağıya doğru sarkan püsküller tekrar oluşturur. İki yan tarafta iri baklava dilimli üçgenler, uçlarında iki küçük daireler onalrı kesen eğriler daha değişik bir görünüm vermektedir. Geometrik motifler ve bordürler vardır.

Malzeme beyaz ve gri damarlı mermerdir.

هو الحس الباقى
بو وقفك بانيس نسلن ايله فردوس دار اولسون
اولاندر ساعى غيراتله ترفيق يار غار اولسون
فلك قيلماز مساعد هر كسه هر بدمرام اوزره
بود هر زيند كاننده بقاد. كل كار اولسون
بو مرحوم مرزفونى مطلق پاشانك اولادى
وليسى وقف ايدى سى سال هر كس اولدولار خوشنود
جهانك حور غلمانى عدن سلكنده يار اولسون
او قوبر فاقه من دعا عفران تاريخى
سنة بيك ايلى يوز قرق رده چار ياز جوار اولسون
١٢٤١

Hüve'l - Hayyü'l Bâki

Bu vakfın bânîsi nesli ile firdevsdâr olsun
Olanlar sâ'î-i hayratla tevfik-i yâr-ı yâr olsun
Felek kılmaz müsâ'id herkese her bir meram üzere
Bu dehr-i zindegânide bekâda kâmkâr olsun
Bu merhum Merzifânî Mustafa Paşa'nın evlâdı
Silahşör Mustafa Mîr'e cinân dâr'ul-karar olsun
Veliy-i Vakf idi sî sâl herkes oldular hoşnûd
Cinânın hûru gılmânı Adn mülkünde yâr olsun
Oku bir fâtihayı Men De'â Gufrân târihi
Sene bin iki yüz kırk birde Çâr-ı Yâra civâr olsun
Sene 1241

Kat No: 23 Lev: 65-68

Kat:No: 23

Ayak şahidesi yüksekliđi 122 cm, eni 11 cm.
Lahidin yüksekliđi 197 cm, eni 68 cm.
Malzeme mermerdir.

Baş şahidesi yoktur. Bu yüzden kitabesi ve kimliđi de bilinmiyor.

Ayak şahidesi ise üçgen bir alınlık, yanlara dođru yuvarlaklaşır ve düz olarak dikdörtgen bir prizma halini alır. Çok yüzlü çogen kesitli üçgen şeklinde yükselir. Dikdörtgen prizma yanlara kavisler çizerek kaideye oturur.

Lahidin yan yüzü bir sıra birbirine karışmış rumîlerle su halinde görülür. Ardarda sıralanmış gülbezekler burada daha deđişik bir görünümdedir. Altalta rumîler görülür. Aralarda vazo içinde çiçek demetleri de süslemeyi zenginleştirmektedir.

Malzeme beyaz ve gri damarlı mermerdir.

Kat:No:24 Lev: 69-71

Kat:No:24 (sene 1181) Mehmet Sadık Bey'e ait mezar.

Baş şahidesi yüksekliđi 71 cm, eni 26 cm.

Ayak şahidesi yüksekliđi 64 cm, eni 28 cm.

Lahitsiz

Malzeme: Mermer

Baş şahidesi kavuk gül dalıyla bezenmiştir. Gül dalı şahidenin ön ve arka yüzünde kendini gösterir. Kavuđun üstü dilim dilim bölünmüş dilimler kavuđun altında çok daha az miktarda görülür. Kavuđun altında kitabe sekiz bölüme ayrılarak nesih yazıyla yazılmıştır. Şahide alta doğru daralarak topraktır.

Ayak şahidesi çok yüzlü ve çokgen kesitli prizma olarak sade ve herhangi bir süsleme olmaksızın topraktır.

Mezarın lahidi bulunmamaktadır.

Kullanılan malzeme mermerdir.

Ön kitâbe

هو الباقي
فنادان بتايه ايلدى رحلت
ابده قبر بنى حق روضه جنت
مرحوم ومغفور المحتاج
الى رحمة ربه الغفور مرزفونى
مرء مصلحى باشتا وقف متوليسى
محمد عبد بك روضه فاقه
فى ١٦ ن ١٢٦٩هـ

°

Hüve'l - Bâkî

Fenâ'dan Bekâ'ya eyledi rihlet
Ede kabrini hak ravza-i cennet
Merhum ve mağfûr el-muhtâc
Îlâ rahmet-i Rabbihi'l-gaffûr Merzifânî
Kara Mustafa Paşa vakfı mütevellisî
Mehmed Sa'id Bey ruhuna fâtiha
fî 16 N sene 1269

Kat:No: 25 Lev: 72

Kat: No: 25 Sene 1210 Mustafa Bey'in mezarıdır

Baş şahidesi yüksekliđi 61 cm, eni 22 cmdir.
Malzeme mermerdir.

Sadece baş taşı görölmektedir. Çocuk denecek kadar genç bir şahsa aittir.

Baş şahidesinde fes görölmektedir. Fesin hemen altında sül üs yazıyla kabartılarak yazılmış sekiz satıha bölünmüş olarak yer alır. Kendisi toprađa bentonla bağlanmıştır ya da eklenmiştir. Malzeme beyaz gri, damarlı mermerdir.

Kat:No:26, Lev: 73

Çocuk mezarı, beye aittir.

Baş şahidesi yüksekliği 63 cm, eni 24 cm.

Ayak şahidesi yüksekliği 46 cm, eni 22 cm.

Malzeme: Mermer

Baş şahidesi kavuk, aynı yüzde bir çok kez karılmış olarak tekrarlanmıştır.Boyun kısmından sonra kısa bir kitabe yer alır. Çocuk mezardır. Sekiz bölüme ayrılmış kitabe sülüs yazıyla yazılmıştır. Taban toprağa gömülüdür.

Onun karşısında ayak şahidesi ise yukarıya doğru çıkıntı yapan sivrilikten sonra yanlara doğru yuvarlak bir şekil alarak düz ve sade bir şekilde toprağa bağlanır.

Malzeme beyaz ve gri damarlı mermerdir.

هو الخلاق الباقي
صاحب الخيرات والحسنات
وزير اعظم اسبق مرز فوفى
مرحوم قره مصطفي پاشا نك اولادى
اكبر مرحومه ومخفوره سيده نامنه ناعمه
خانم ابنت فاطمه خانم ابنت وزير مشاراليه
رومكارى ايجون
الفاتحه فى ج. 1181

Hüve'l - Hallâk'ul - Bâkî
Sâhib'ül-Hayrât ve'l-Hasenât
Vezîr-i A'zam-ı Esbak Merzifânî
Ekberi merhûme ve mağfûre Sayyide Nâmine
Hanım ibnet-i fâtıma Hanım ibnet-i Vezîr
Müşârün ileyn ruhları için
El-fâtiha
Fî C sene 1181

Kat:No:27 Lev: 74-75

Kimliđi: bilinmiyor

Ayak şahidesi yüksekliđi 114 cm, eni 33 cm.

Lahid yüksekliđi 166 cm, eni 63 cm.

Malzeme : Mermer

Baş şahidesi olmadığından şahsın kimliđi bilinmiyor.

Ayak şahidesi ise zengin bir süsleme ile kendini gösteren hayat ağacı bulunmaktadır. Üçgen küresel bir başlıđa sahip olan şahide gittikçe daralarak lahide oturur. Hayat ağacının kıvrık dalları yukarıya doğru kavisler çizerek bakmaktadır. Yedi kez küçükten büyüđe doğru tekrar edilen dal kıvrımları kıvrık hurma dallarıyla üç salkım halinde sağda ve solda tekrarlanmıştır.

Lahid alçak, kenarları yuvarlak düz bir lahiddir. Ortadaki toprak küçük oval kesitten görülür. Sade bir lahittir.

Malzeme mermerdir.

Kat:No:28, Lev: 76-78

Kat:No:28 (Sene 1253) Nedim Beş'e ait mezardır.

Baş şahidesi yüksekliđi 152 cm, eni 35 cm'dir

Ayak şahidesi yüksekliđi 112 cm, eni 26 cm'dir

Malzeme: Mermerdir

Baş şahidesi silindirik bir şekilde sütun gibi toprađa iner. Bu sütuna kitabe ön yüzüne eklenmiştir. Dokuz bölüme ayrılarak yazılmış sülüs yazı görülür. Kitabenin üst ve alt kenarları girintili olarak oyulmuştur. Alt yanından aşağıya doğru bakan tek lâle motifi görülür.

Ayak şahidesi ise çok yüzlü ve çokgen kenarlı prizma olarak sade; süsleme üzerinde bulunmaz. Toprađa bağlanır. Malzeme beyaz ve gri damarlı mermerdir.

صدر اعظم مطفي پاشا بنام سابقك
فانه عصمت دختر سعاد عفت تزام
رحمة الله عليها ايليوپ عزم بقا
امر حقه ايلدى مؤاسنى دار السلام
نیده تاریخ لبیبی آوار و مجوهدی بدل
عابده خانم اوله رحمتله هر دم همب مقام

Sadr-ı A'zam Mustafa Paşa be-nâm-ı sabıkın
Kâne ismet-i duhter-i sa'ad-ı iffetnizâm
Rahmetü'llahi aleyhâ eyleyüb azm-i Bekâ
Emr-i Hakla eyledime'vâsını Dâr'üs-selâm.
Nide tarih lebib-i âvâr ve mücevher-i bî-bedel
Abide Hanım ola rahmetle her dem hem-be-makam
sene 1152

Kat:No:29, Lev:79

Kat:No:29, sene: 1184 Benâne Hanım'a ait mezarlıktır.

Baş şahidesi yüksekliği 72 cm, eni 46 cm

Ayak şahidesi yüksekliği 43 cm, eni 17 cm

Lahit yüksekliği 103cm, eni 73cm

Malzeme Mermer

Mezar hazirenin batı kısmındadır.

Baş şahidesi üçgen alınlığa sahip olup rumî motifleriyle süslenmiştir. Şahidenin dış yüzü, ince bir rumî çerçeve içine alınmıştır. Yarım yuvarlak kıvrımların müteşekkil bir ağ ile kaplıdır. Motifler zarif olarak işlenmiştir. Mezarın ölçüsü küçüktür. Onun hemen altında rumî yaprakların altında bir yüzü dolaşan kemer görülür. Onun sağ ve solunda gül dalları işlenmiştir. Bu taşta rumîlerle geometrik şeritler kaynaştırılarak meydana gelmiştir.

Değişik seviyedeki motiflerle farklı ışık tonları vermek suretiyle üstte bulunan daha plastik olarak belirtilmiştir. Böylece bütün cephede küçük satırlar üzerinde keskin bir ışık-gölge kontrastı temin edilmiş ve şahidede bir dantela görünüşü sağlar. Kitabe dört satır halinde nesih yazıyla yazılmıştır.

Ayak şahidesi ise adeta yarım dairesel bir başlık halinde ortası her iki yandan oldukça kabartılarak yükseltilmiştir. Herhangi bir süsleme görülmez.

Lahidin yüksekliğine karşılık yan yüzü birbirine eklenerek geçen geometrik bir su ile çerçevlenmiştir. Şişkin çubuklarla teşkil edilen geometrik ağın aralarını daha sathi oyulmuş iri rumîler doldurmuştur. Maharetle düzenlenen ışık motiflere bir yumuşaklık temin etmiştir. Bütün motifleri düz satırlı olarak aynı derinlikte oymuş yüzeyi rahatlatmıştır. Böylece birbirinden keskin ve derin çizgilerle ayrılan sık ve iri motifler sert bir ışık-gölge tezatı ile bir dantelâ görünümü almaktadır. Bütün kompozisyonda armoni göze çarpar.

Malzeme beyaz ve gri mermerdir.

هو المحس الباقي
مرحوم ومغفور لها
بنانه خانم روحونه
رضانه لله الفاتحه
سنة 1184

Hüve'1 - Hayyü'1 - Bâki
Merhûme ve Mağfûrûn lehâ
Benâne Hanım rûhuma
rızâen li'llâh El-fâtîha
Sene 1184

هو الياقى

باقىب كچمه رجام بردوراي محمد امتى
هوئى نك ديريلردن فاتحه دبر منتى
مرحوم ومخصور هر زغوفى قره مصطفى
پاشانك وقفنك جابسى مرحوم
حافظ على افندينك زوجه سى
شريفه زليخا خانمك روحونه فاتحه
۱۵ محرم ۱۲۷۷ سنه

Hüve'l - Bâkî

Bakıp geçme ricam budur Ey Muhammed ümmeti
Mevtânın dirilerden fatihadır minneti
Merhum ve mağfûr Merzifânî Kara Mustafa
Paşa'nın vakfının câbisi Merhum
Hâfız Ali Efendi'nin zevcesi
Şerife Zeliha Hanım rûhuna fâtiha
15 Muharrem sene 1277

Kat:No:30 Lev: 80-82

Kat:No:30 (sene 1230) Şerife Nesibe Hanım mezarıdır.

Baş şahidesi yüksekliği 121 cm, eni 31 cm'dir.

Ayak şahidesi yüksekliği 110 cm, eni 33 cm'dir.

Malzeme: Mermer

Merzifonlu Kara Mustafa Paşa haziresinin üçüncü grubunda yer alır. Demir kafeslere çok yakındır. Hazirenin kuzeybatısında yer alır.

Baş şahidesi üçgen bir alınlığa sahiptir, üçgen bir alınlıktan sonra dikdörtgen prizma toprağa iner. Kemer alınlığın üstünde geniş rumi yaprakları üçgen alınlığı çevreler. Kompozisyon daha sade motiflerle ve daha mütevazi ölçülerde tekrarlanmıştır. Onun altındaki kitabe sülüs bir yazıdır. Sekiz satıhtan oluşur.

Baş şahidesinden sonra karşısında ayak şahidesi yine üçgen bir alınlığa sahip olup, iki kulaklı testinin içinden çıkan hayat ağacı şahidenin bütün alanını kaplar. Uzun bir dal ağaçlar kıvrık dallardan dördü yukarıya bakarken, dört kıvrık dal da aşağıya doğru bakar. Kıvrık dalların ucundan sarkan palmiye ya da hurma salkımları nar-palmet kompozisyonu emekle ve maharetle işlenmiştir. Çok ince ve detaylı bir işçilik görülür. Kupa ya da testi toprağa ve zemine bağlantısı dahi gösterilmiştir.

Malzeme beyaz ve gri damarlı mermerdir.

هوالباقی

بنو قیل معفرت ای۔ رب یتزلان
بحق عرش اعظم نور قران
کلوب قبرم زیارت ابدن اخوان
آبدہ لر روحومه بر فاقہ احسان
مطبخ امین اسبق سید ابراہیم
افندی کریمہ سی روحومه شریفہ
نسبہ خانم روحونه فائغہ
غذہ م. ۱۲۳۰

Hüve'l Bâki

Beni kıl mağfired Ey Rabb-i Yezdân !
Bi-hakk-ı Arş-ı A'zam, nûr-ı Kur'ân
Gelüb kabrim ziyaret eden ihvan
Edeler ruhuma bir fâtiha ihsan
Matbah Emin-i Esbak Seyyid İbrâhim
Efendi kerimesi merhûme Şerife
Nesibe Hanım ruhuna fâtiha

Gurre-i M. sene 1230

Kat:No:31 Lev: 83-84

Kat:No:31 (Sene 1273) Halil Bey'e ait mezar taşı.

Bir çocuk mezarıdır.

Baş şahidesi yüksekliđi 53 cm , eni 18 cm'dir.

Malzeme: Mermer

Baş şahidesi başlık küçük bir tepsi gibi yassı oval bir şekil alır. Boyun kısmından sonra kitabenin arka tarafı çok yüzlü olarak görülür. Kitabe sülüs bir yazıyla yazılmış olup dört bölümde yazılmıştır. Tek bir taştır. Ayak şahidesi bulunmamaktadır.

Malzeme beyaz ve gri mermerdir.



هو الباقي

كسبیه باقی د کیله ر چو نکی دهر بی ثبوت
کل او قوا اخلاص ابله به فاتحه امه سکوت
کل یو موتی قبرینه سکت عبرت آل
کل نفس فانیة فالله صی لا يموت
مرحوم بواب السید الحاج
خلیل افندی روحونه الفاتحه
فی ۲۷ ن ۱۲۷۳ سنه

Hüve'l - Bâkî

Kimseye bâki değildir çünkü dehr-i bî-sübût

Gel oku ihlas ile bir fatiha etme sükût

Gel bu mevtâ kabrine sen ibret al

Küllü nefsin fâniyyetün fe'llâhü Hayyün lâ yemût

Merhum Bevvâb Es-Seyyid El-Hâc

Halil Efendi ruhuna El-fatiha

fî 27 N sene 1273

SONUÇ

31 adet mezar yapısını inceleyerek Merzifonlu haziresinde yaptığımız bu çalışmada, tarih bakımından en eskisi H.1143 (1731), en sonuncusu H.1277 (1861/62) yılına ait olan eserler teker teker gözden geçirilmiştir. Genel olarak batılılaşma döneminin üslubunu taş iççiliğinde sergileyen örneklerde; bitkisel, geometrik süslemelerle yazı sanatının ürünleri birarada bulunur.

Bitkisel motifler arasında yer yer klasik rumîler yer almakla birlikte, "S" ve "C" formlarıyla giderek Barok ve Rokoko etkilerinin ağır bastığı görülür. Çiçek demetlerinin bir vazodan çıkış yapması da geç devir özelliğidir. Hayat ağacı ve selvi gibi eski formlardan da vazgeçilmediği görülür. Bütün taş süslemelerde bitkisel süslemeler, geometrik formlara göre çok daha fazladır.

Az olmakla birlikte, özellikle sandukaların yan yüzlerinde geometrik formlar görülür. Bu durum 17.yüzyıldan itibaren geometrik örneklerin azaldığını, bunun yerine kemer formları, nişler, istiridye formlarıyla yeni bir motif düzeninin gündeme geldiğini gösterir.

Mezar ve ölen kişi hakkında bilgi veren yazılarda sülüs ağırlıktadır. Erkek mezarlarındaki fes ve kavuk ile çiçekli süslemenin ağırlıkta olduğu kadın mezarları, dönemin üslubuna katkıda bulunan geleneksel anlayıştaki örnekler olarak karşımıza çıkar.

31 adet mezarı 84 levha halinde ele alarak, binlerce mezar taşından, çok küçük bir grubunu incelerken, diğer sanat dallarında olduğu gibi mezar taşlarının süslemesinde de dönem üslubuna uyulduğu görülmüştür.

Kat No : 1
Lev : 1-5

Kat No : 2
Lev : 6-11

Kat No : 3
Lev : 12-14

Kat No : 4
Lev : 15-16

Kat No : 5
Lev : 17-19

Kat No : 6
Lev : 20-21

Kat No : 7
Lev : 22-23

Kat No : 8
Lev : 24

Kat No : 9
Lev : 25-26

Kat No : 10
Lev : 27-28

Kat No : 11
Lev : 29-32

Kat No : 12
Lev : 33-35

Kat No : 13
Lev : 36-38

Kat No : 14
Lev : 39-40

Kat No : 15
Lev : 41-44

Kat No : 16
Lev : 45-47

Kat No : 17
Lev : 48-49

Kat No : 18
Lev : 50-52

Kat No : 19
Lev : 53-56

Kat No : 20
Lev : 57

Kat No : 21
Lev : 58

Kat No : 22
Lev : 59-64

Kat No : 23
Lev : 65-68

Kat No : 24
Lev : 69-71

Kat No : 25
Lev : 72

Kat No : 26
Lev : 73

Kat No : 27
Lev : 74-75

Kat No : 28
Lev : 76-78

Kat No : 29
Lev : 79

Kat No : 30
Lev : 80-82

Kat No : 31
Lev : 83-84

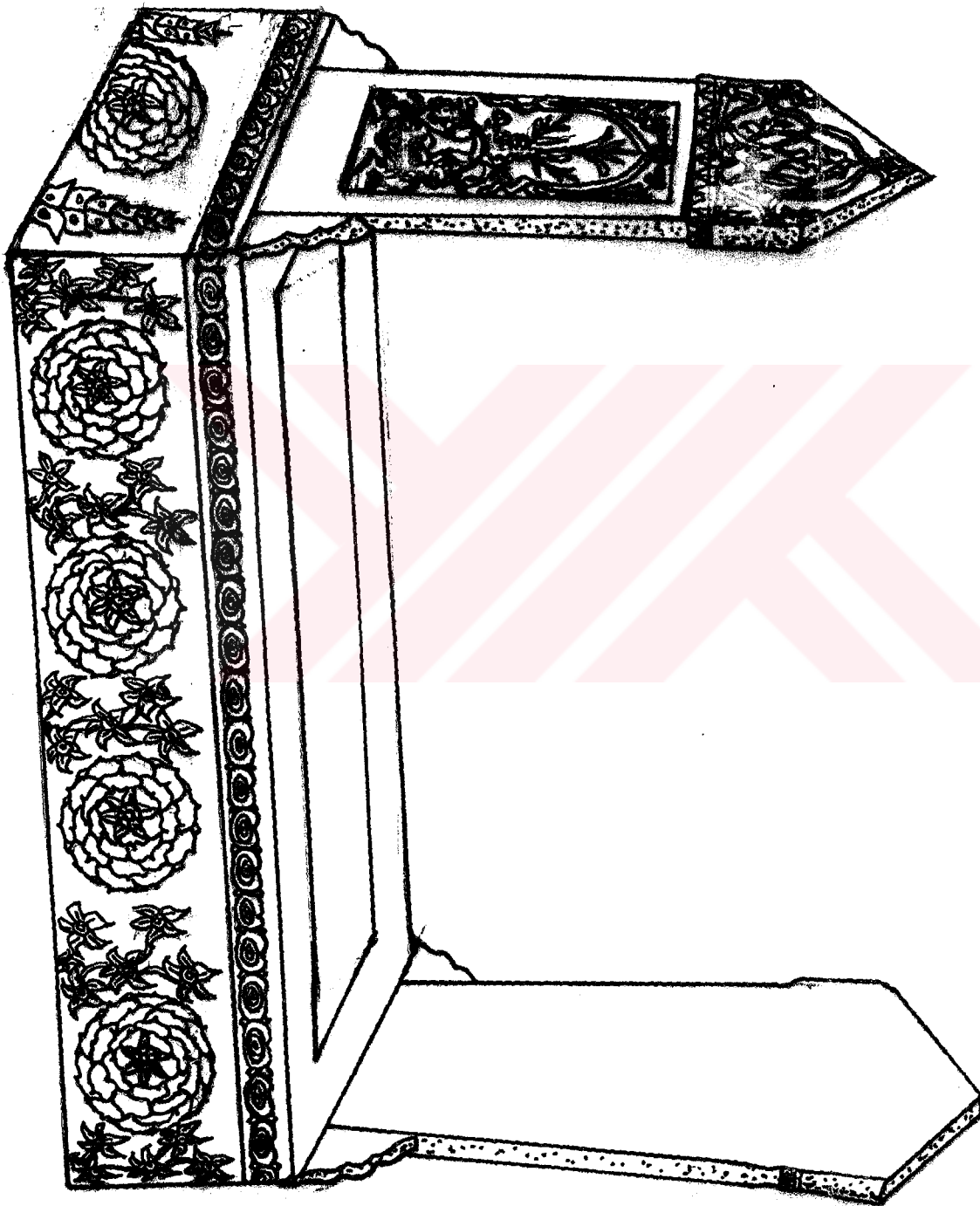

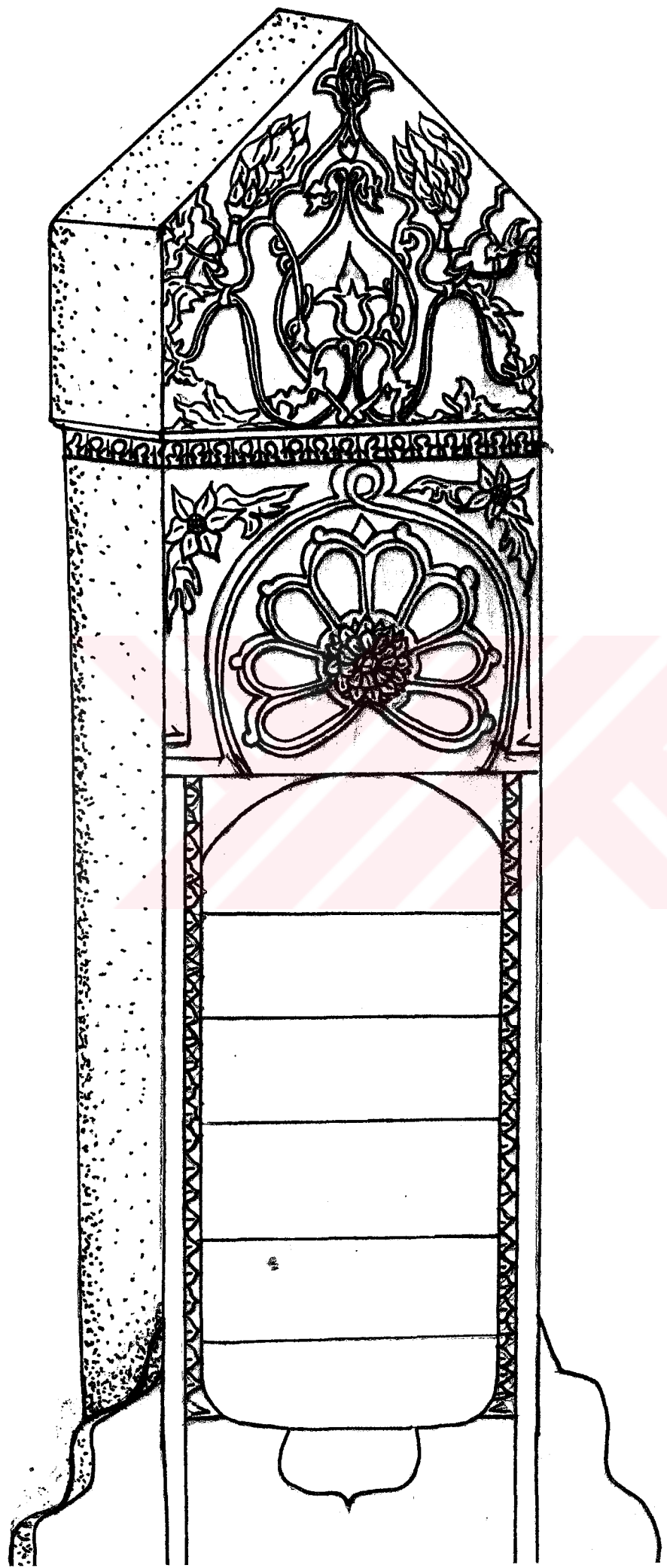

b) Bař tařının arka yz

I. Tař

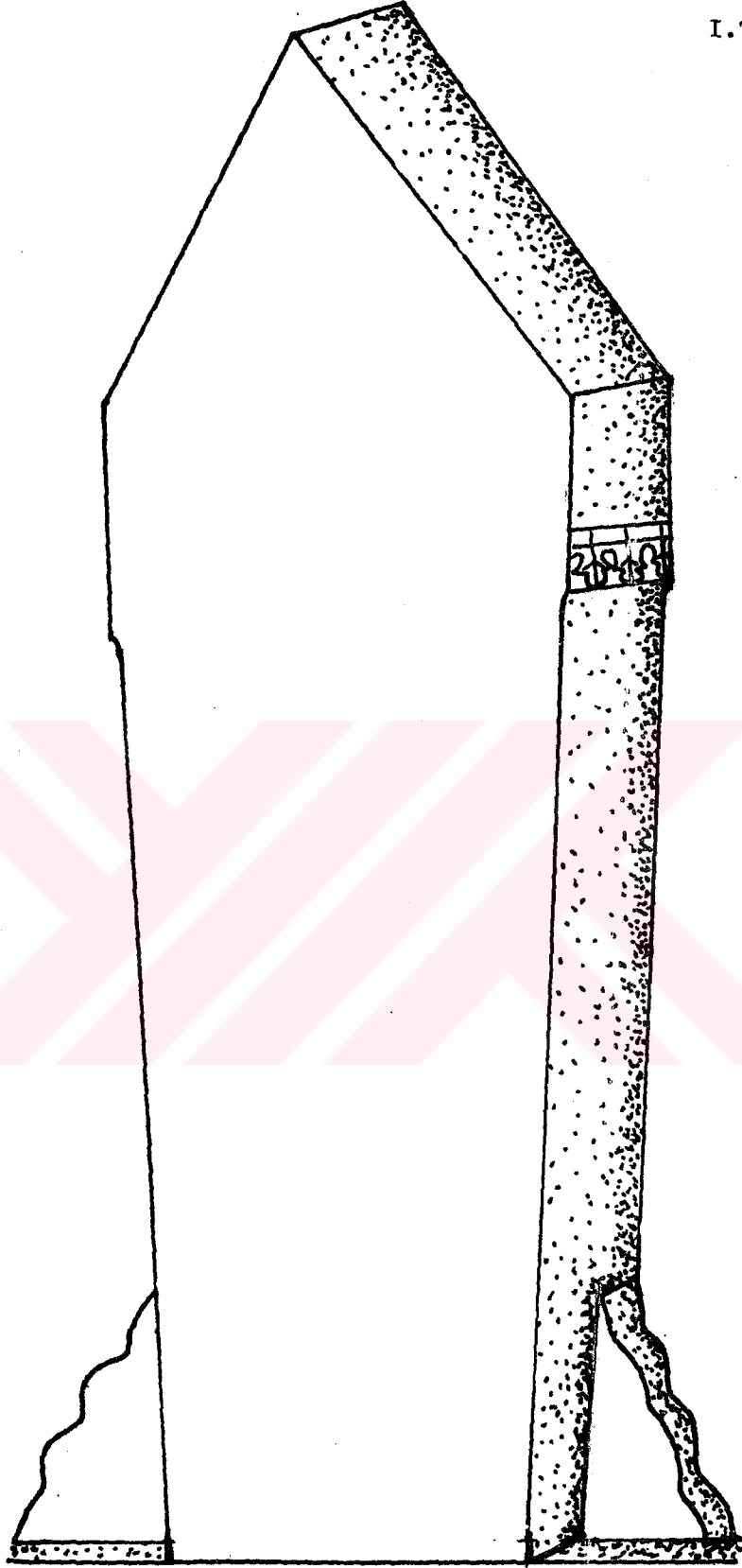

b- Ayak taşının arka yüzü

I.Taş

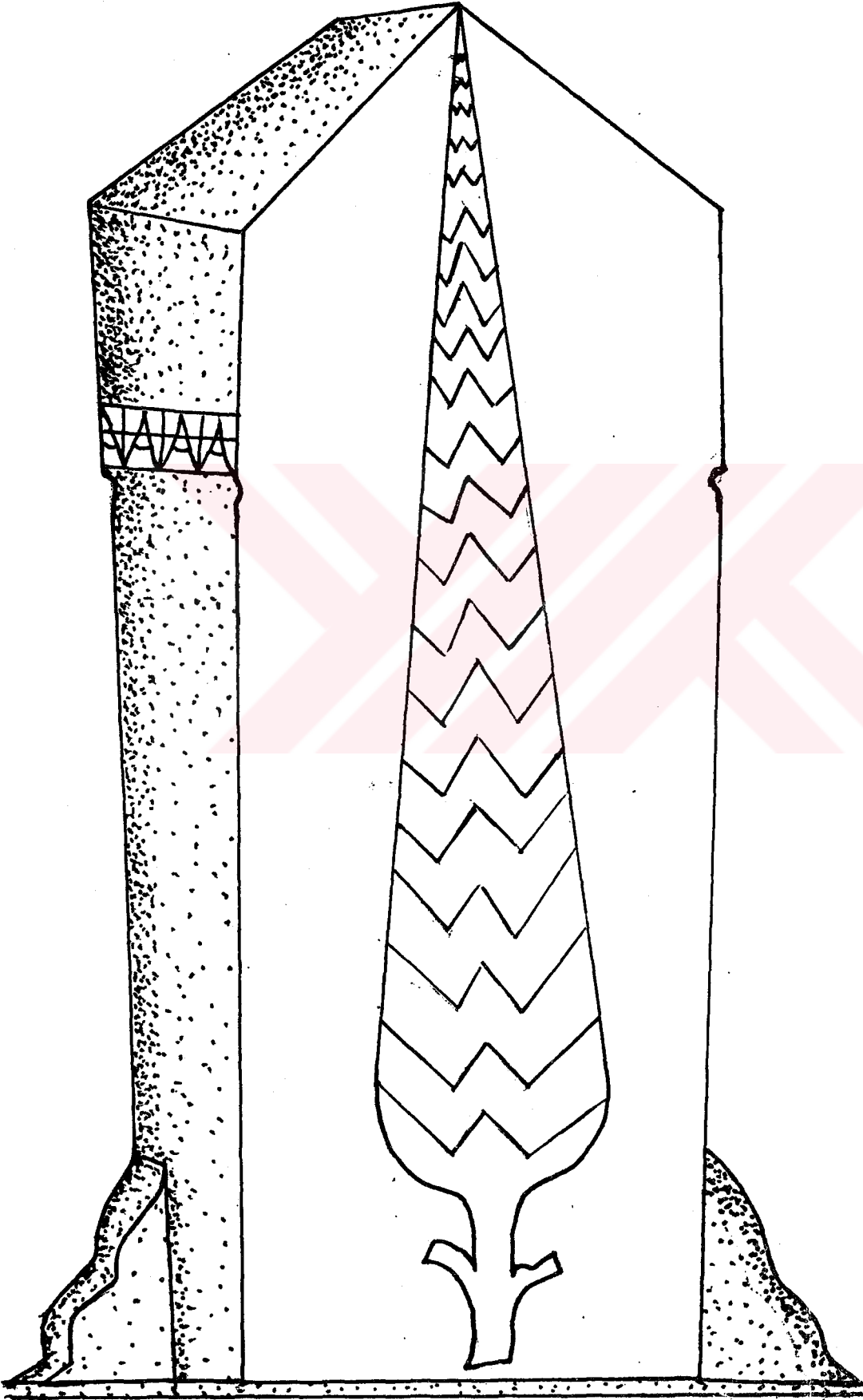

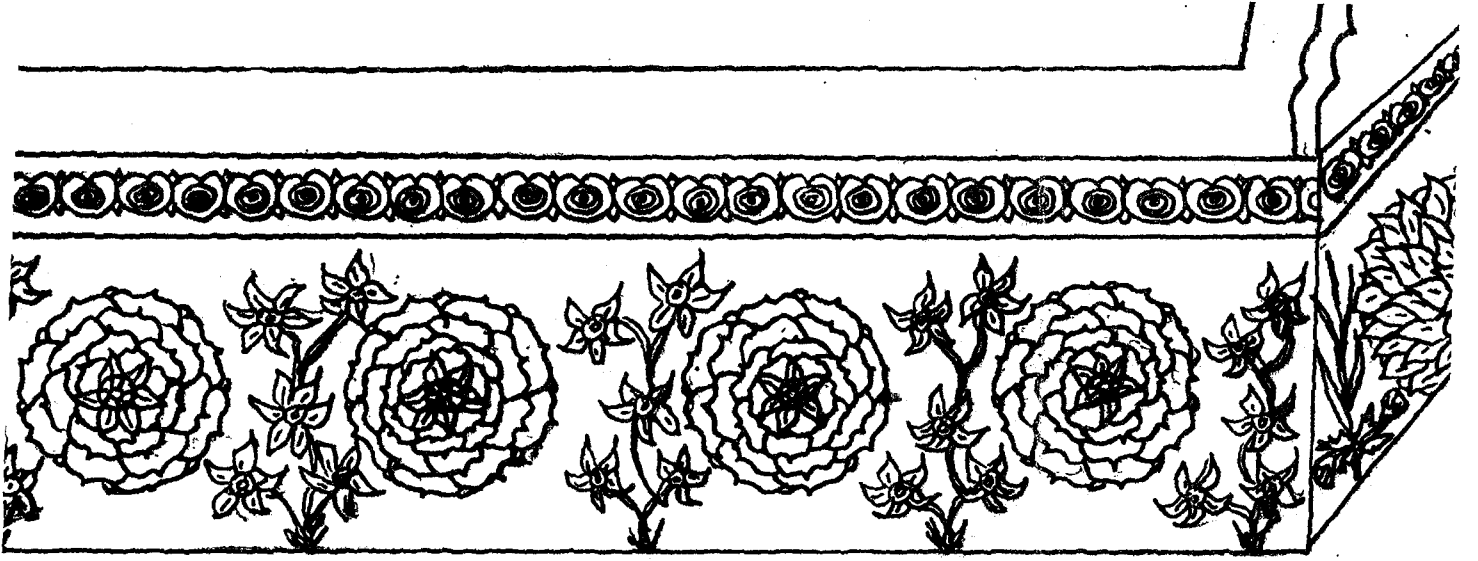

a) Sandukanın yan yüzeyleri

Lev: 5

I. Taş

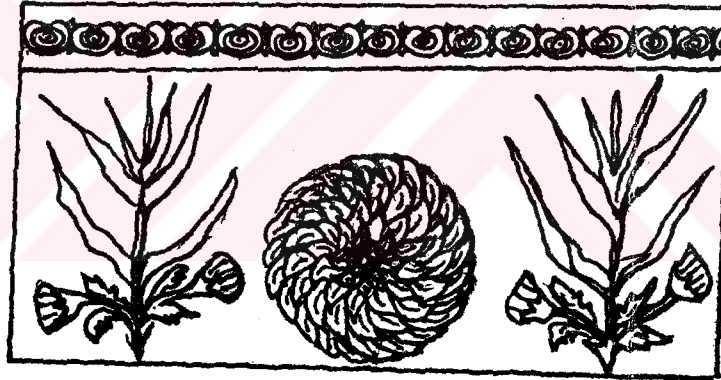

a) Baş sandukasının yüzeyi

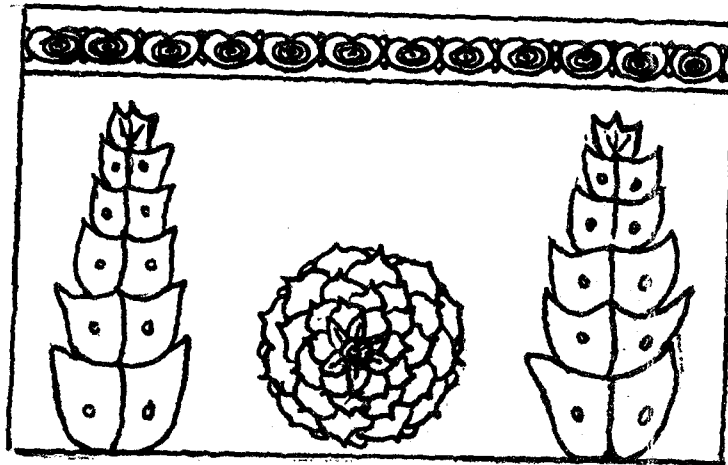

a) Avak sandukasının yüzeyi

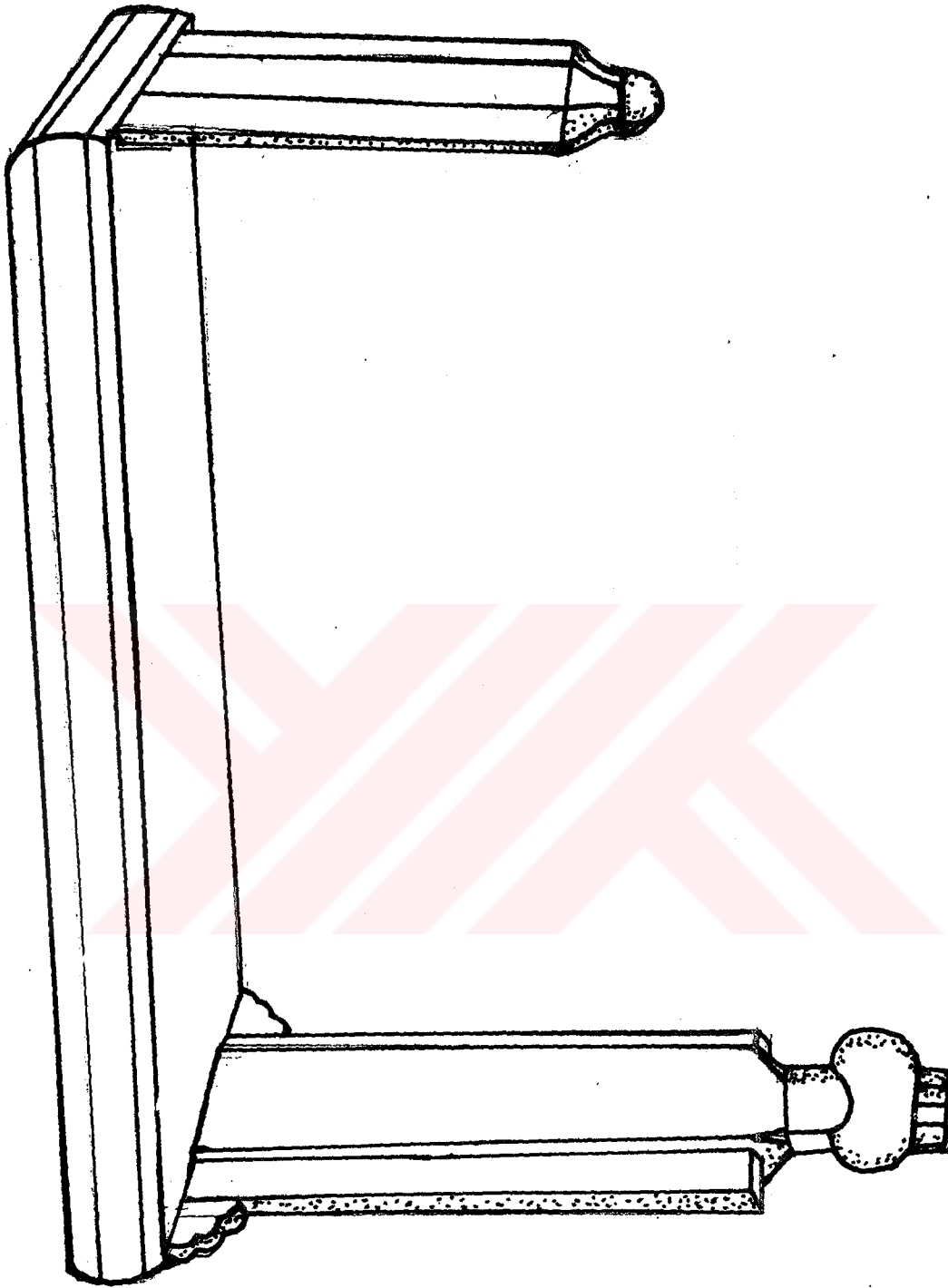

II. Tas

II. Tas

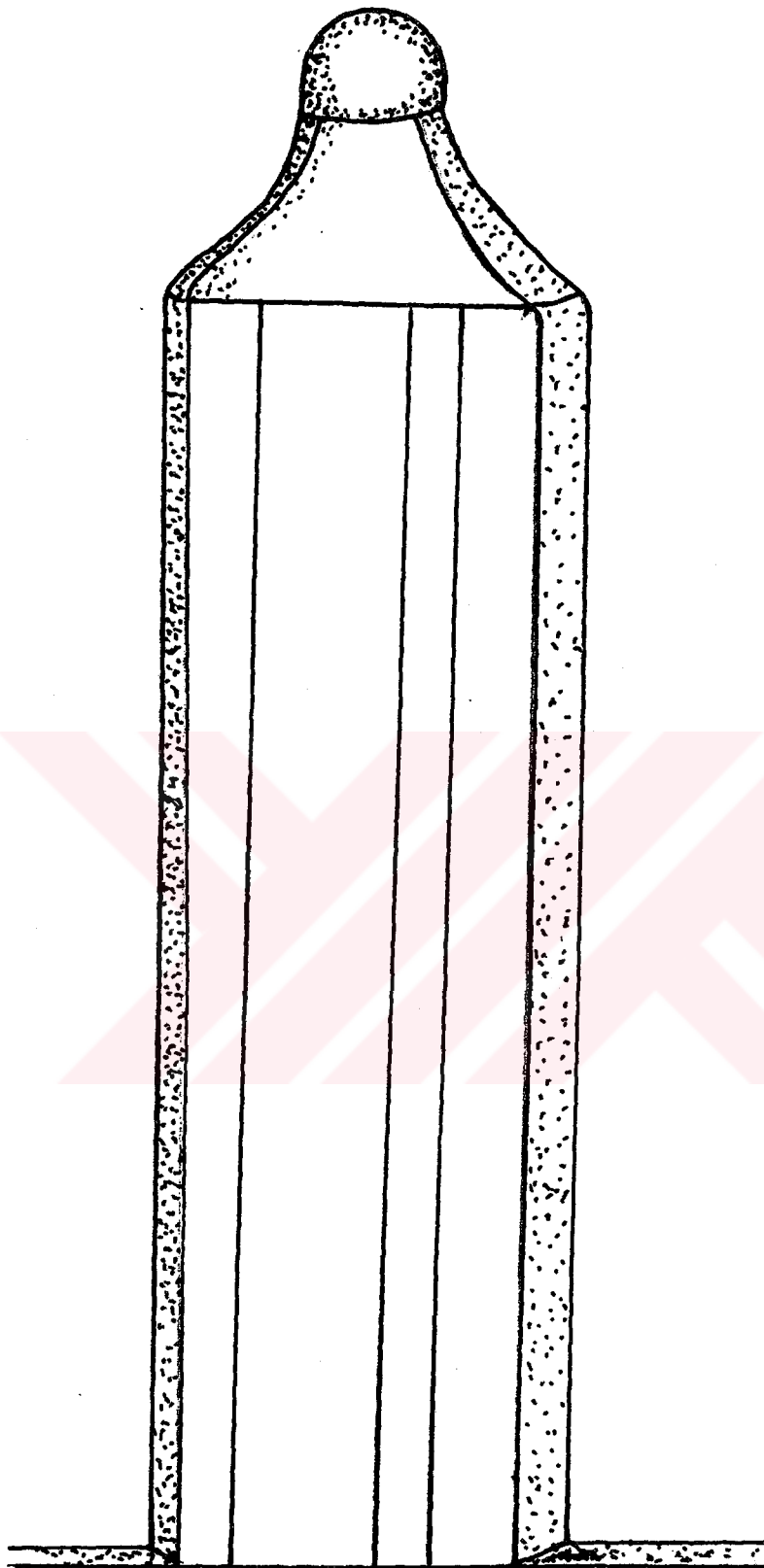

Lev: 8

II.taş

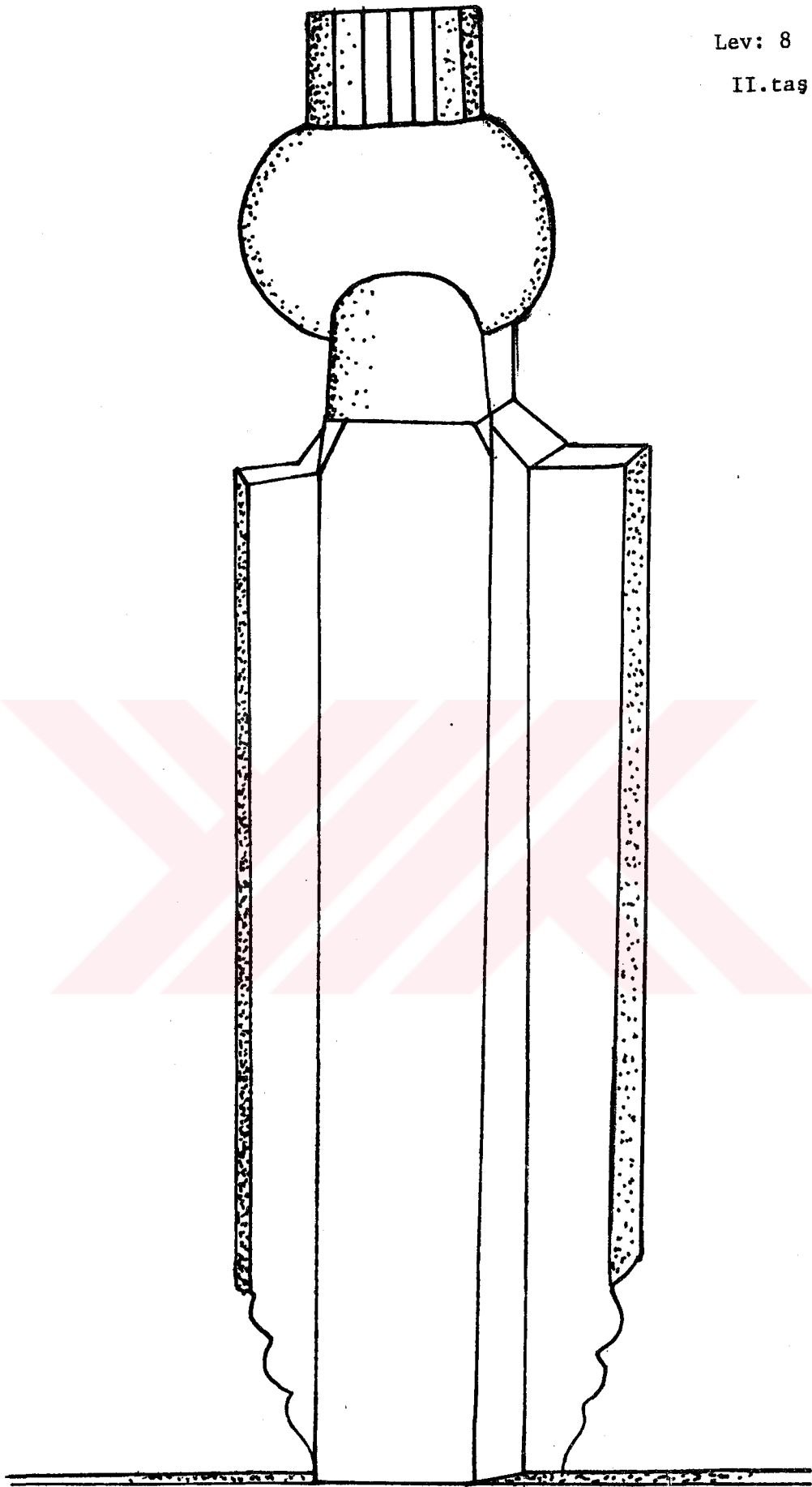

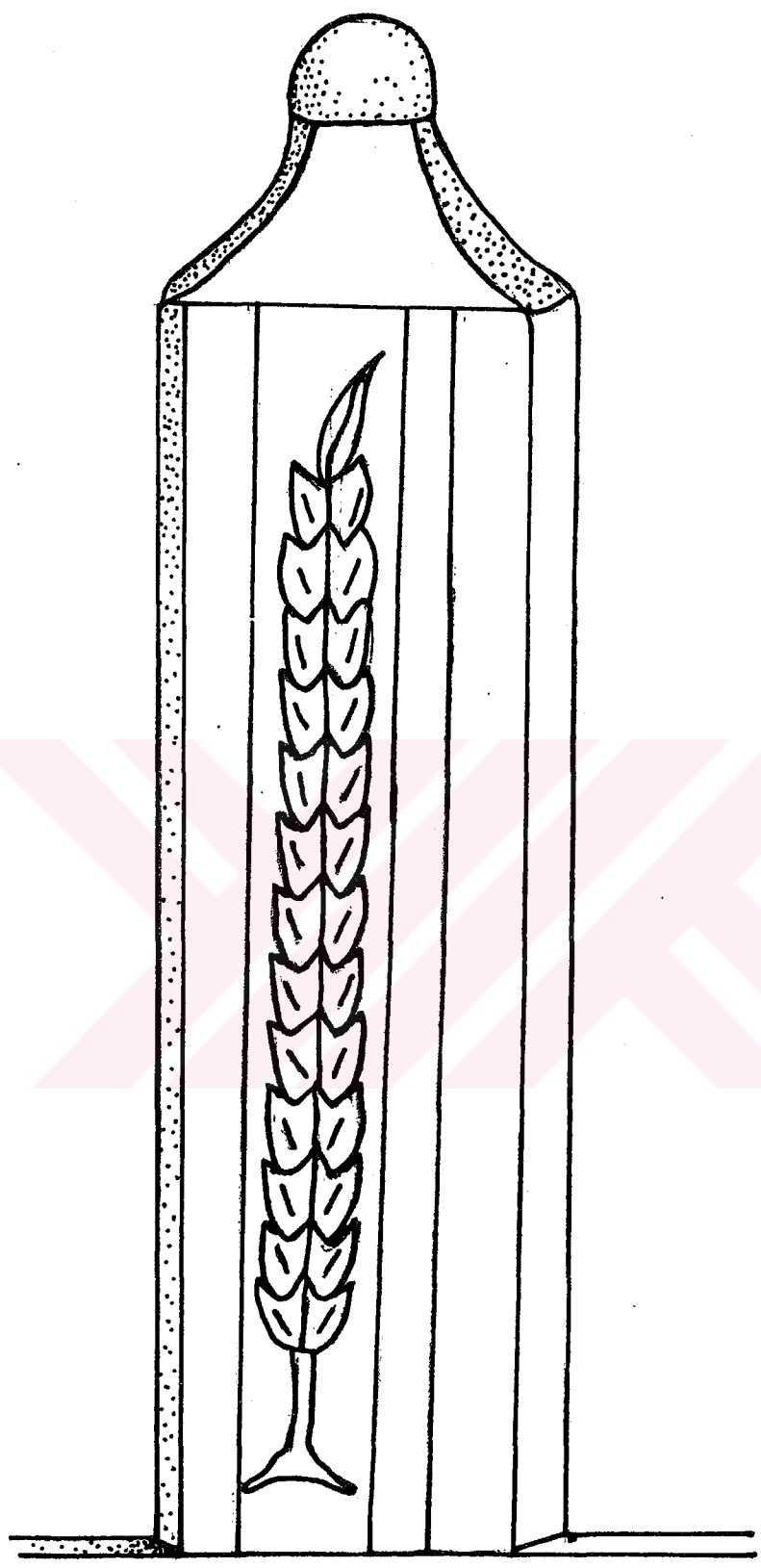

Lev: 10

II. Taş

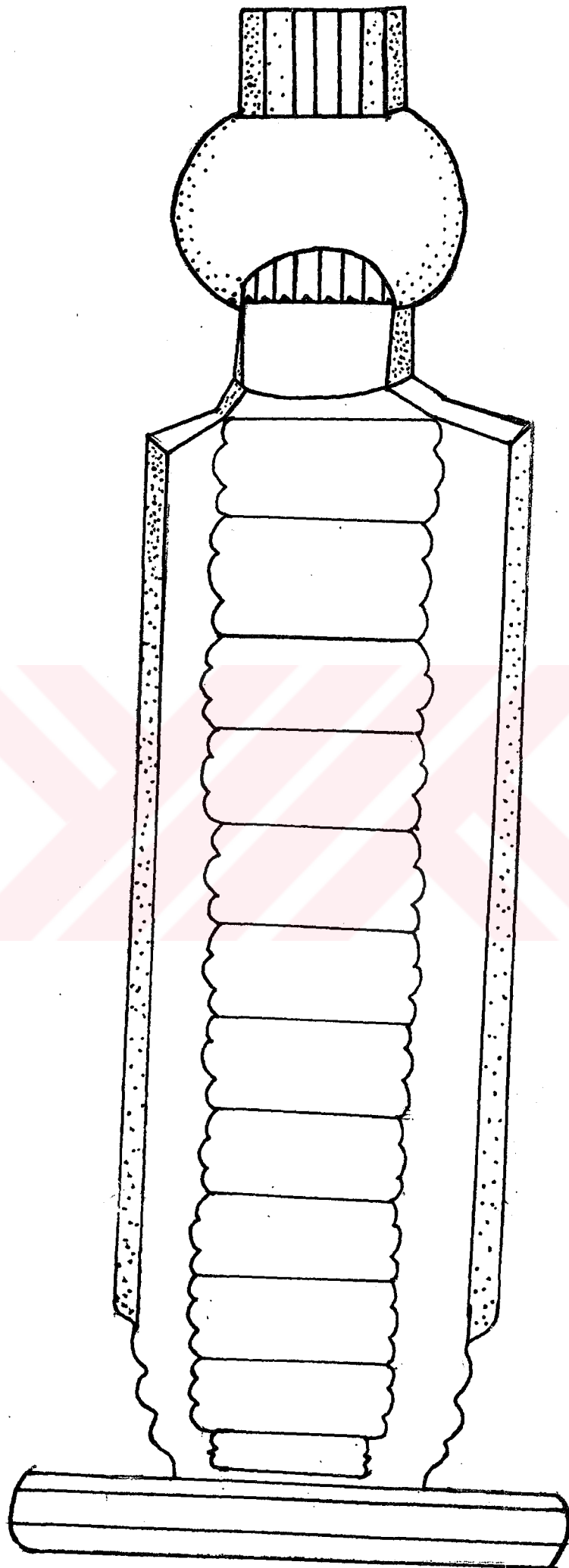

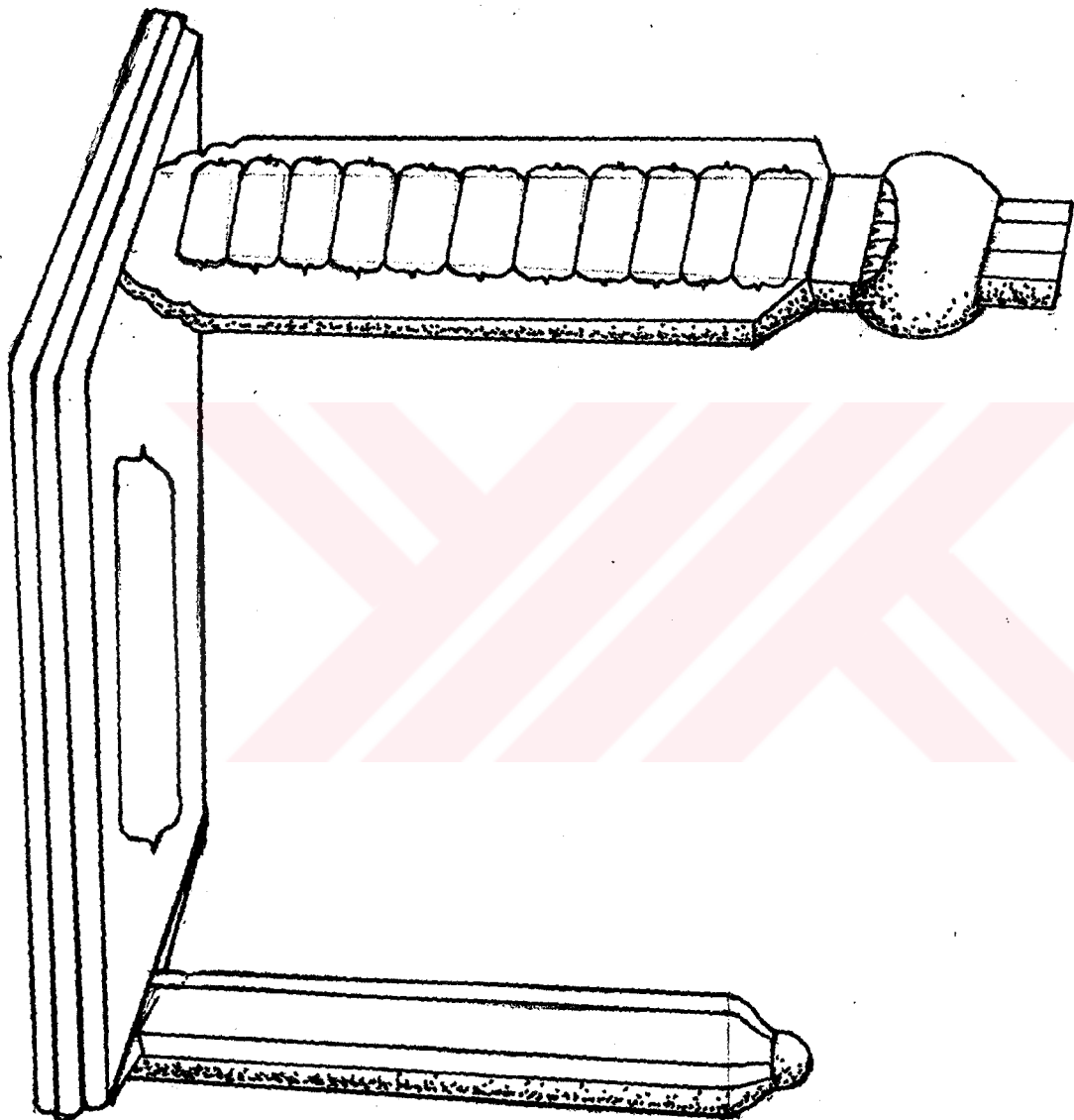

II.Tas

Lev: 12

III. Taş

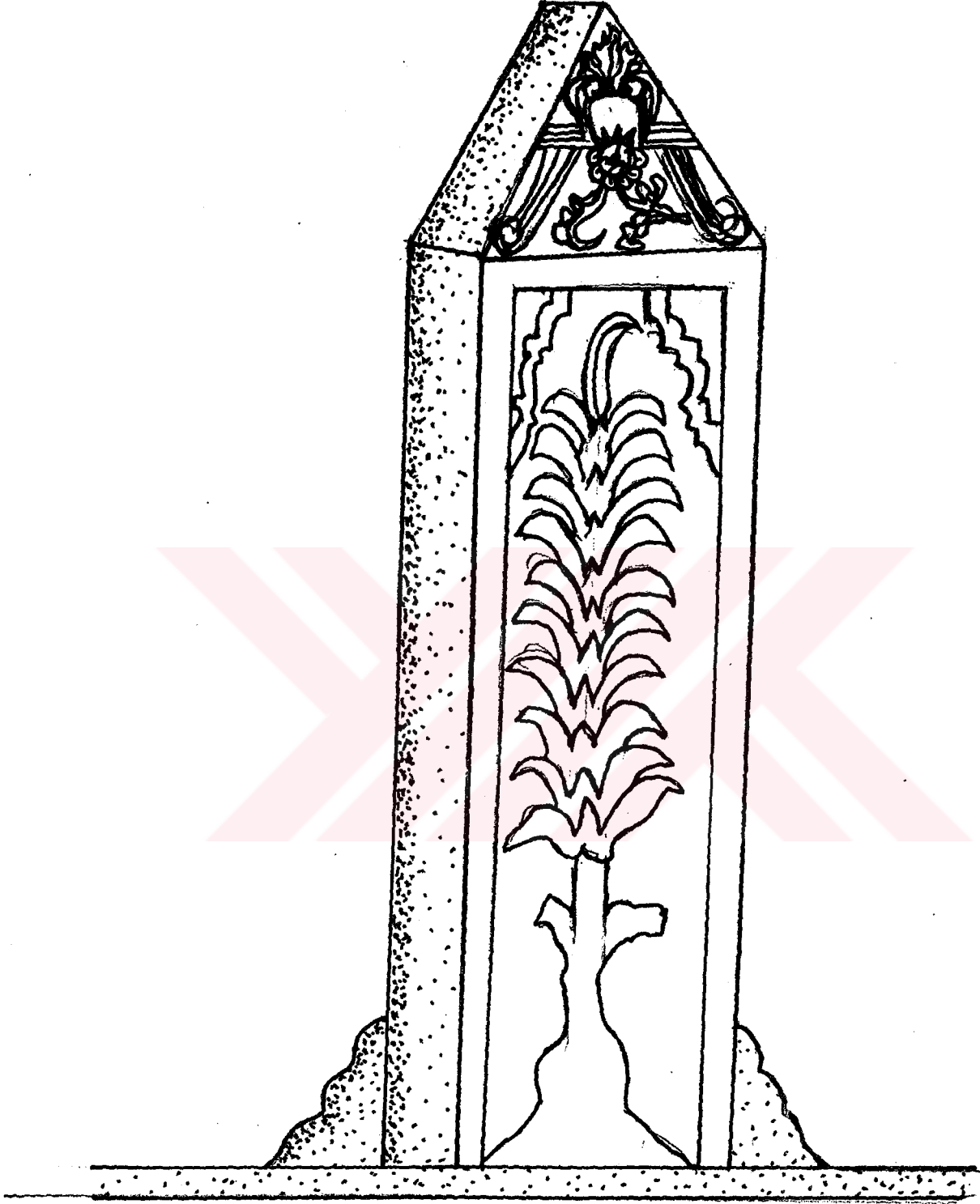

A- Ayaktaşı arka yüzü
(Baş taşı yok)

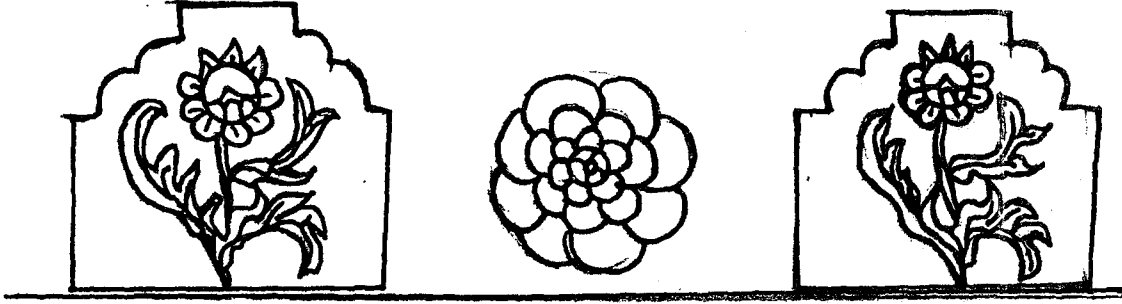

A- Baş tarafı



B- Yan tarafı

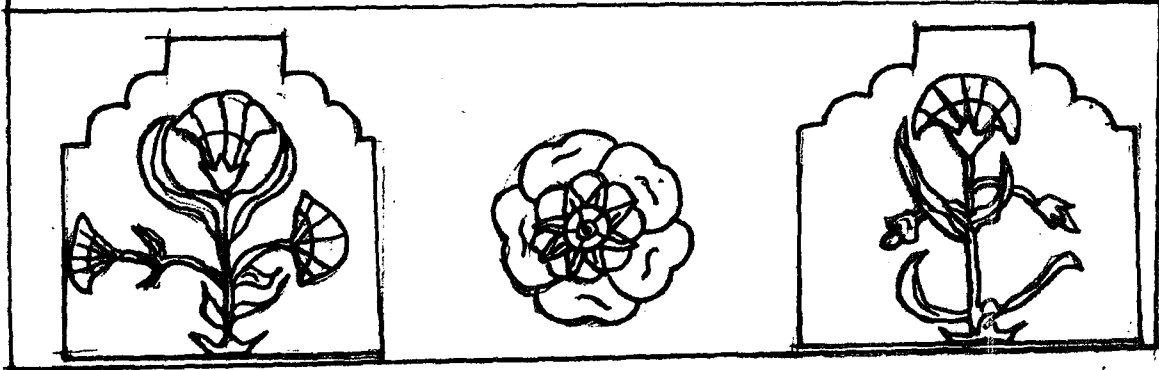

C- Ayak tarafı

Lev: 14

III.Taş

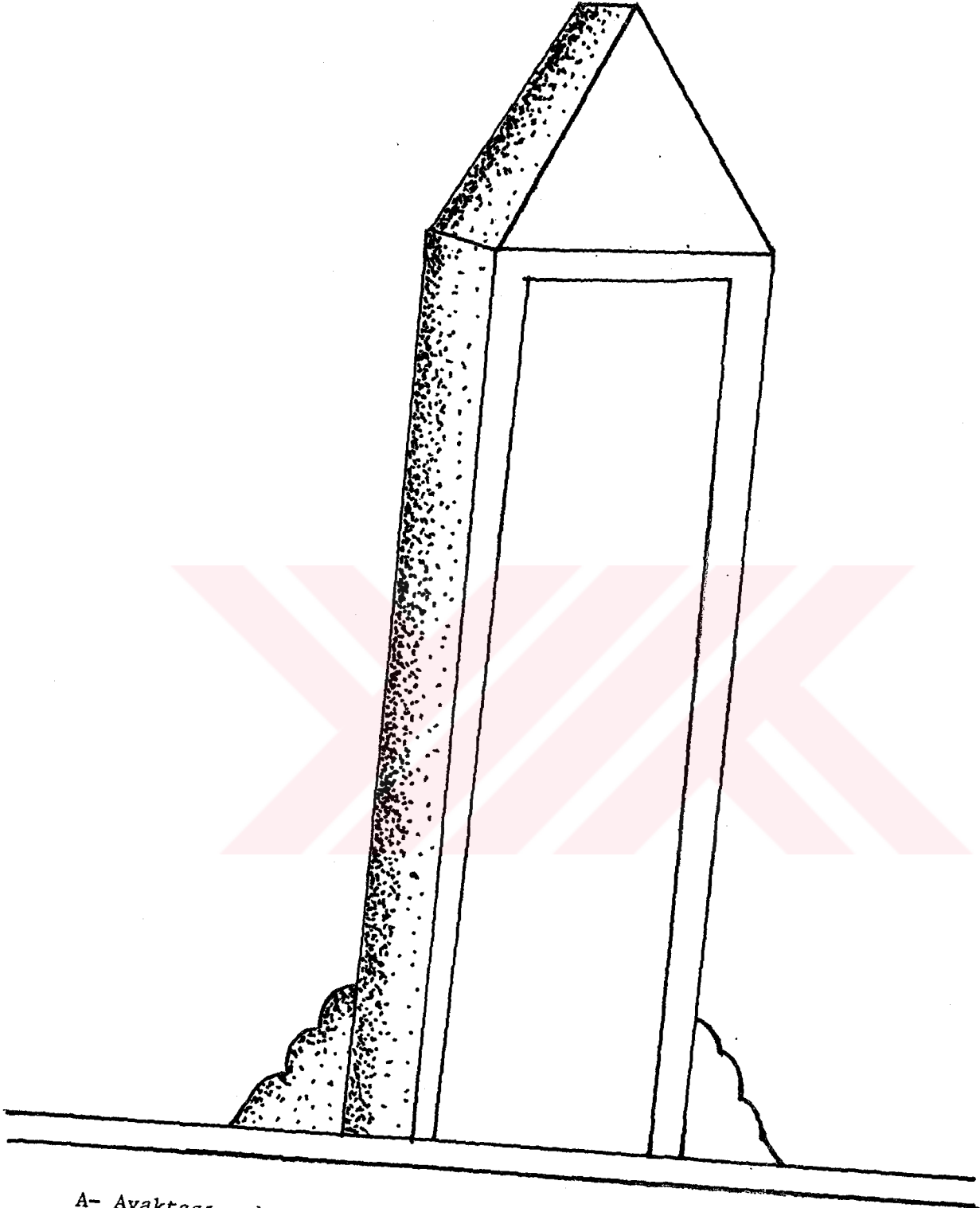

A- Ayaktaşı arka yüzü
Baş taşı yok

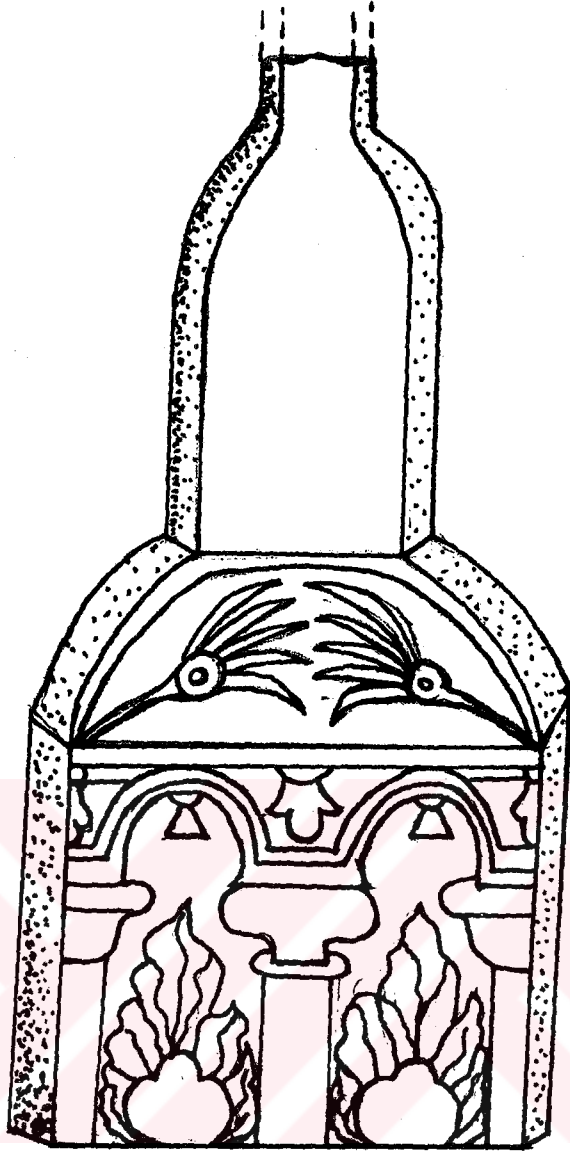

A- Ön tarafı (tek taş)

IV. Taş Nakil

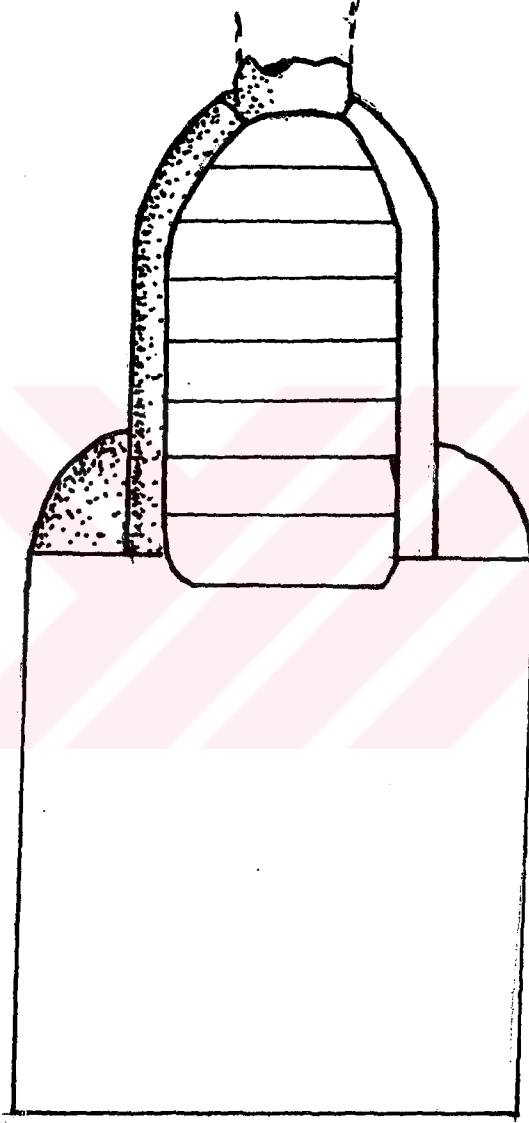

Arka tarafı

V.Taş
Nakil Taş

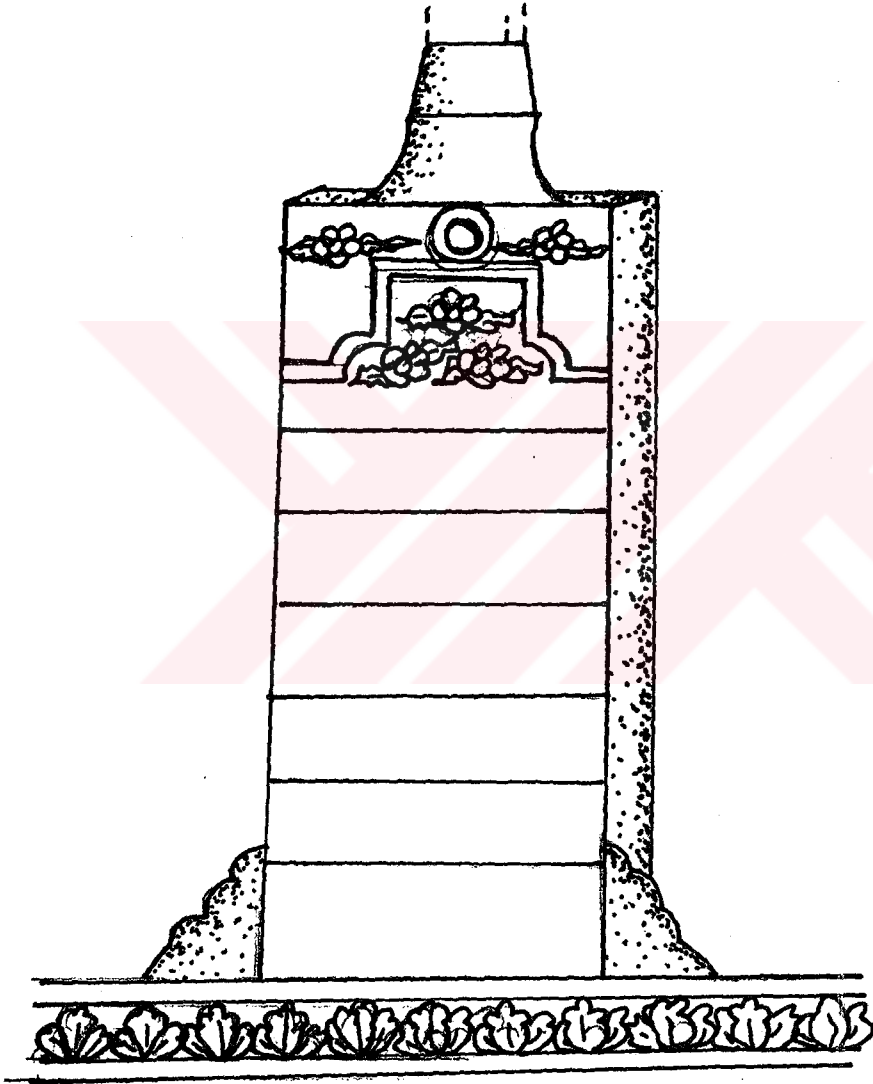

A- Ön yüzü

V. Taş

Nakil Taş

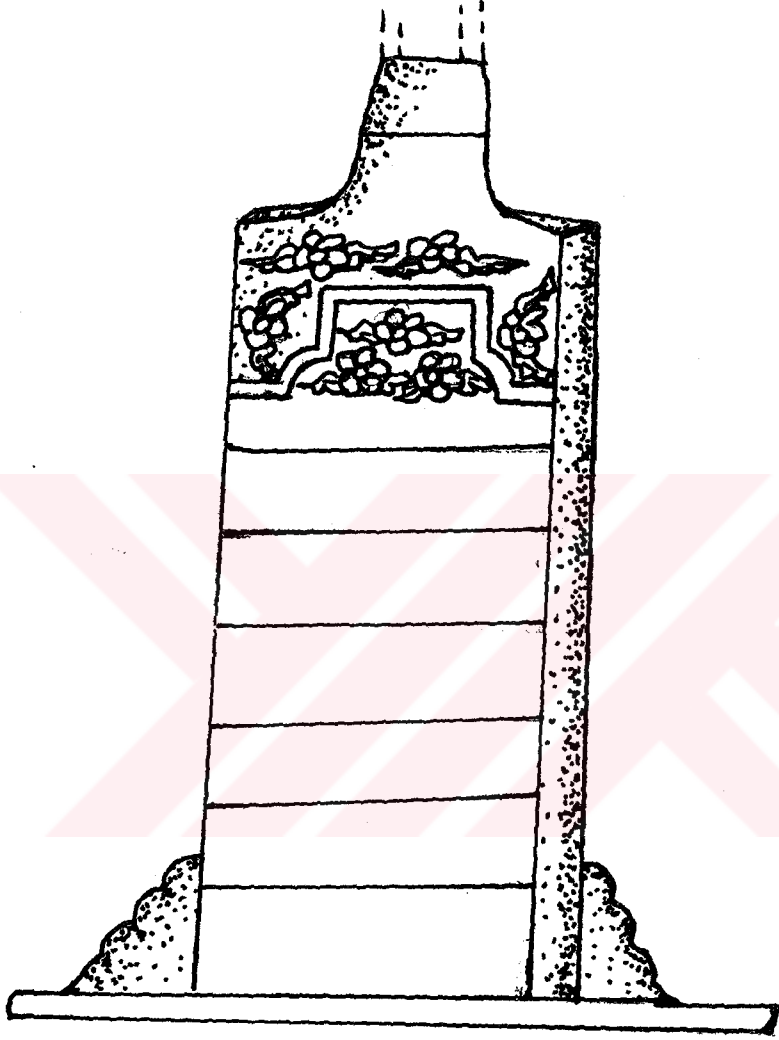

B- Arka yüzü

V.Taş

Nakil Taş

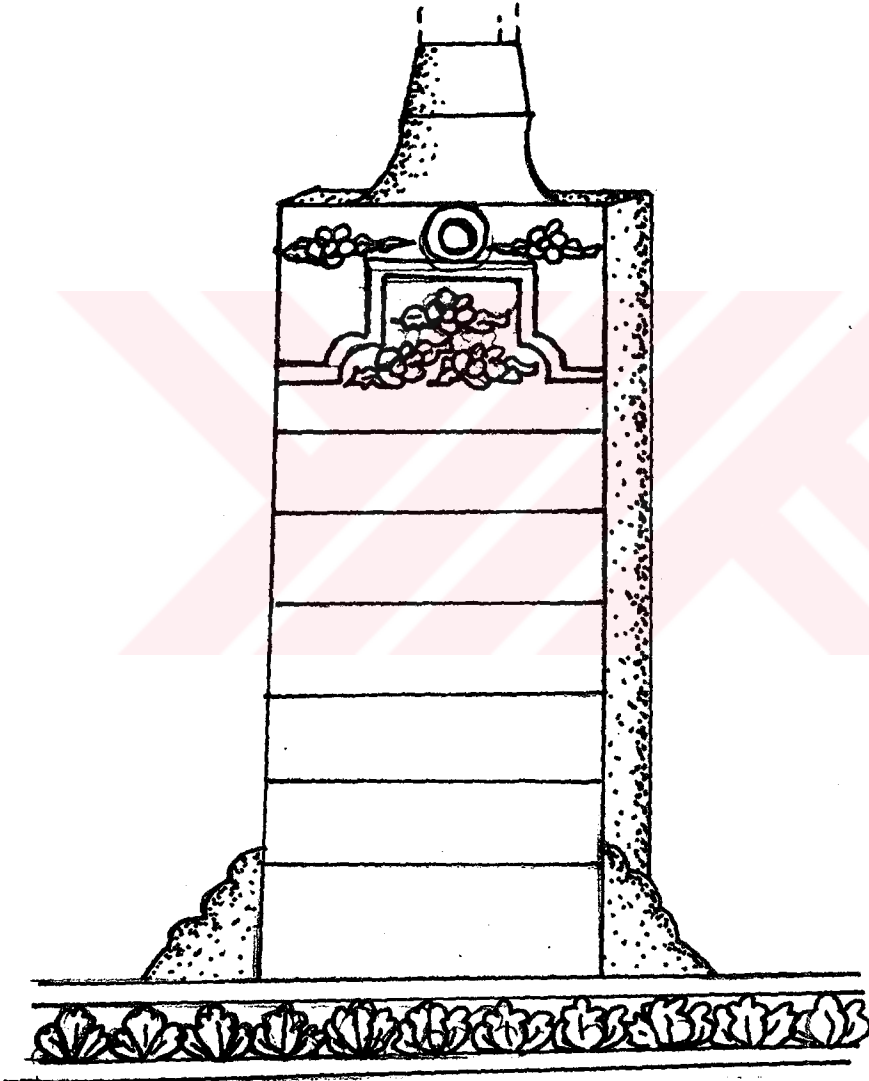

A- Ön yüzü

VI. Taş
Nakil Taş
Tek Taş

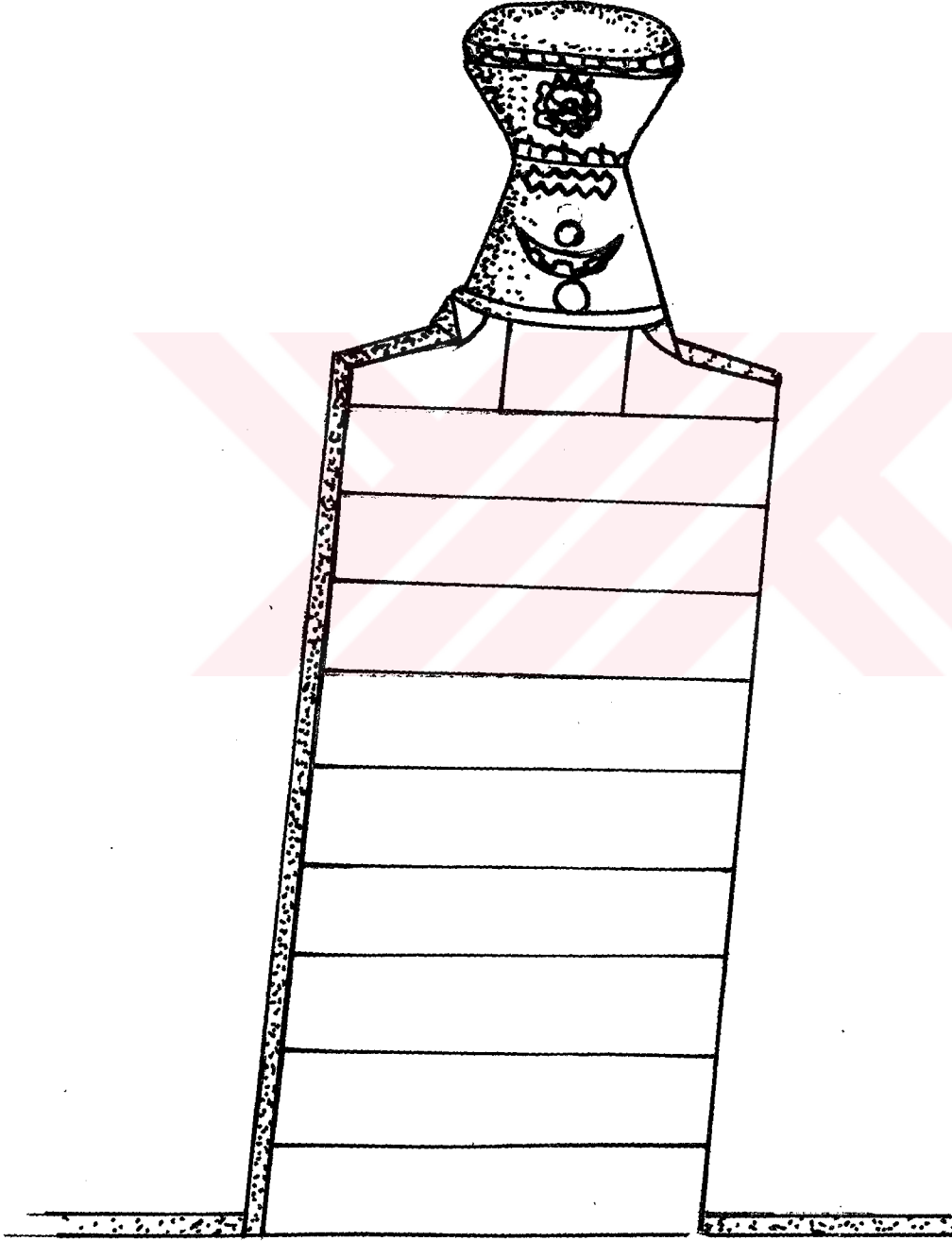

Ön yüzü

Lev: 21

VI. Taş

Nakil Taş

Tek Taş

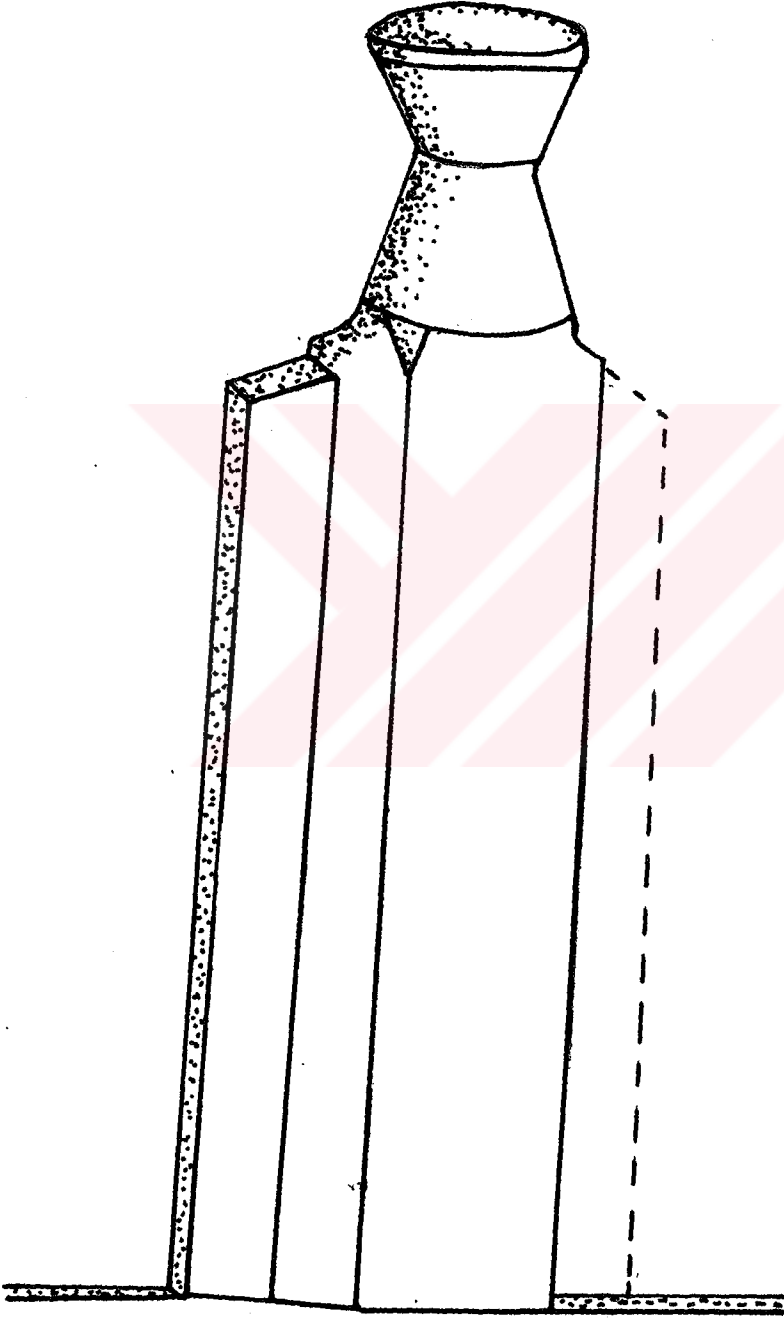

Arka yüzü

VII.Taş
Çocuk Taşı

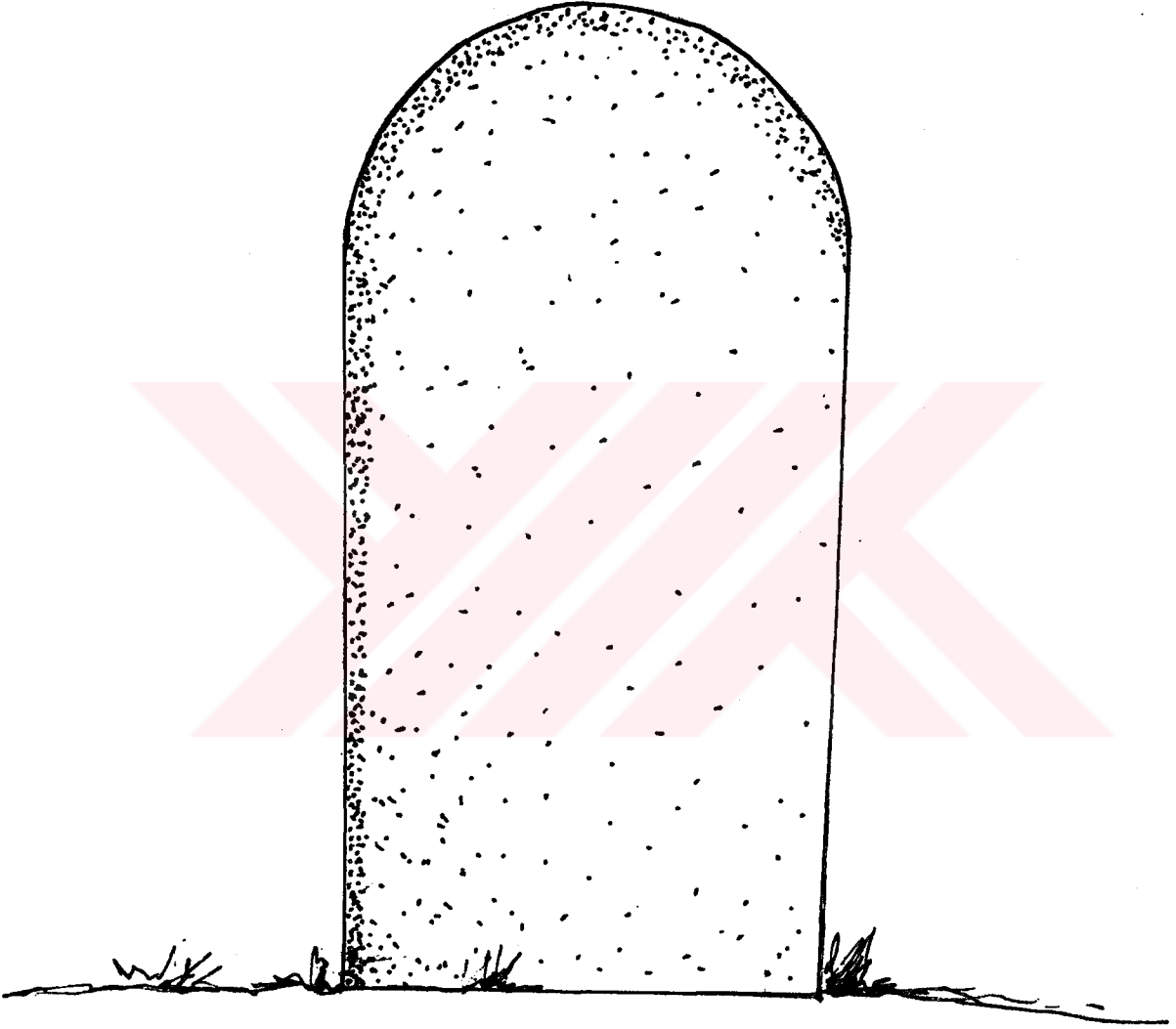

B- Ayak taşı

VII.Taş
Çocuk taşı

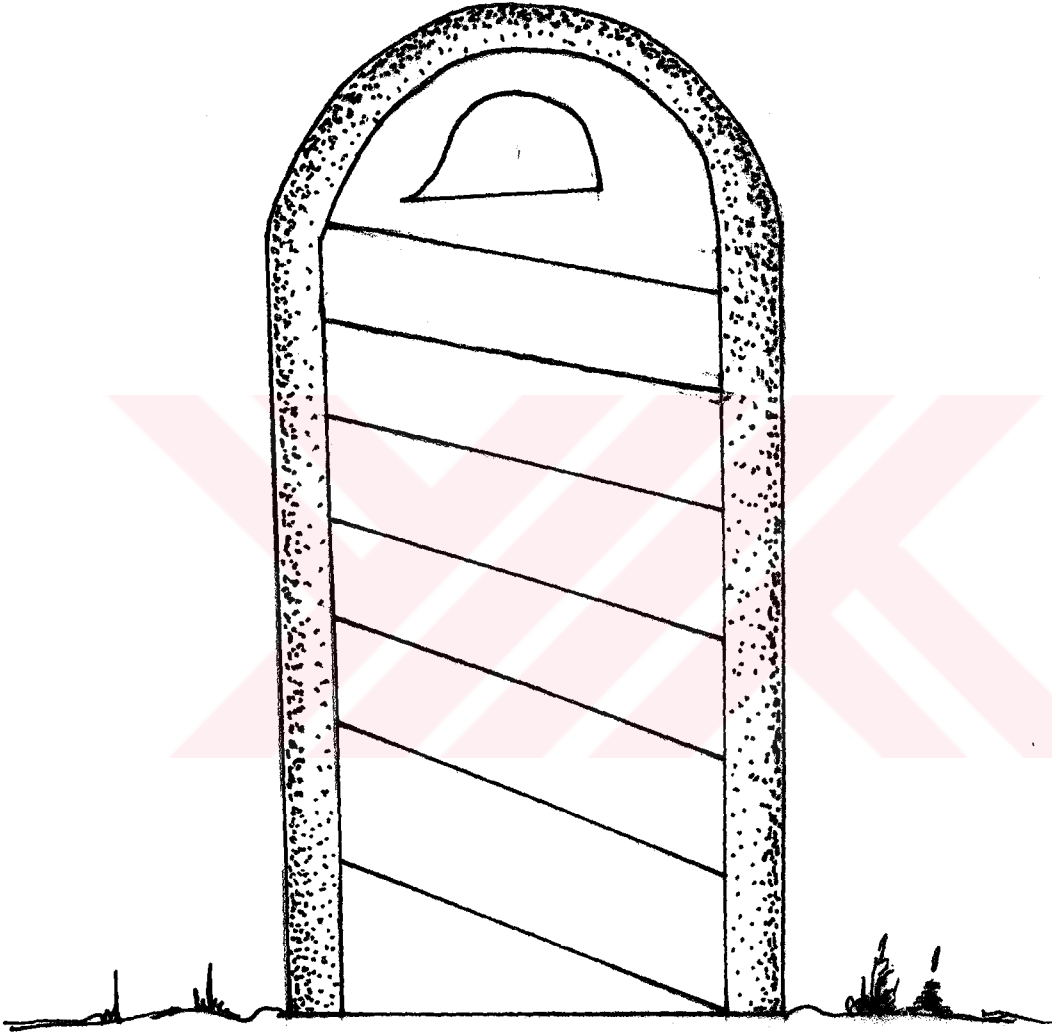

A- Baş taşı

VIII. Taş

Nakil

Yarısı kırık tek taş

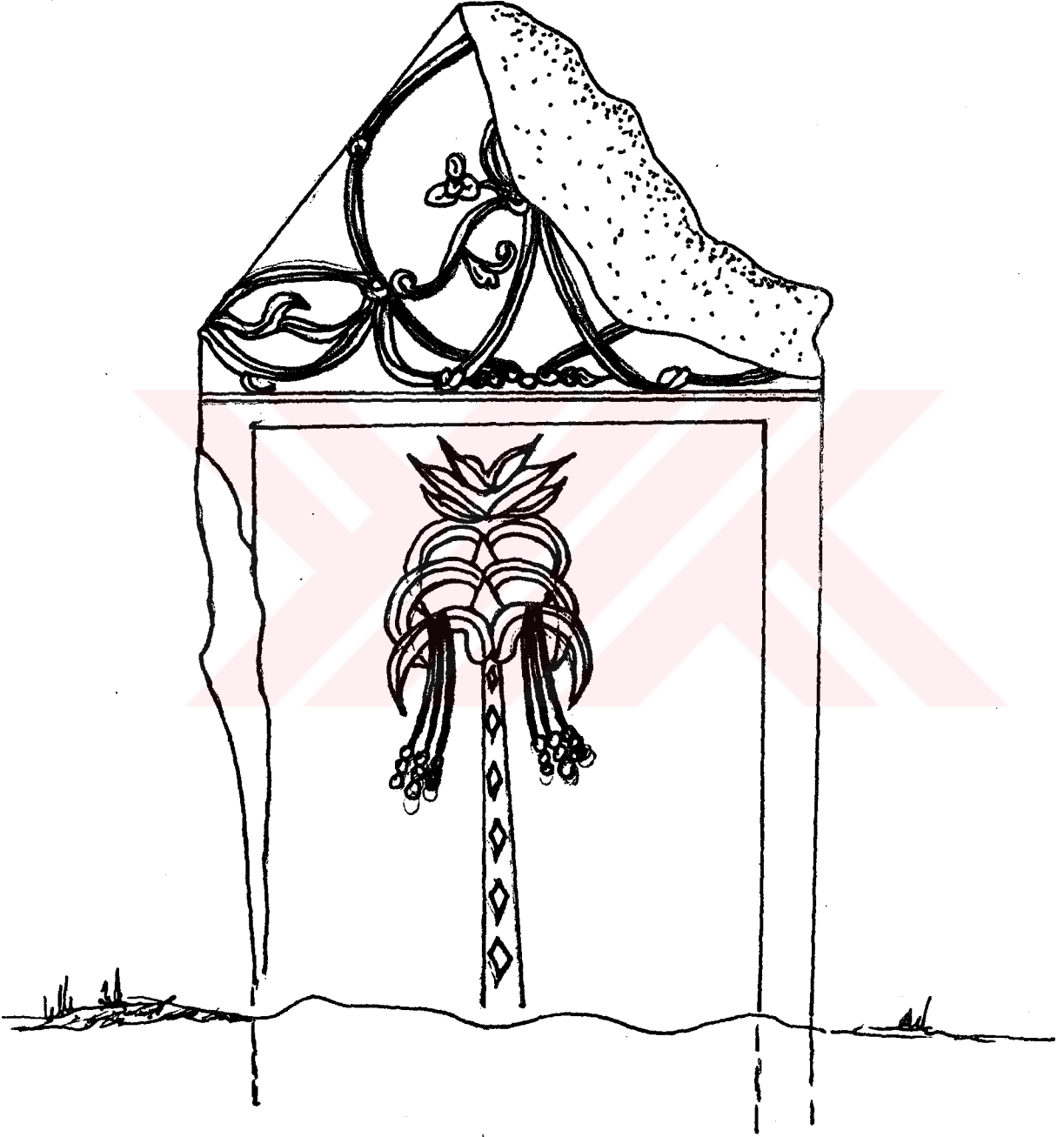

Ayak Taşı

IX. Tas

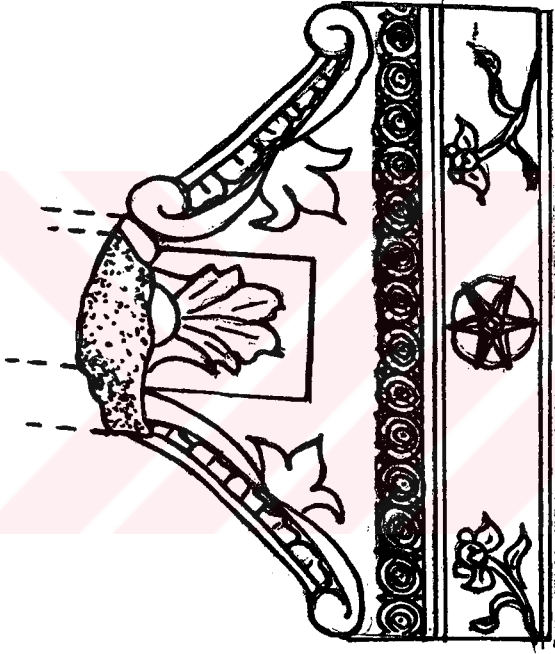

B- Lahitin baş tarafı

IX. Taş
Çocuk Taşı
Başsız ve ayaksız
lahıdı kalmış



A- Yan görünümü

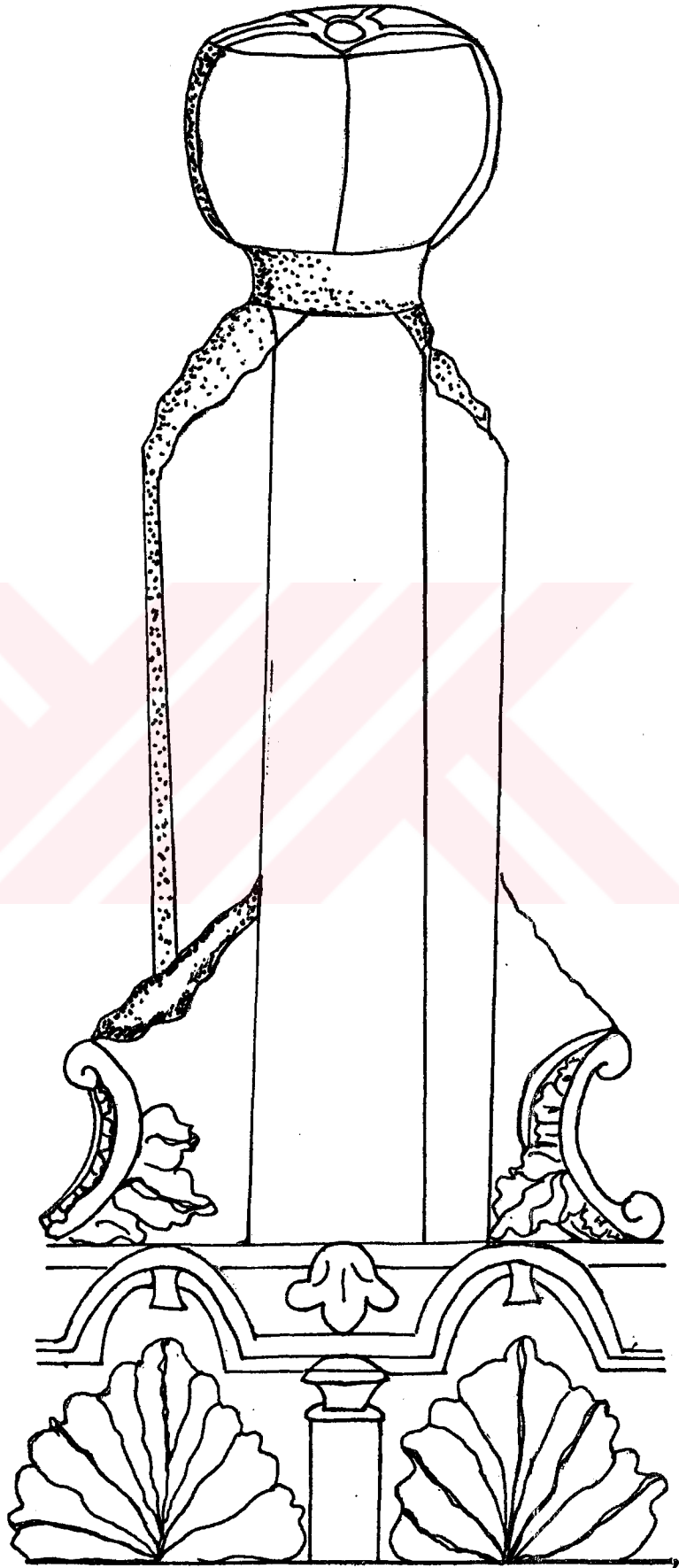

B- Ön yüzü

X. Taş

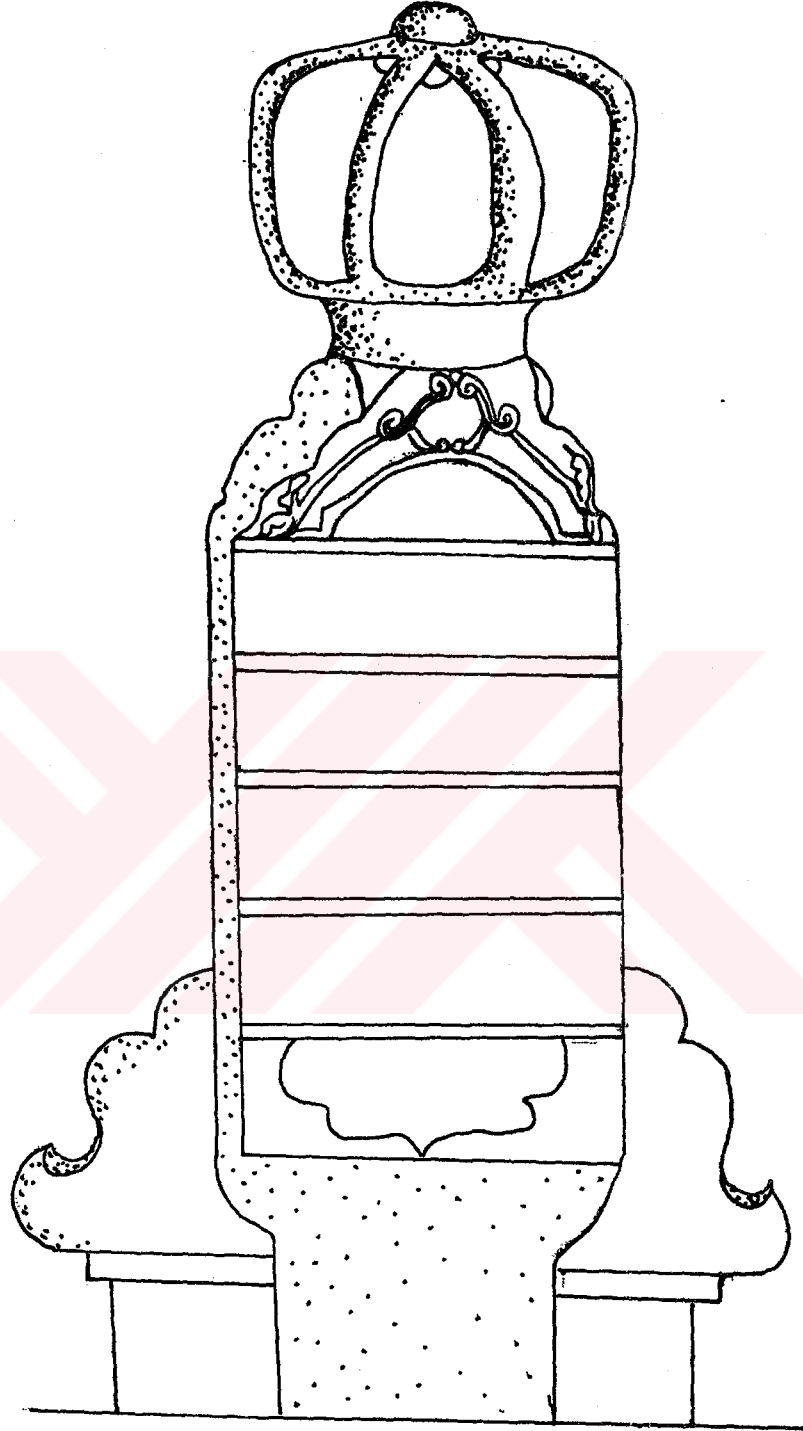

A- Arka yüzü

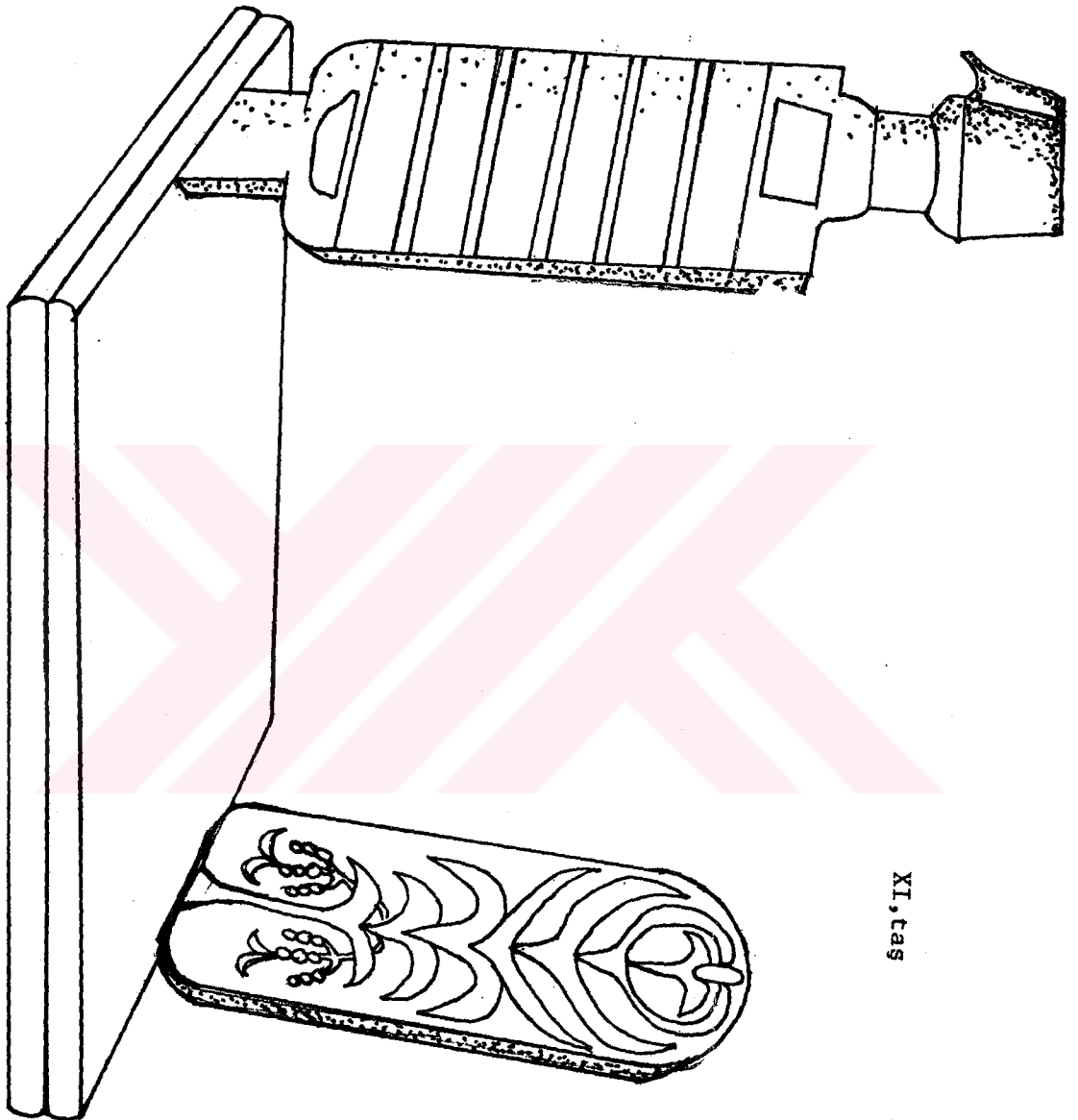

XI, tas



A- Ön yüzü



B- Arka yüzü

XI. Taş
Ayak taşı

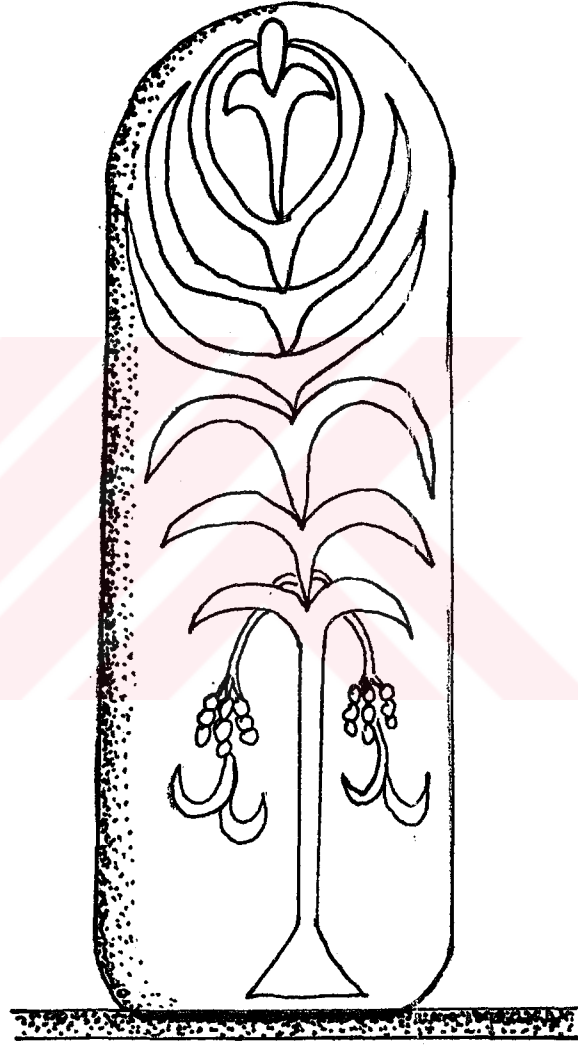

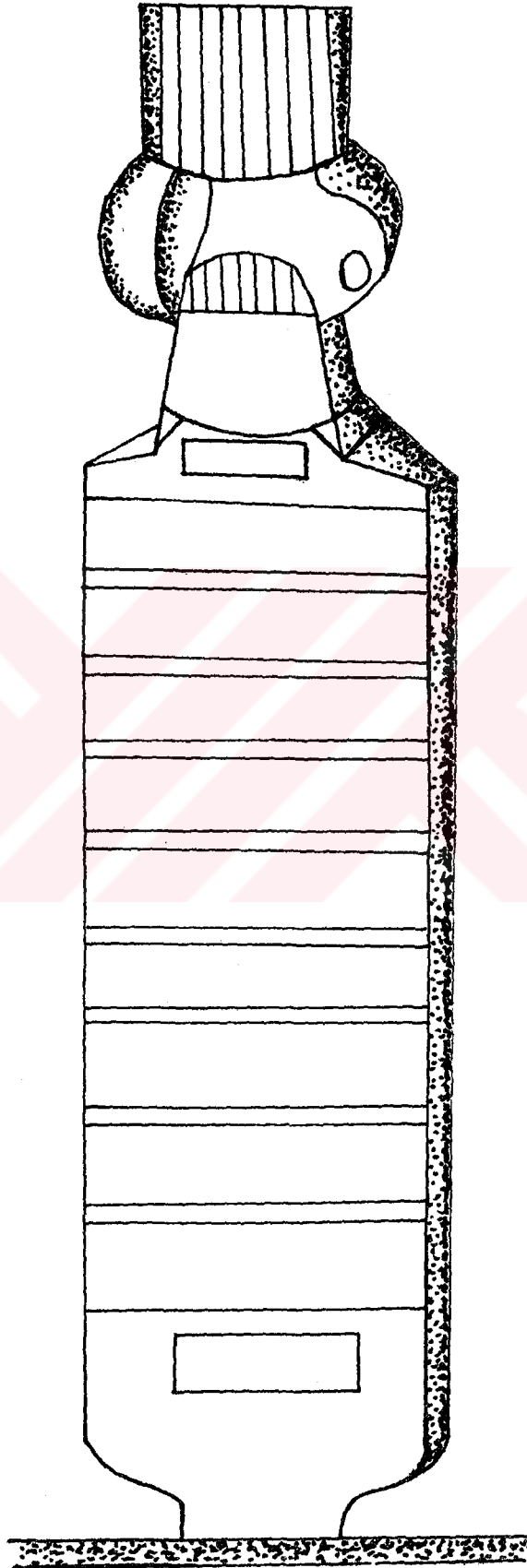

Ön yüzü

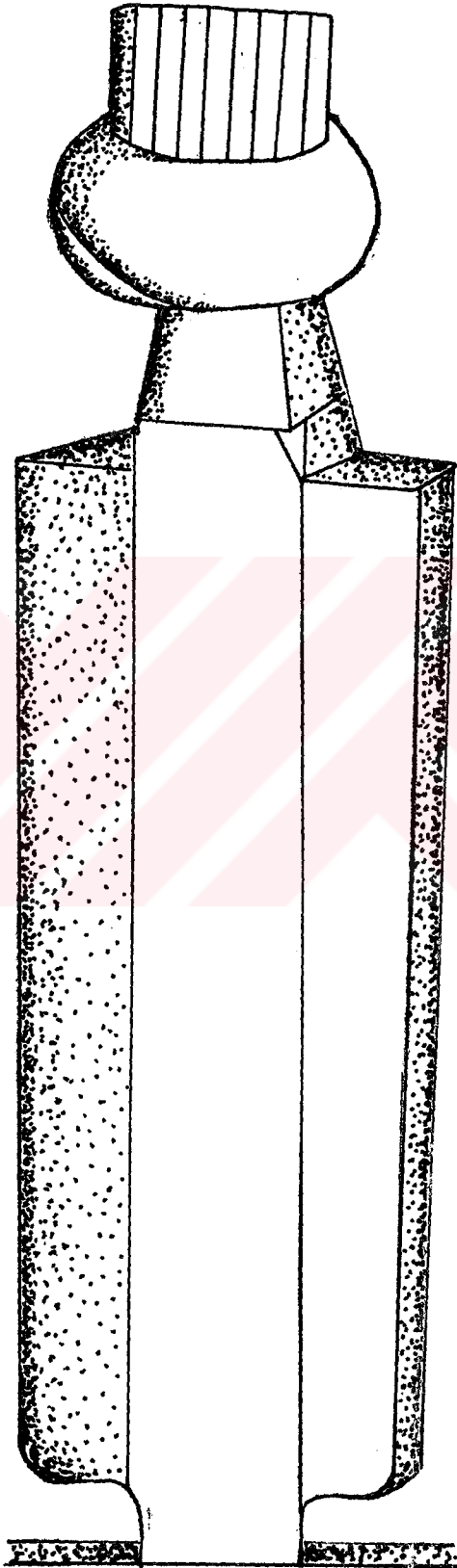

Arka yüzü

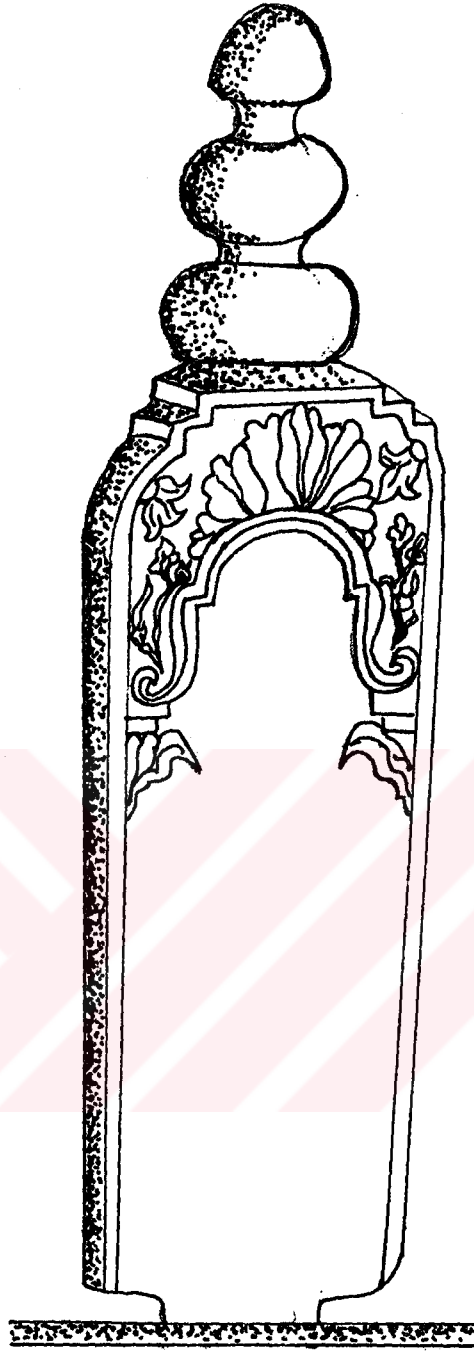

Ayak taşı

Ayak kısmı
taşı

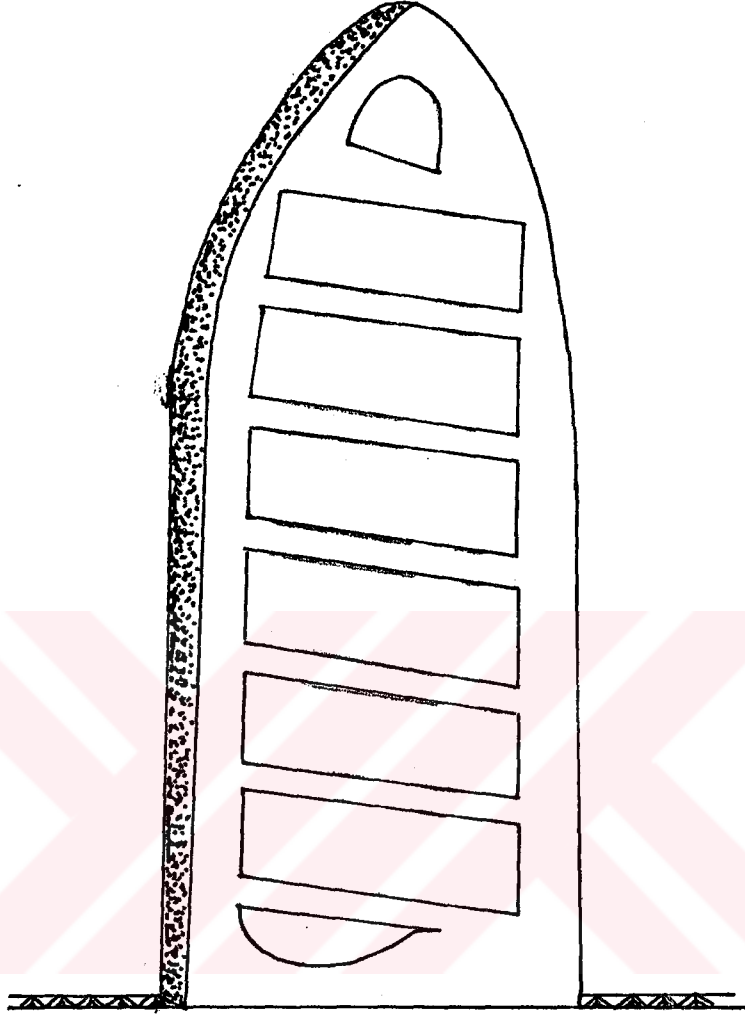

XIII. Taş

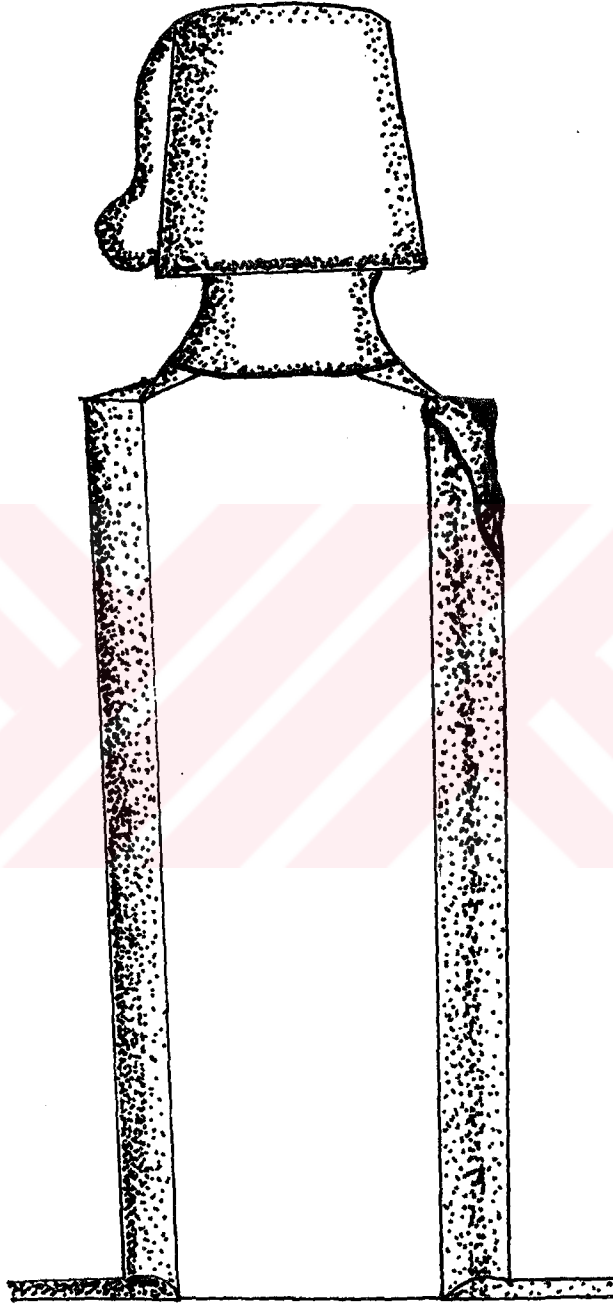

B- Ön yüzü

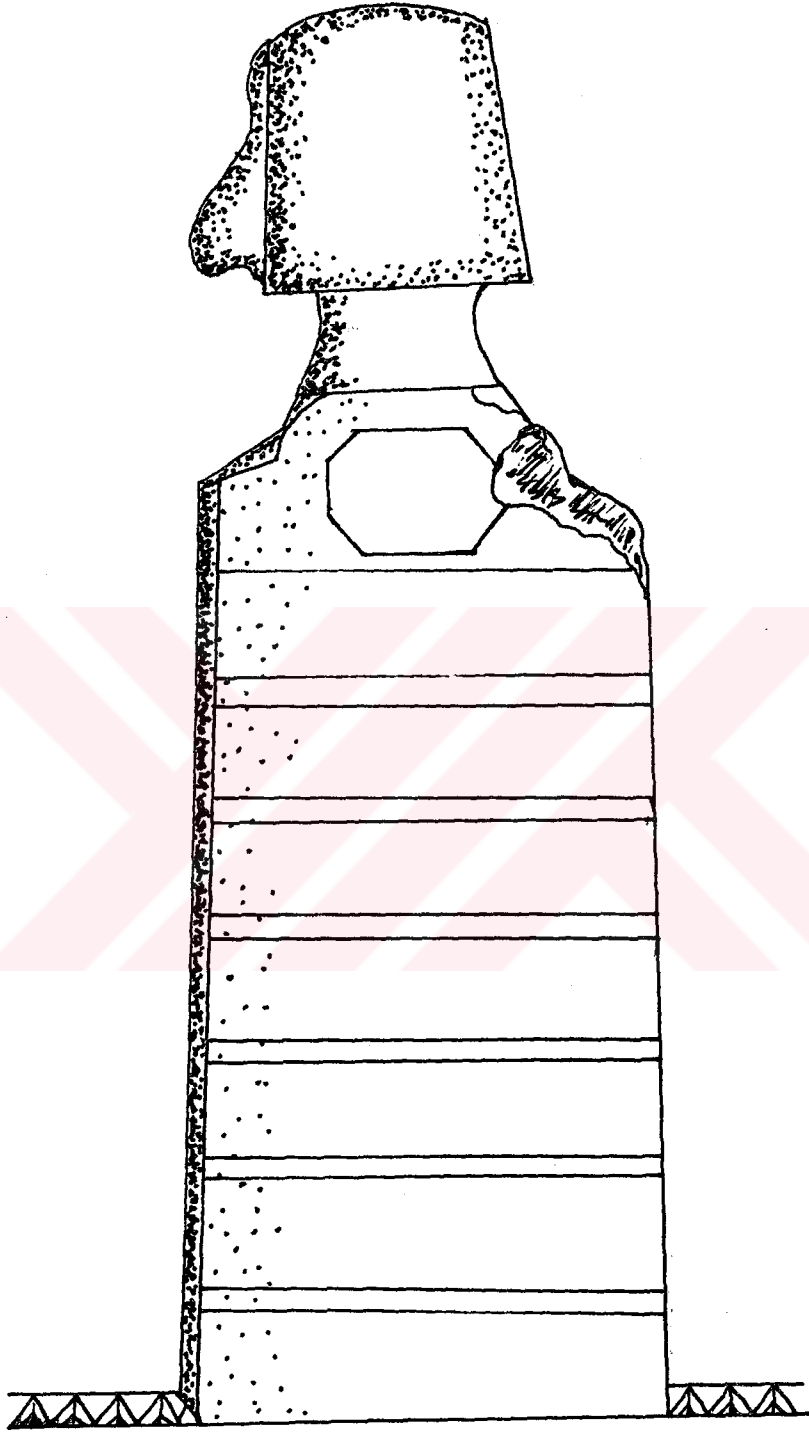

A- Arka yüz

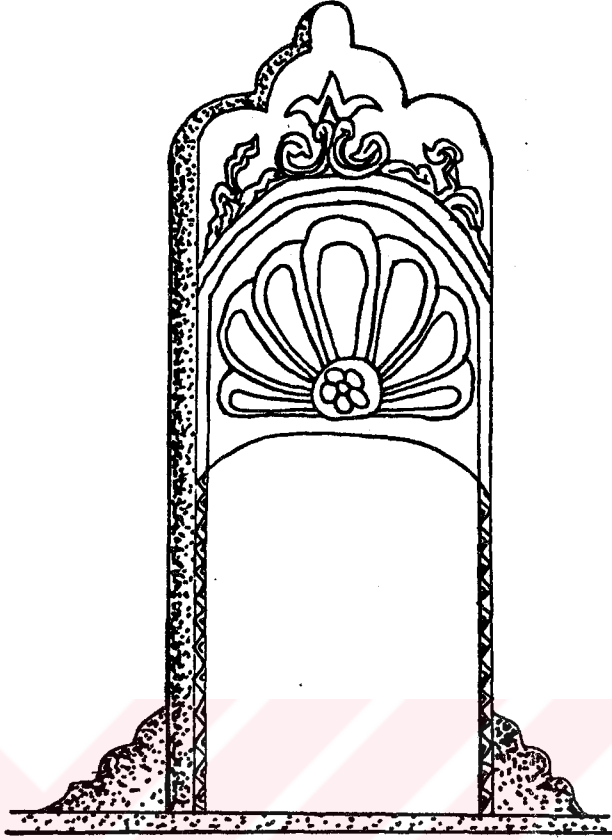

A- Arka yüzü (ayaktaşı yoktur)

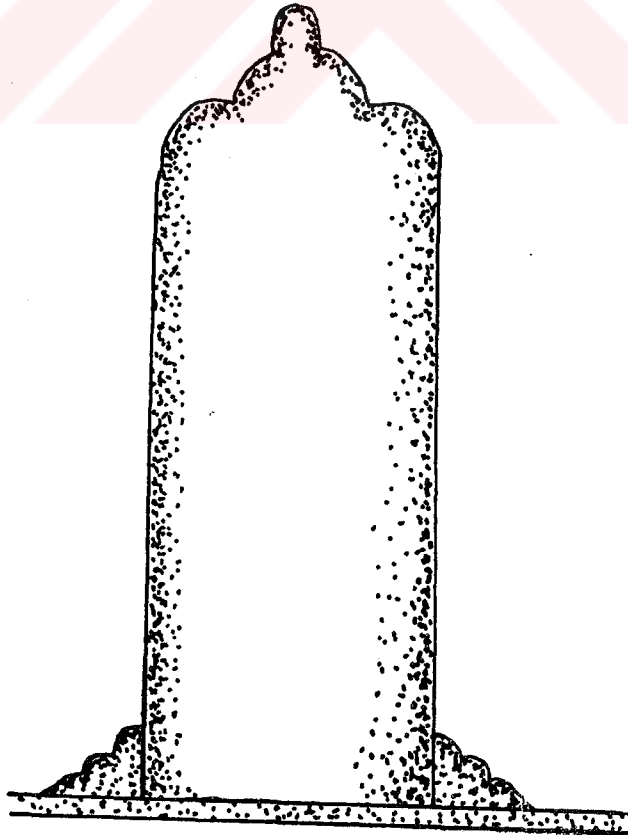

B- Ön yüzü

XIV. Taş

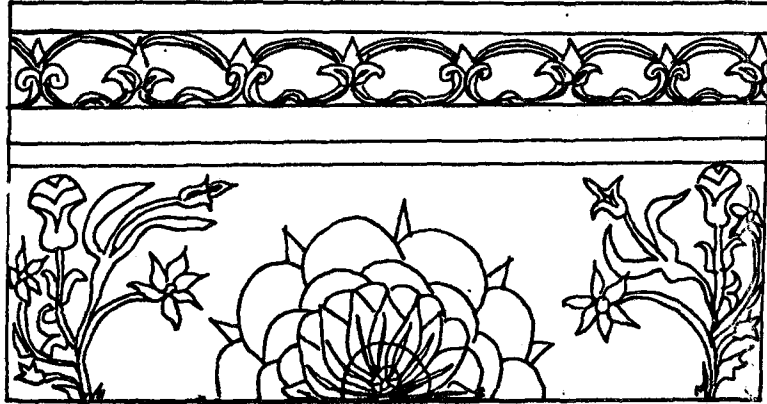

Lahidin baş tarafı

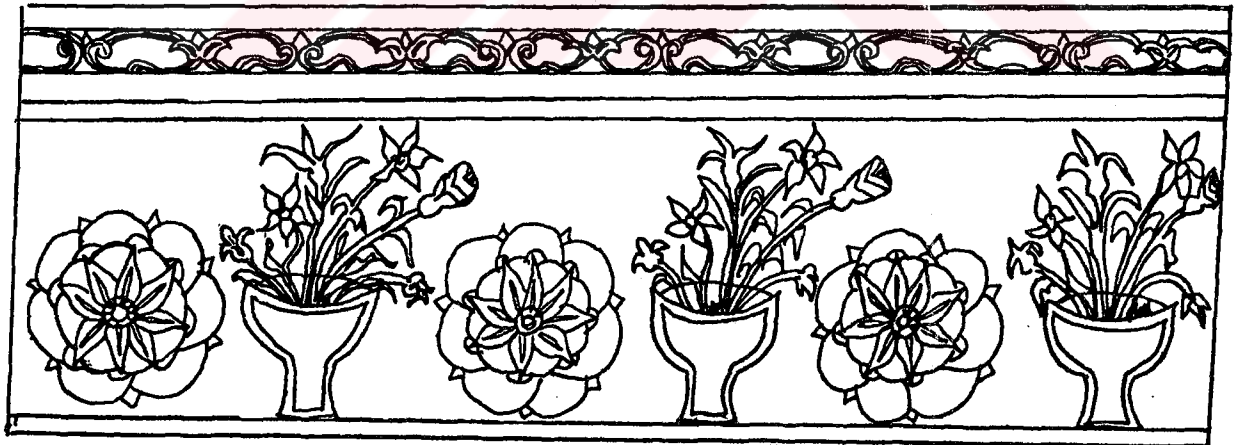

Lahidin yan tarafı

XV. Taş

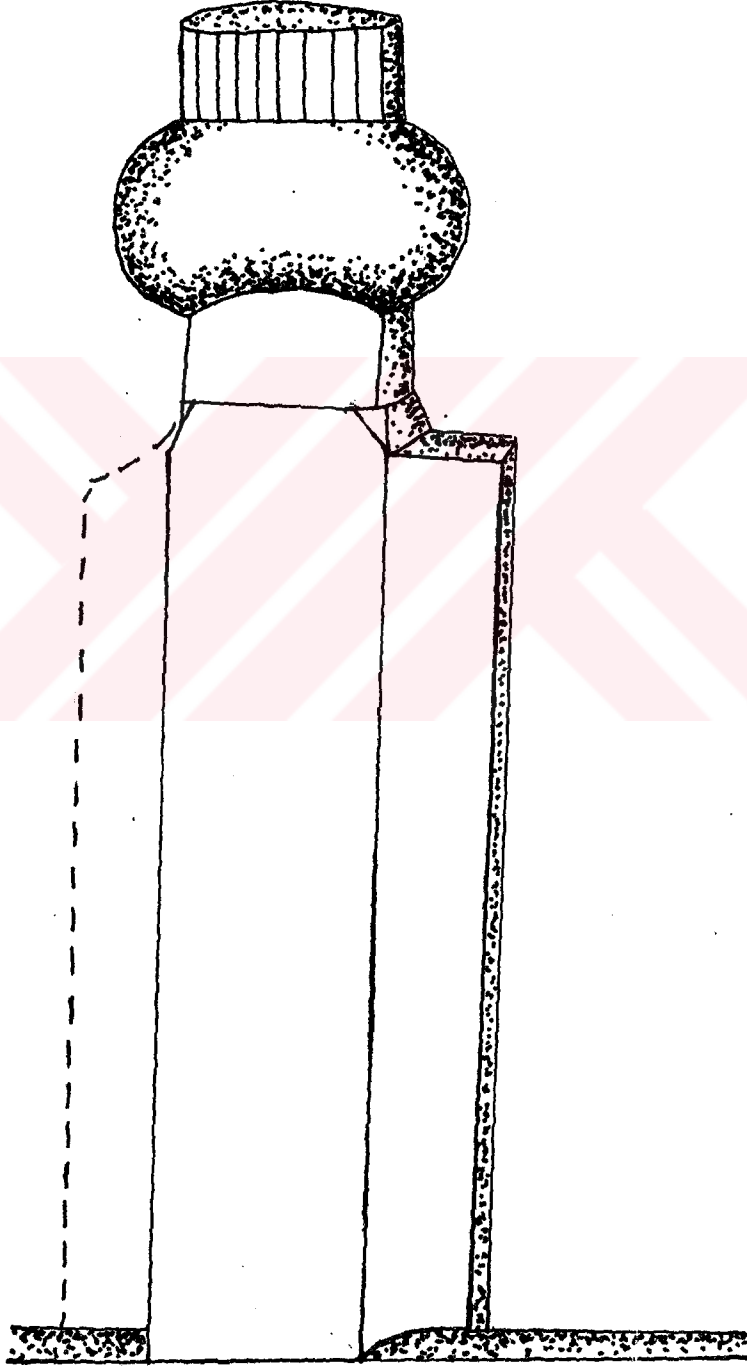

B- Baş taşının arka yüzü

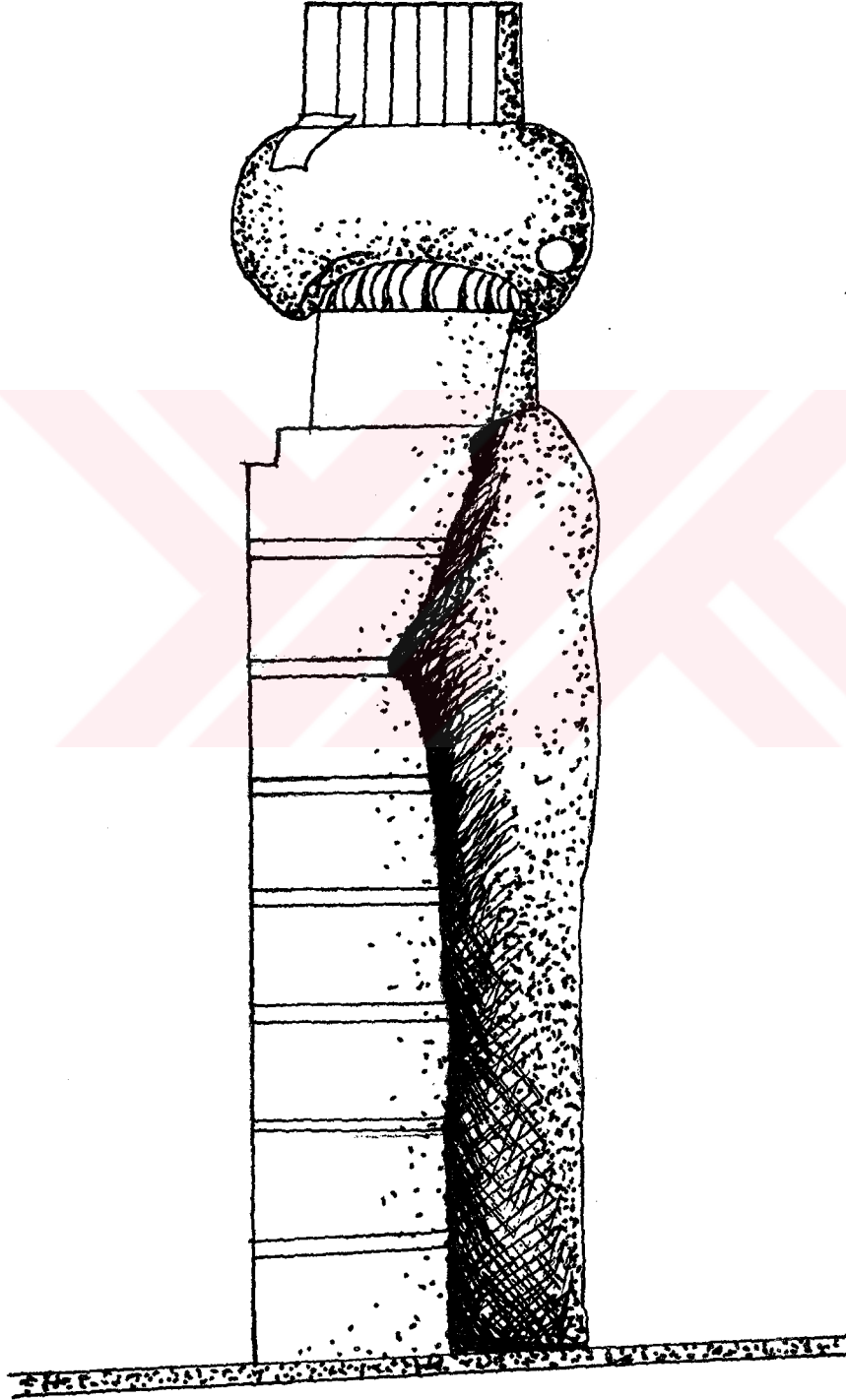

A- Baş taşının ön yüzü

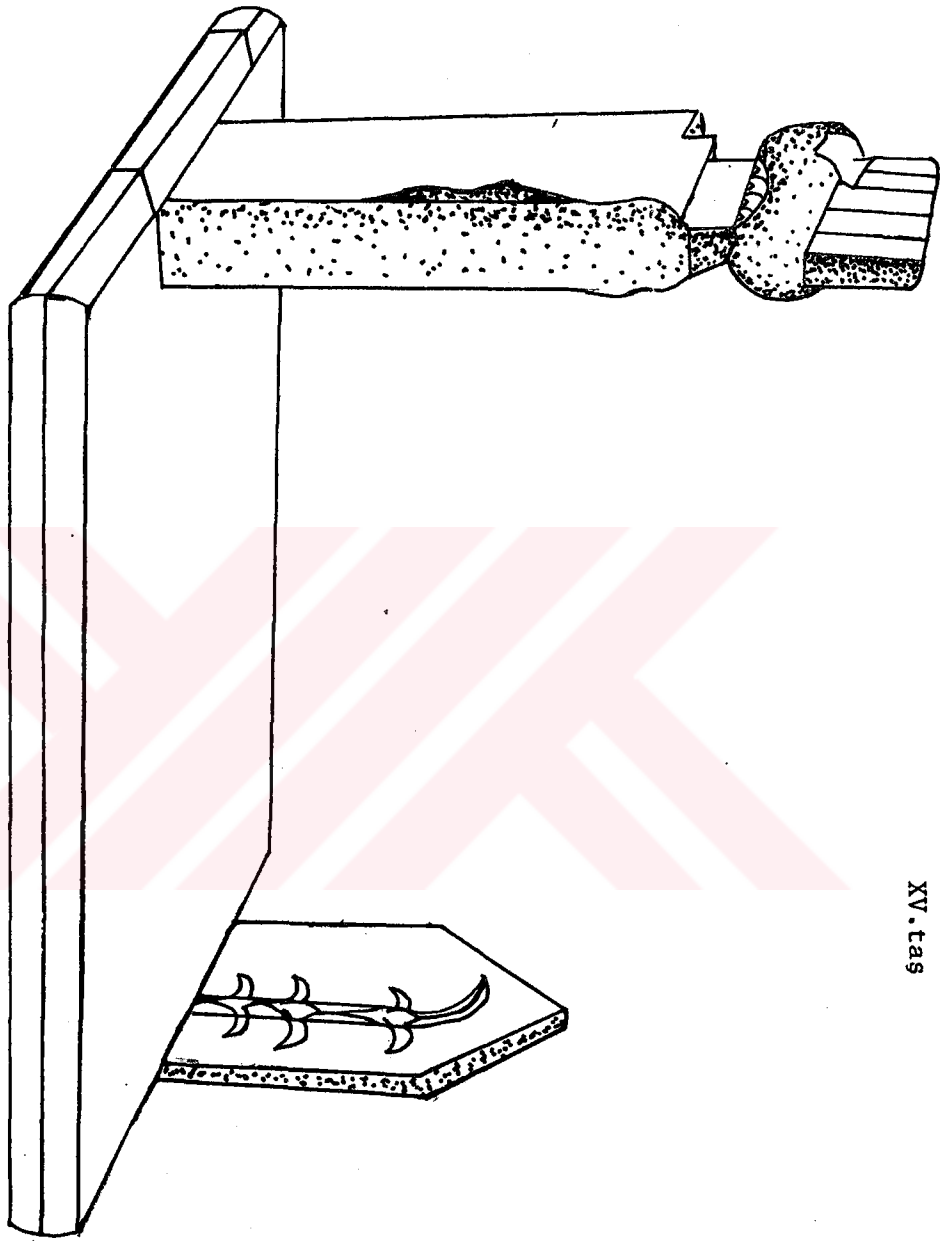

XV. tas

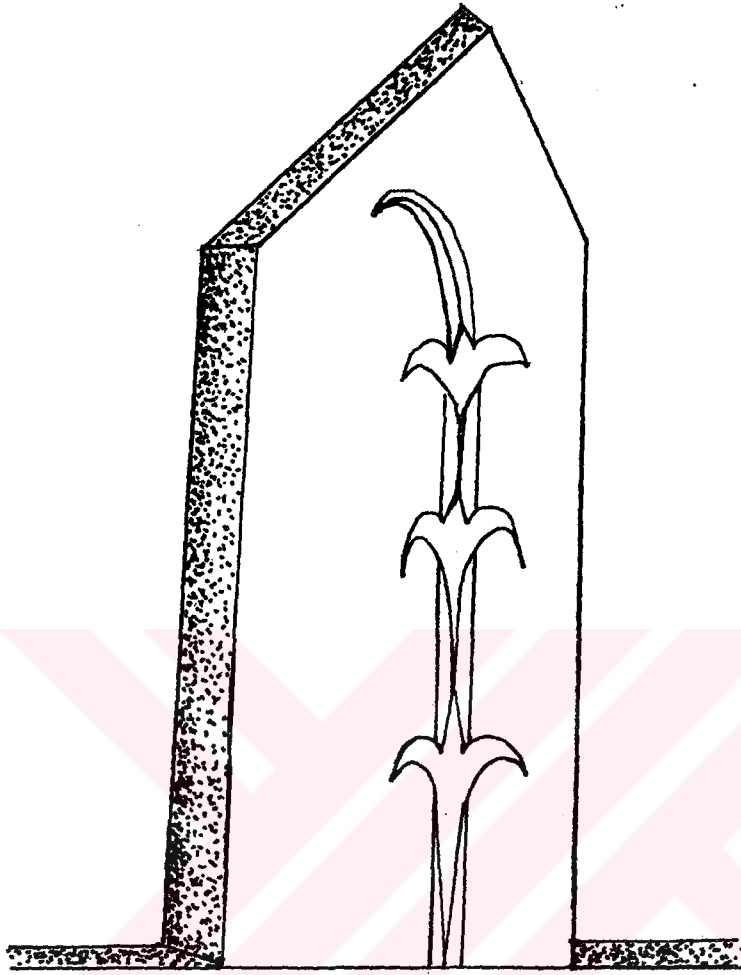

Ayak Taşı (yarısı kırık)

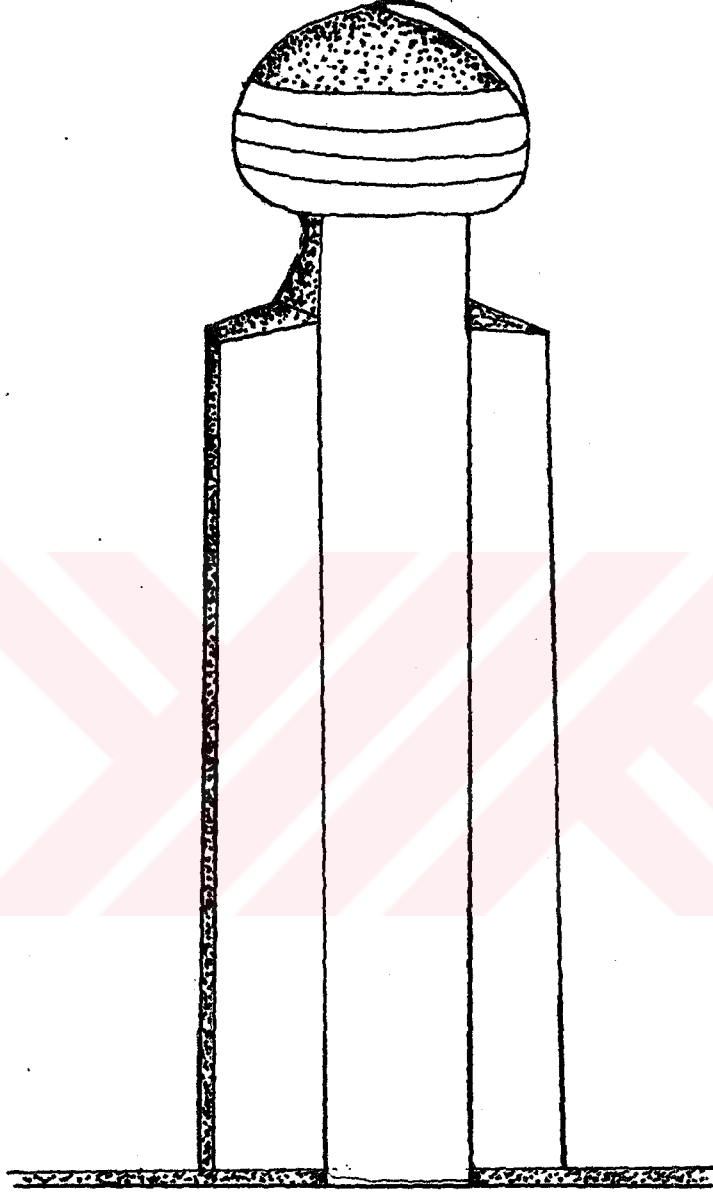

Arka yüzü (lahitsiz)

XVI. Taş

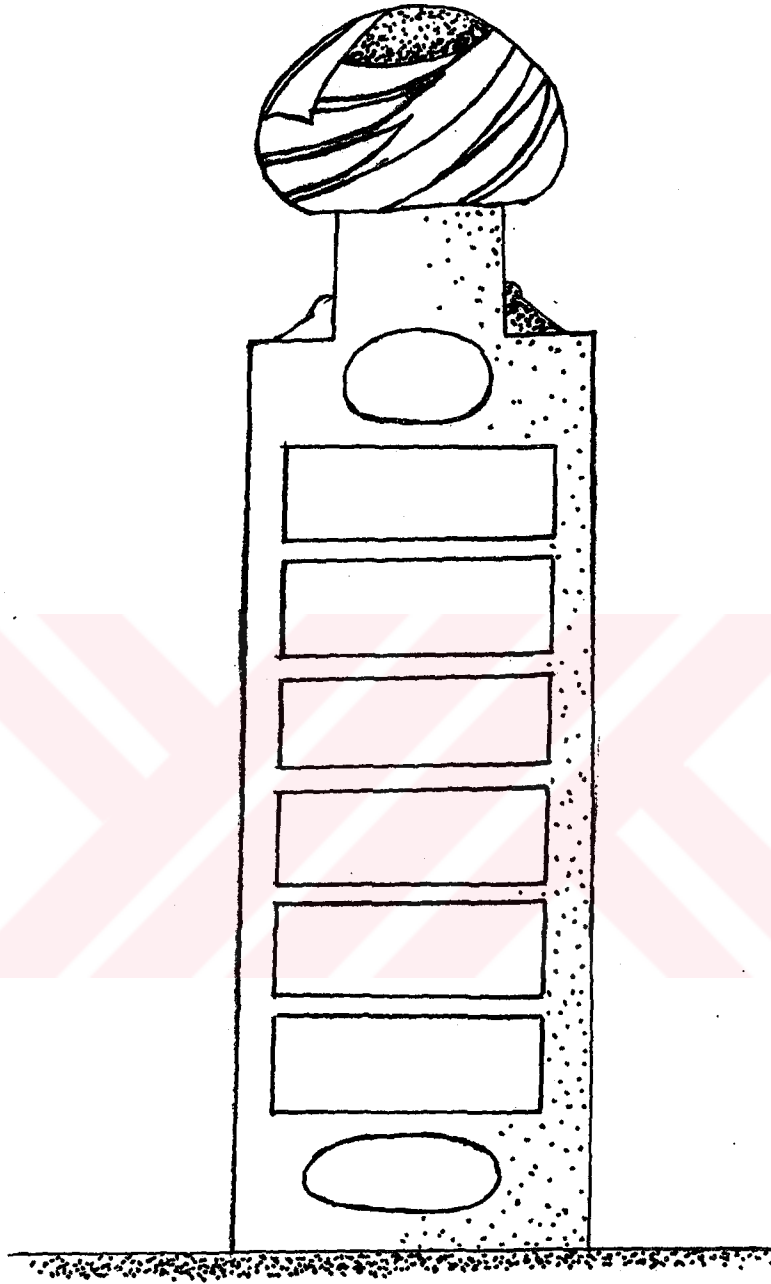

A- Ön yüzü

XVI. Taş

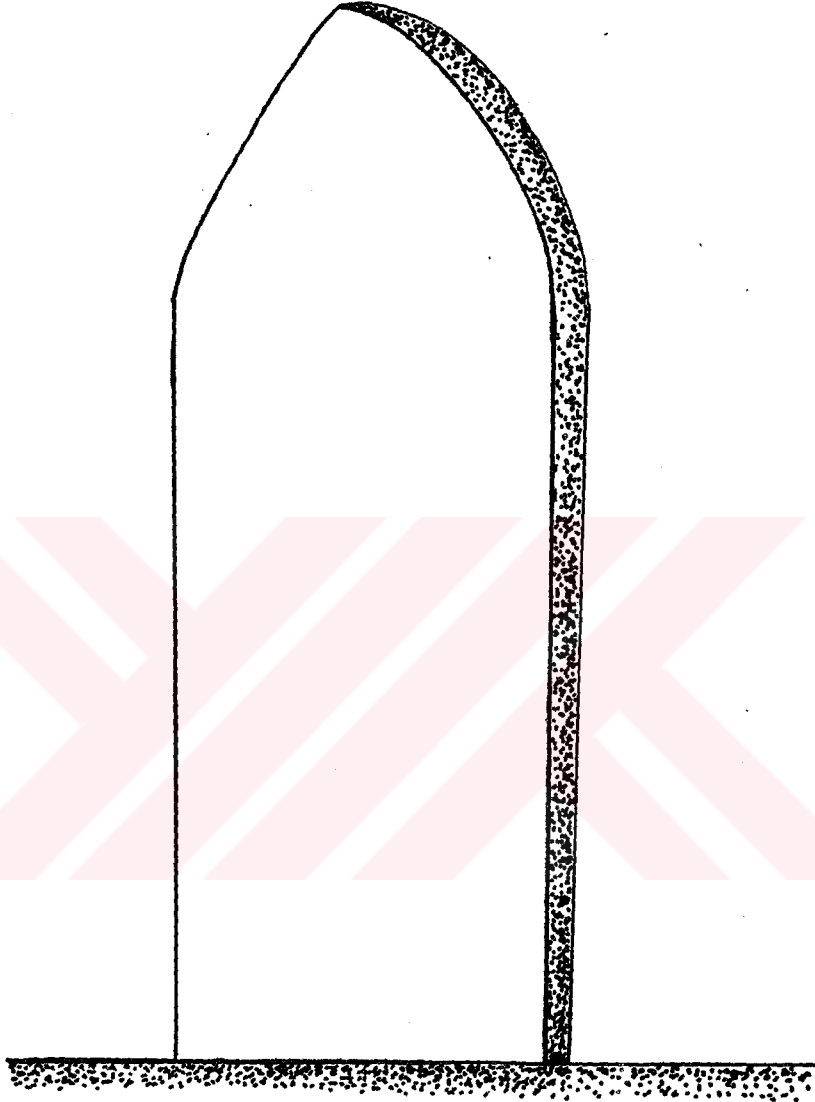

Ayak Taşı

XVII. Taş
Genel Görünüş

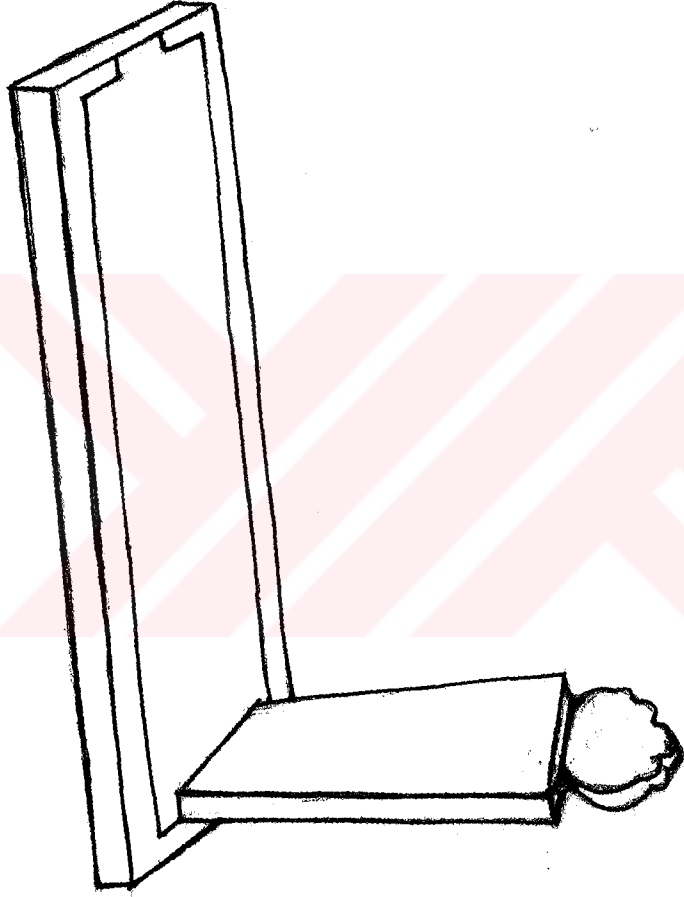

XVII. Tas

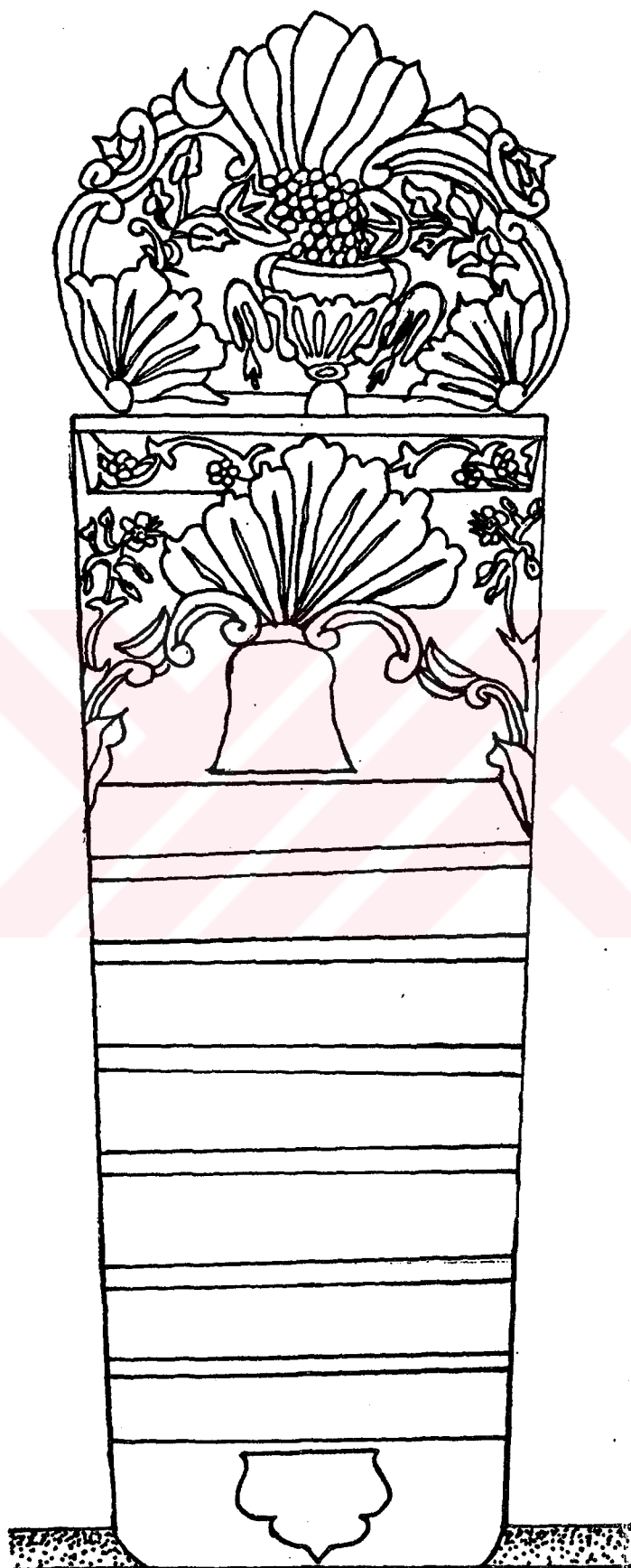

XVIII. Taş

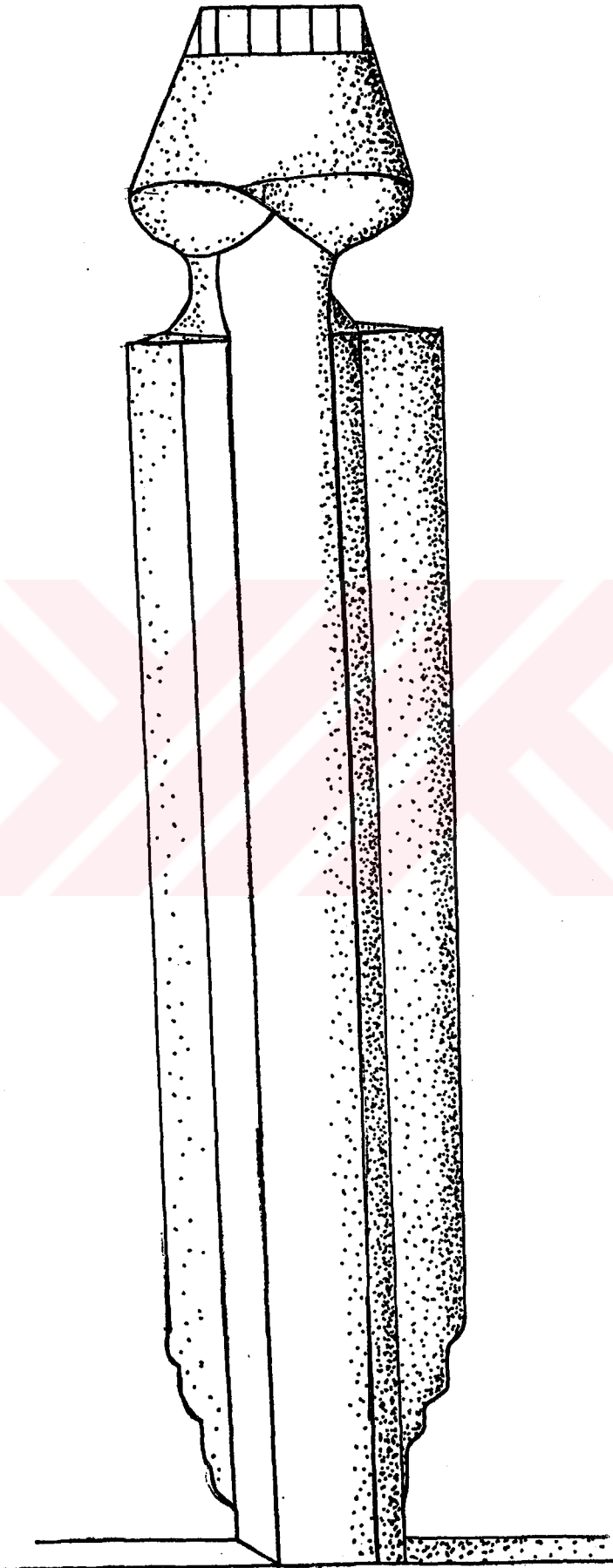

B- Arka yüzü

XVIII. Taş

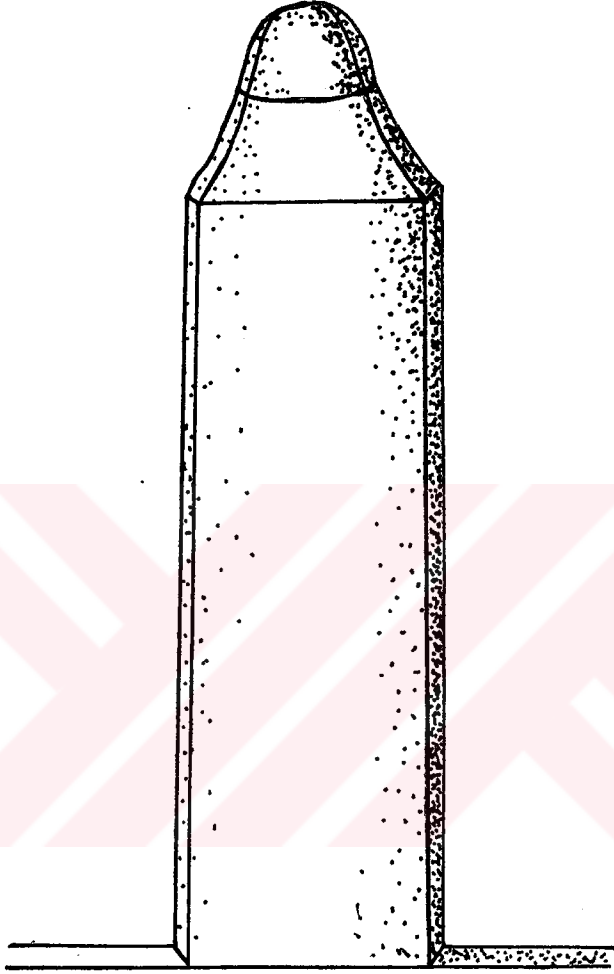

Ayak taşı

XVIII. Taş

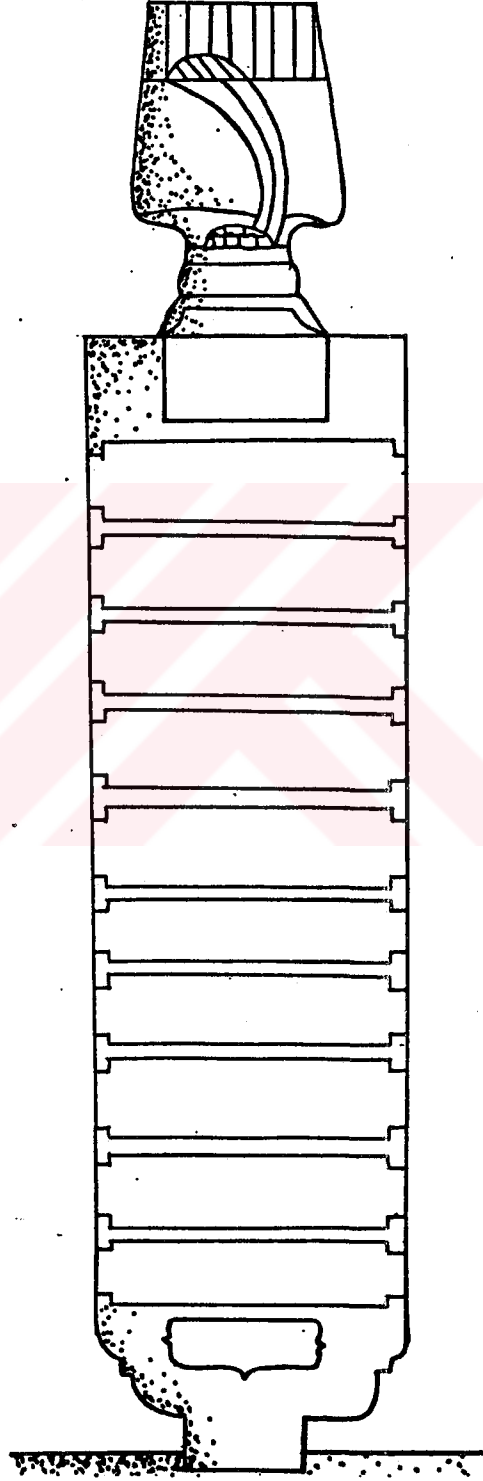

A. Önyüzü

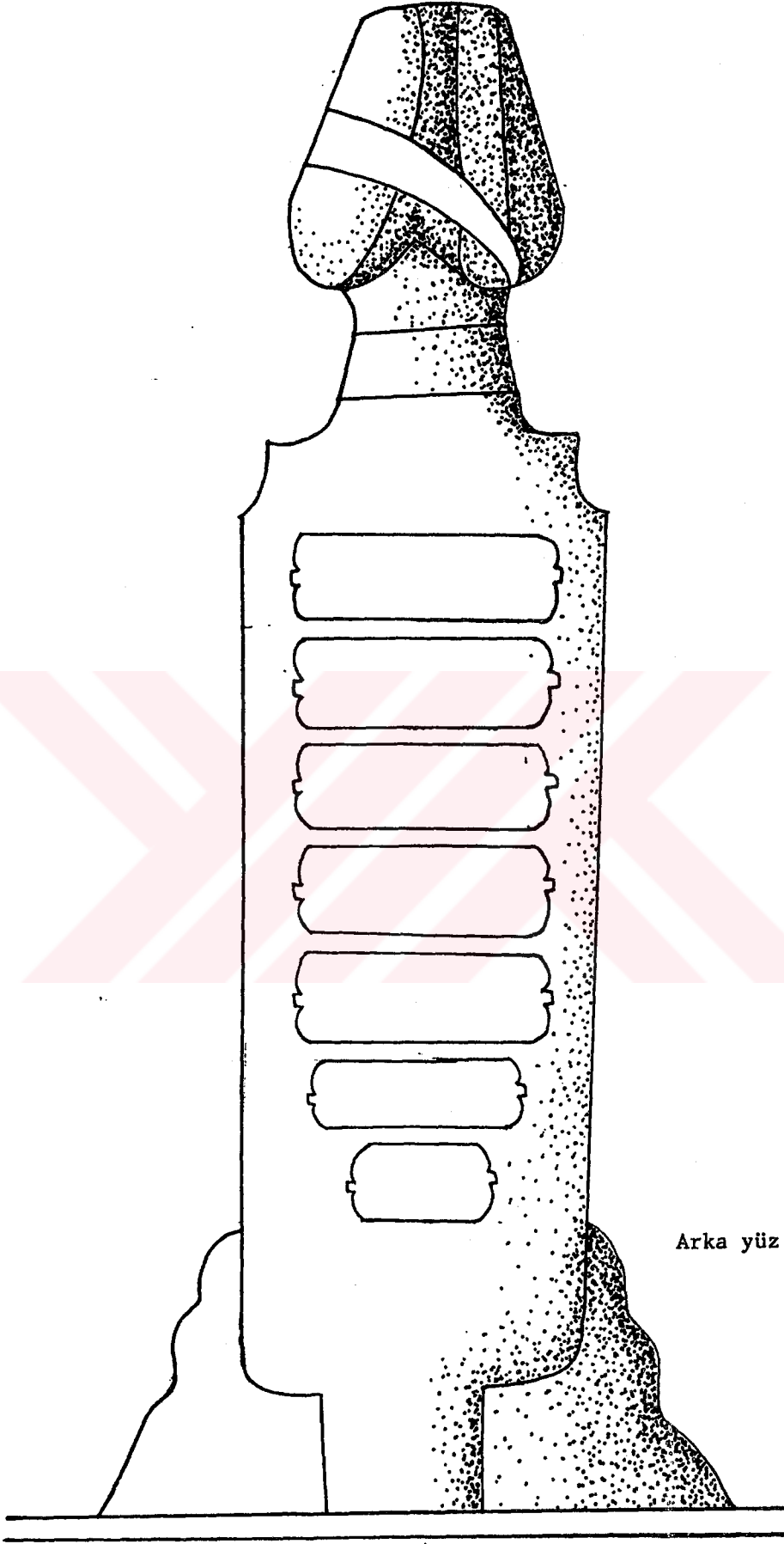

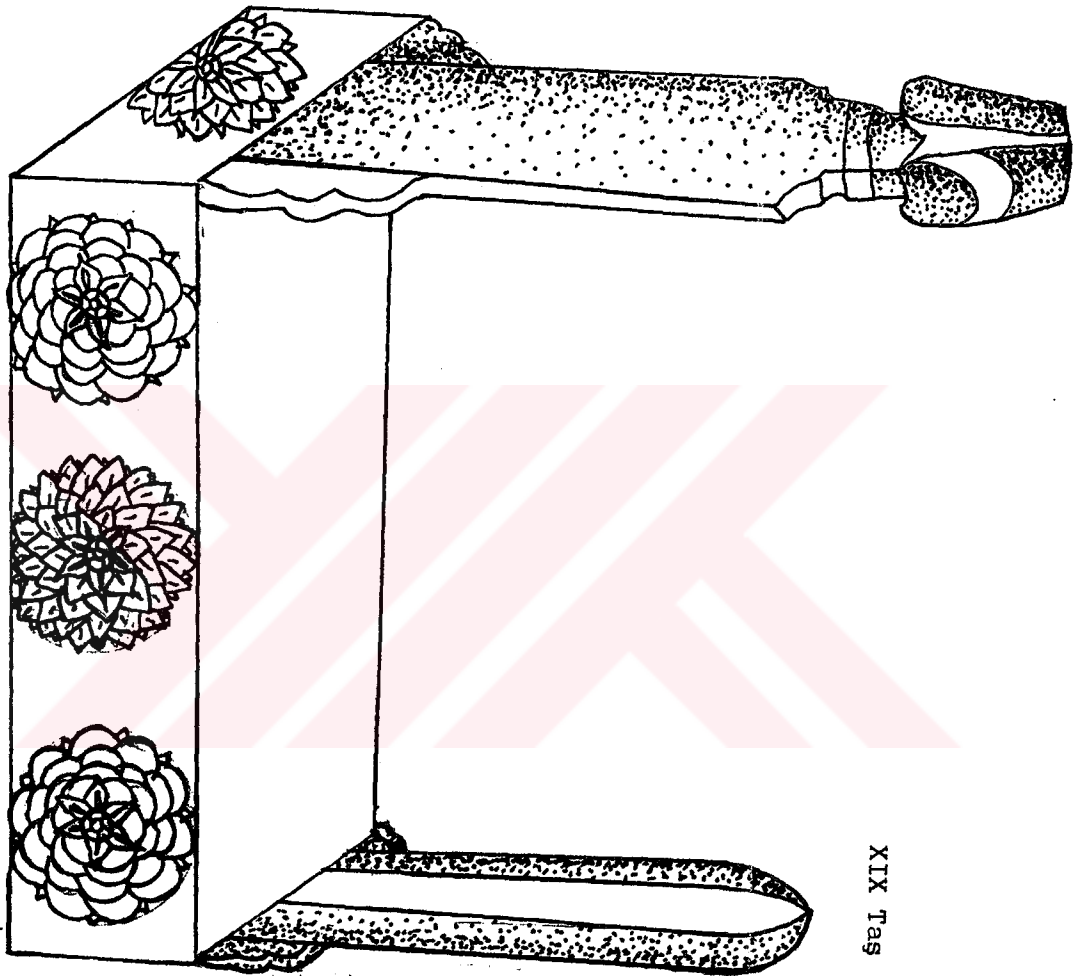

XIX Tas

XIX Taş

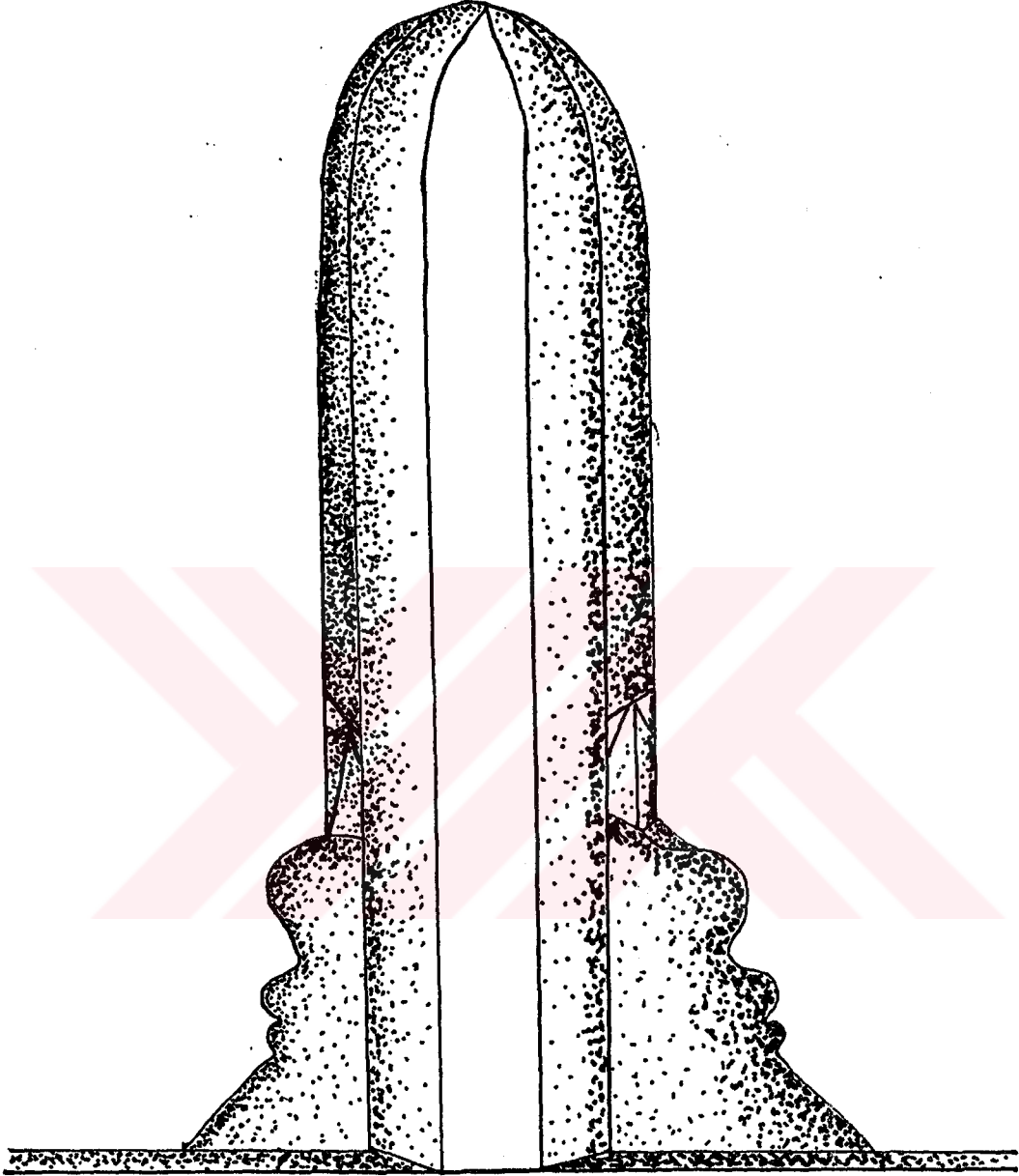

Ayak taşı

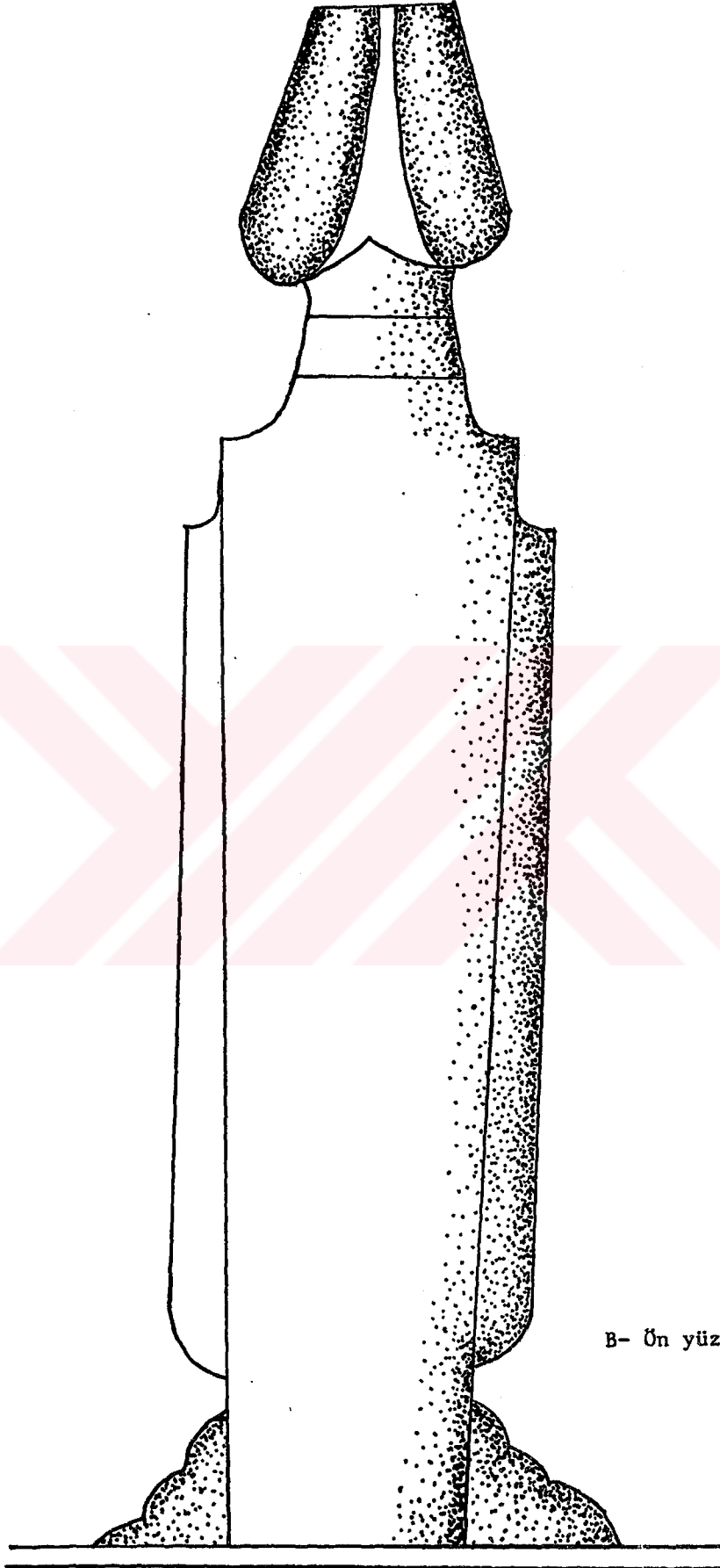

B- Ön yüzü

III.sıra

XX Taş

(Yarısı kırık)

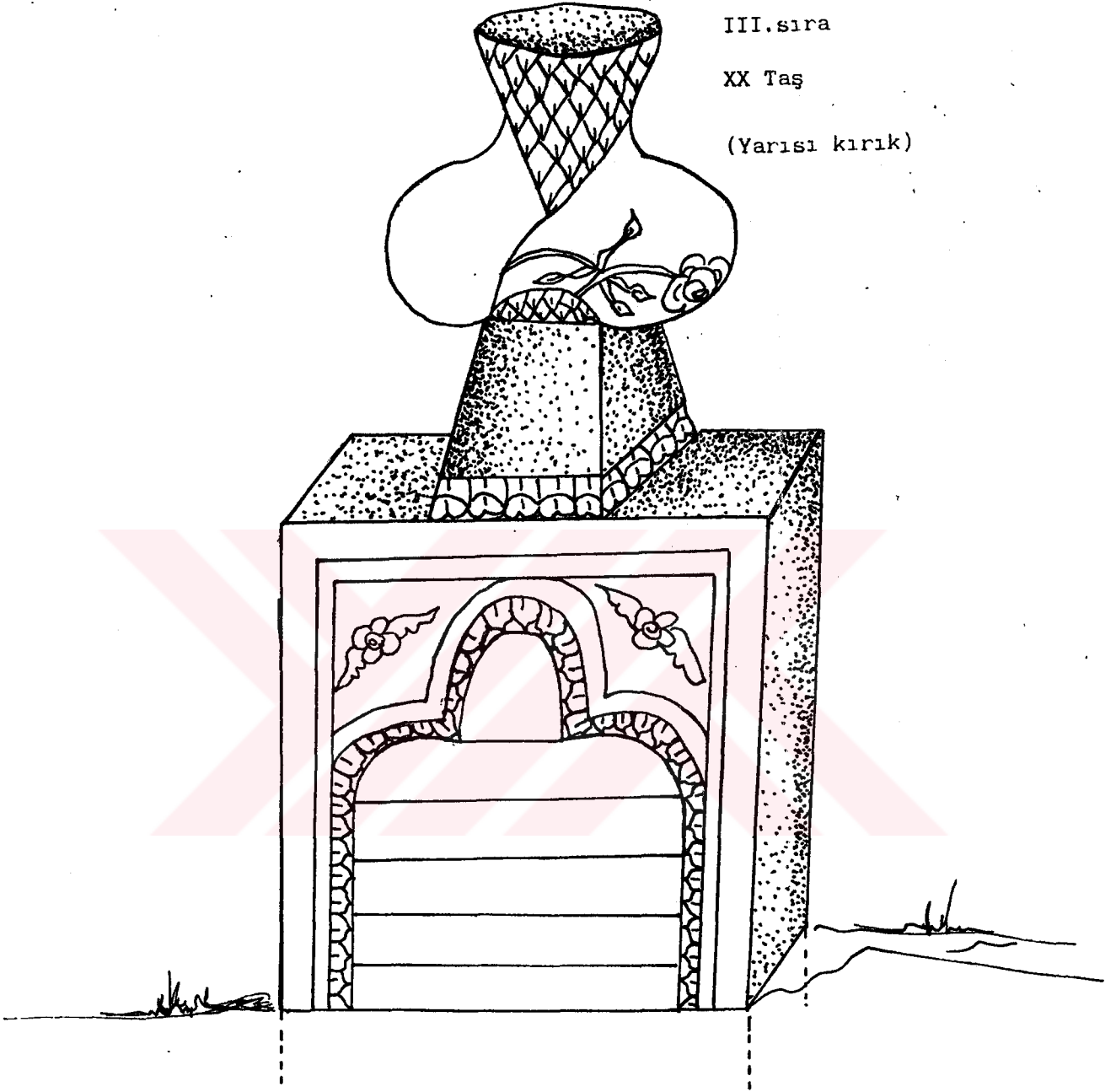

XXI. Taş

(Yarısı kırık)

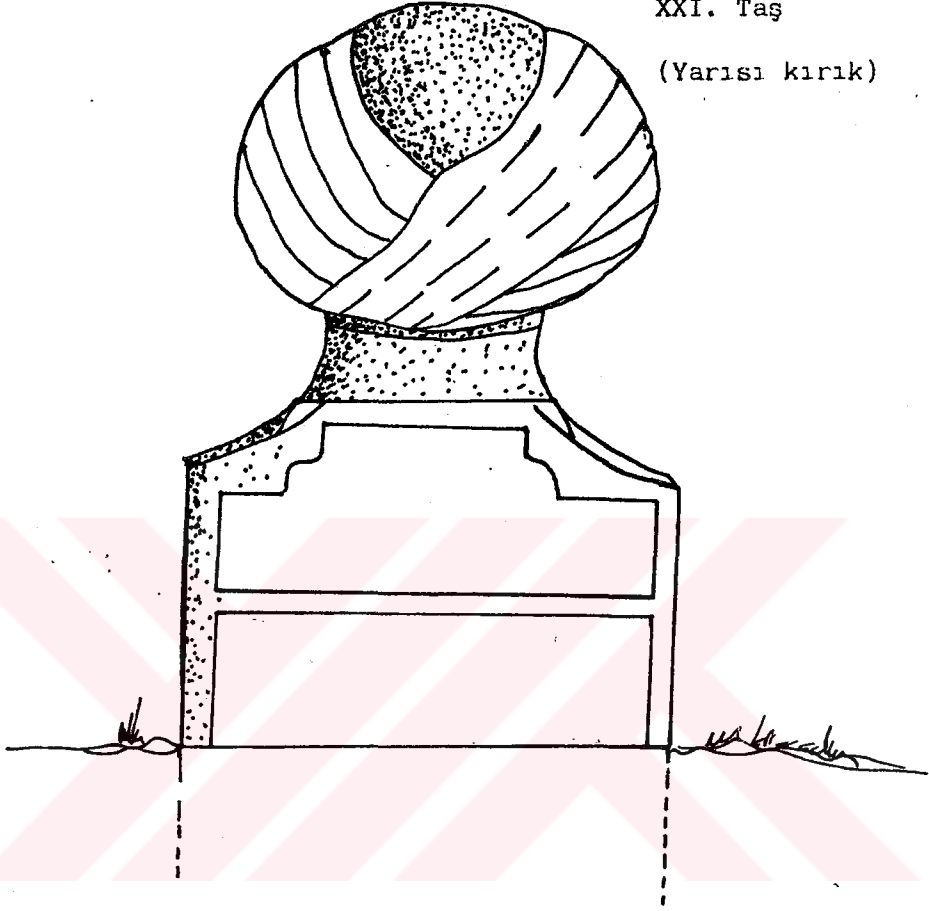

XXII. Taş

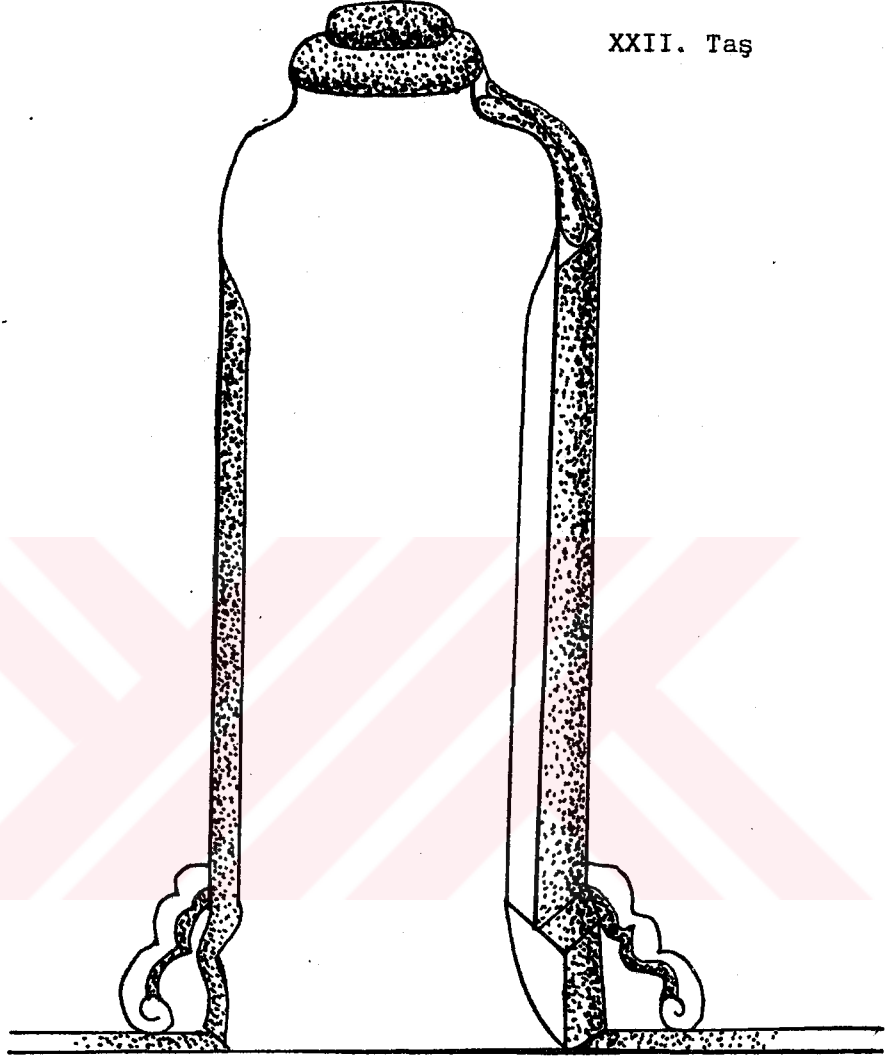

Ayak taşı

XXII. Taş

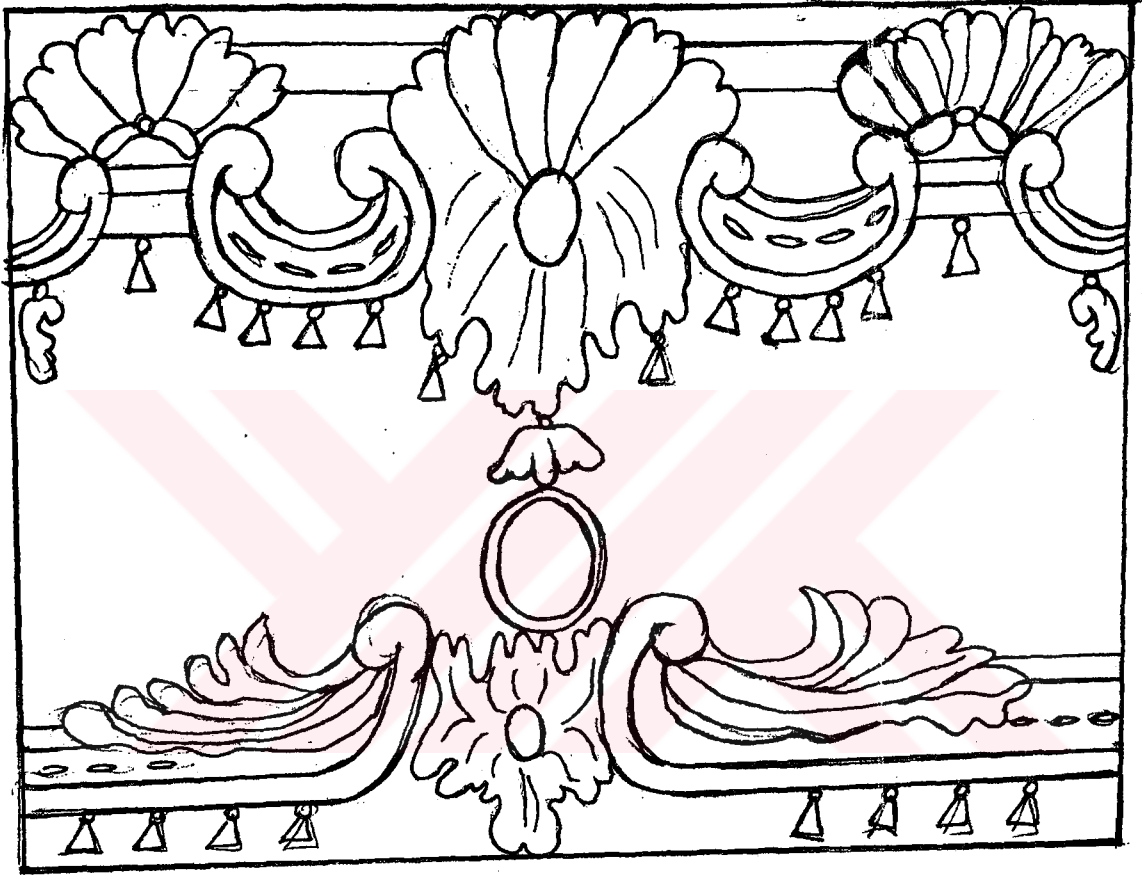

a. Lahidin baş tarafı

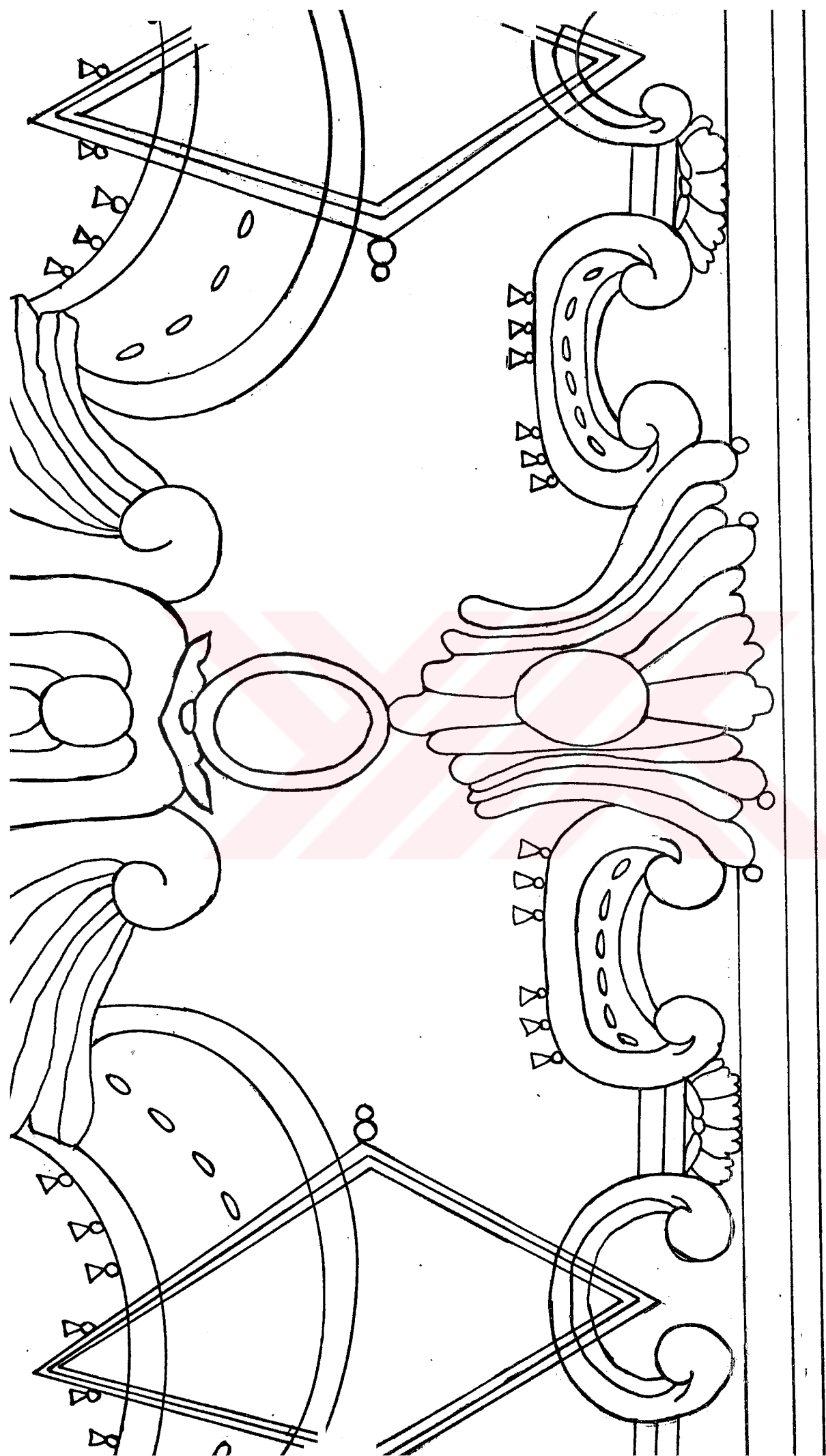

XXII. Tas Lahidin yan yuzi

XXII. Taş

A. Ön yüzü

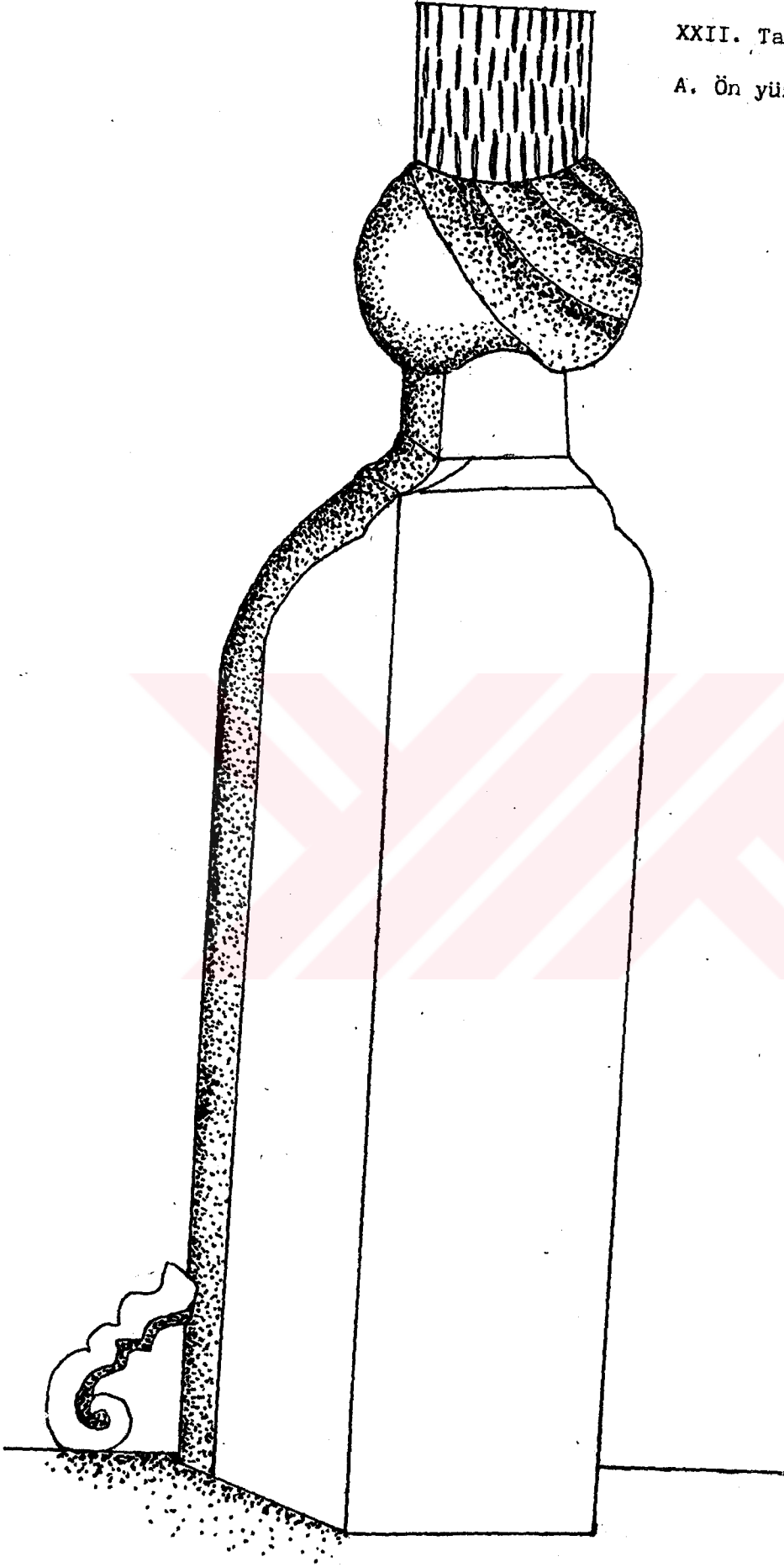

XXII. Taş

B.Arka yüzü

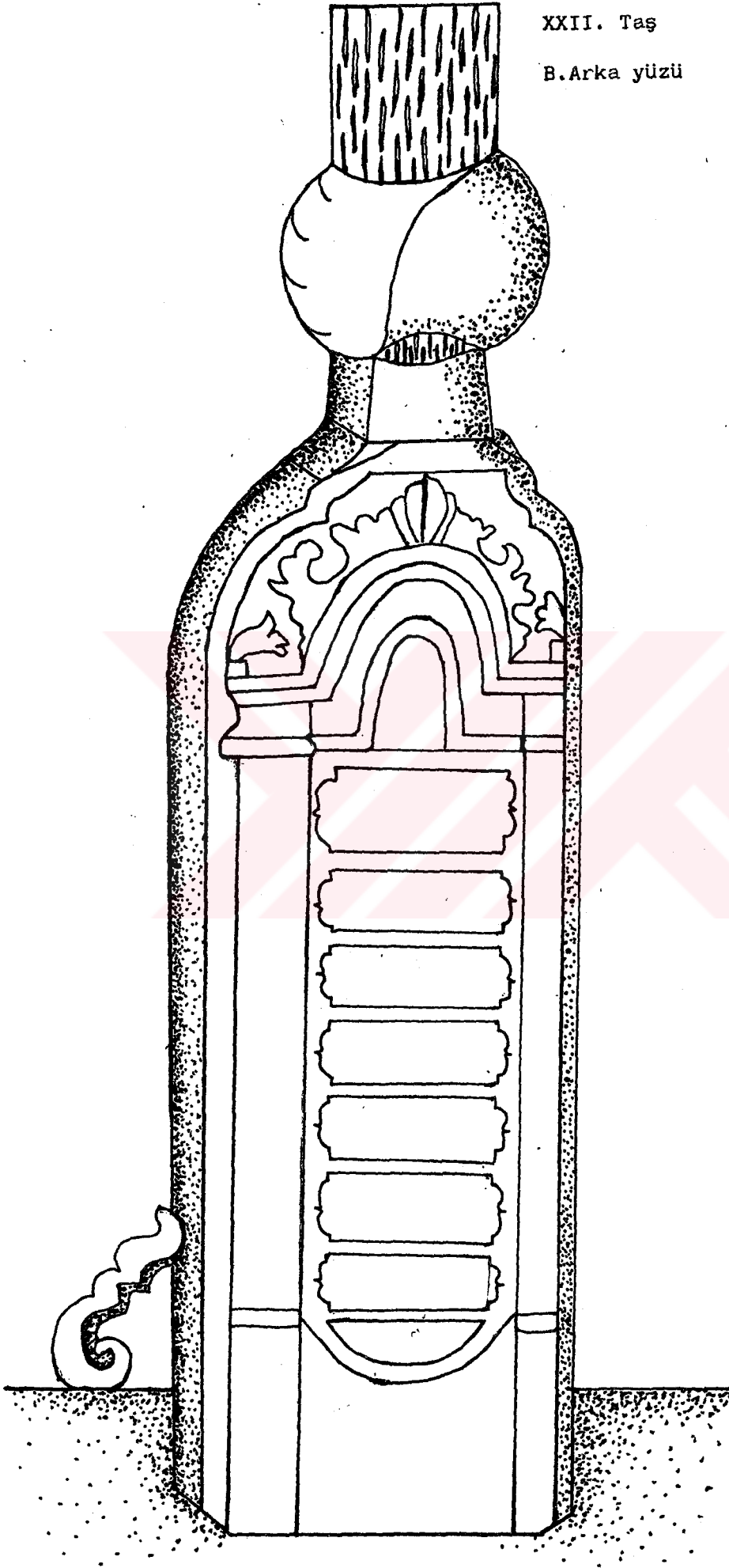

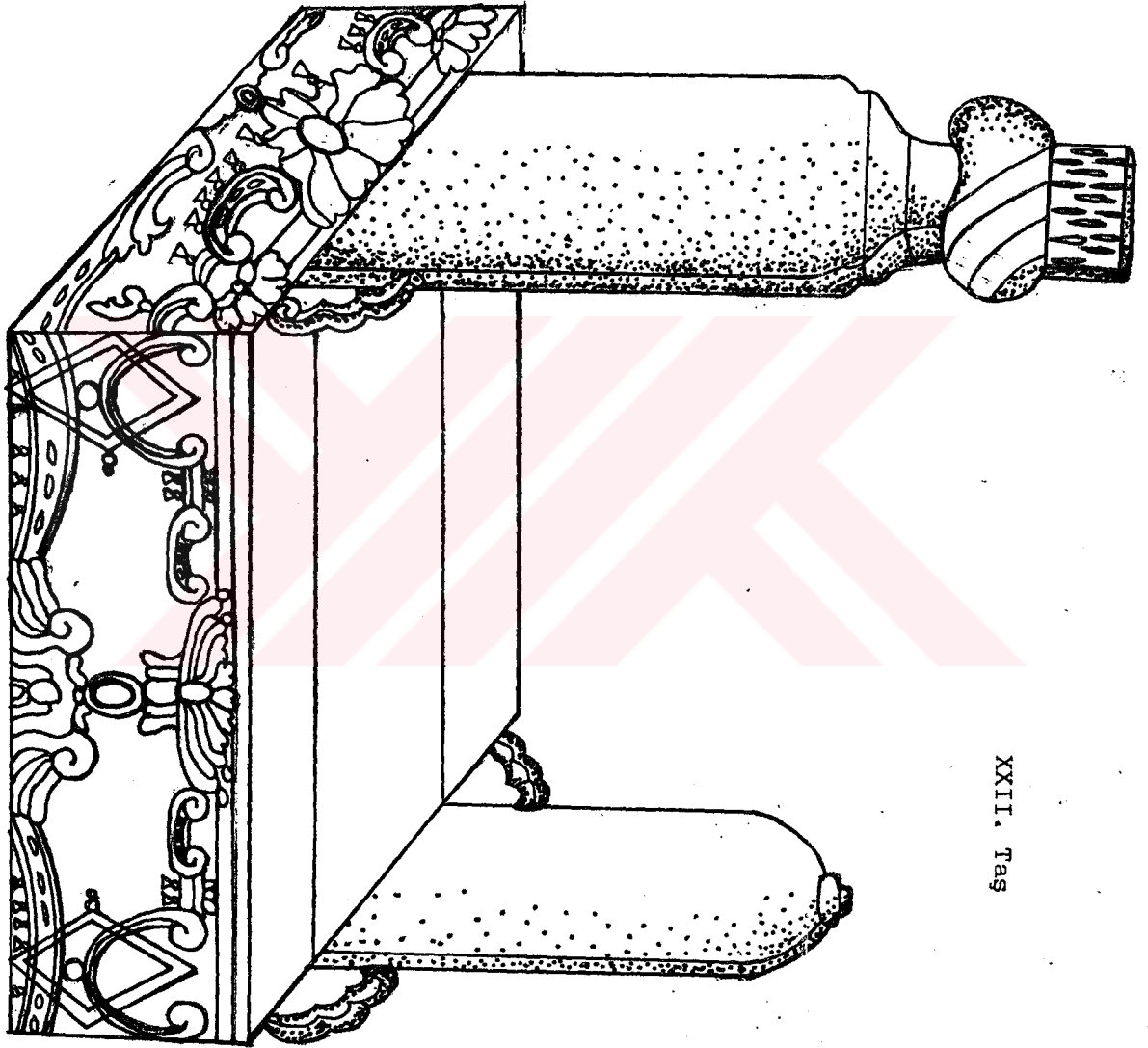

XXII. Taş

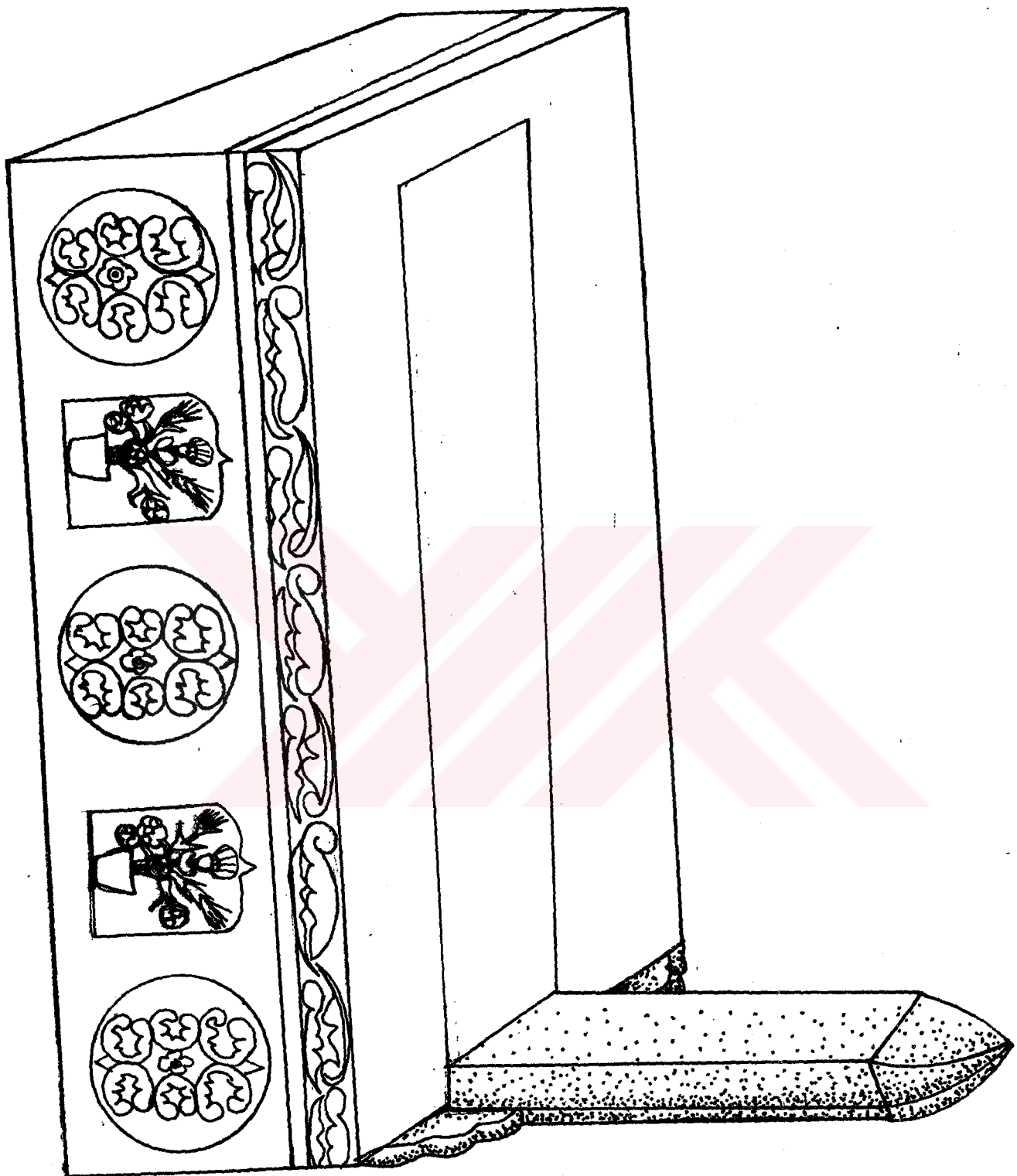

XXIII. Tas

XXIII. Taş
A. Önyüz

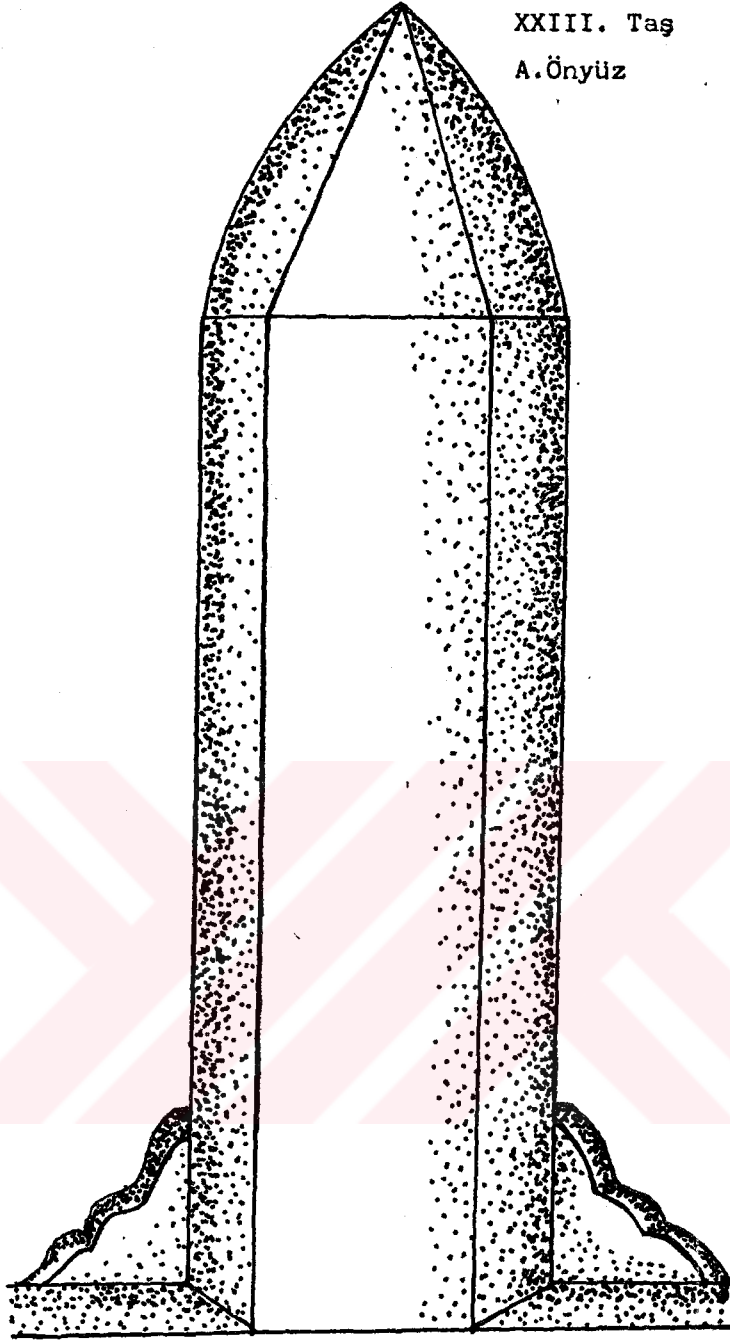

XXIII. Taş

B. Arkayüz

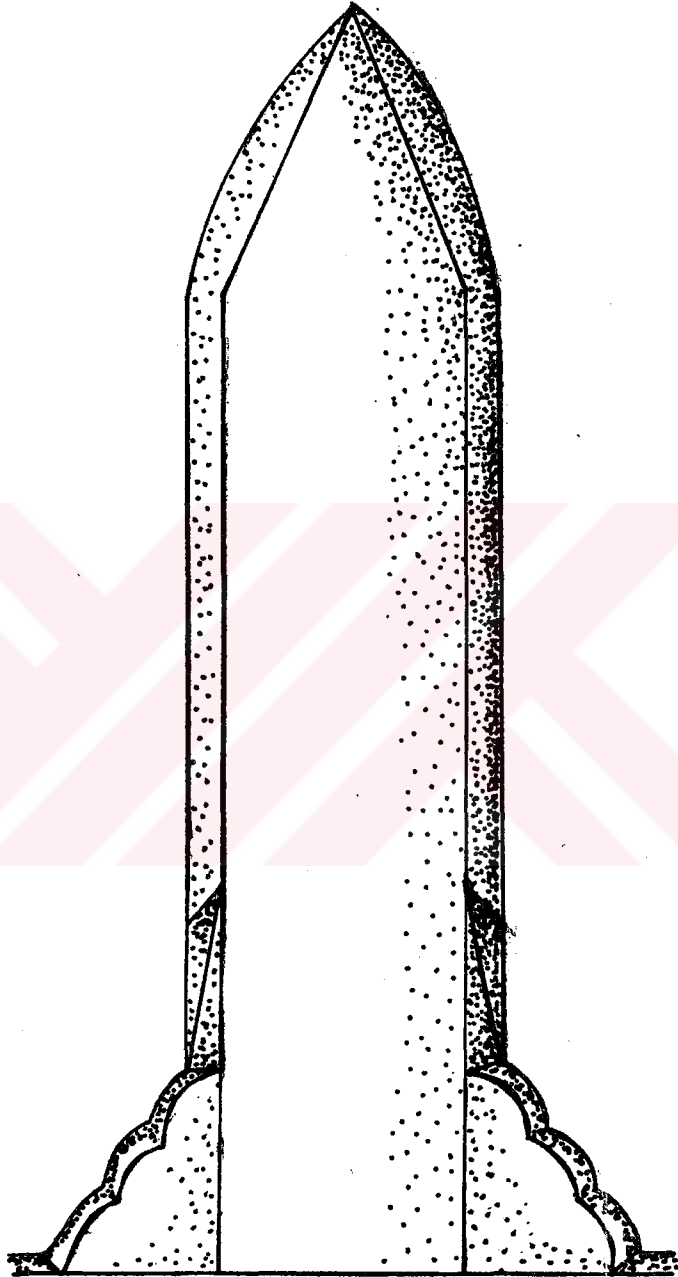

XXIII. Taş

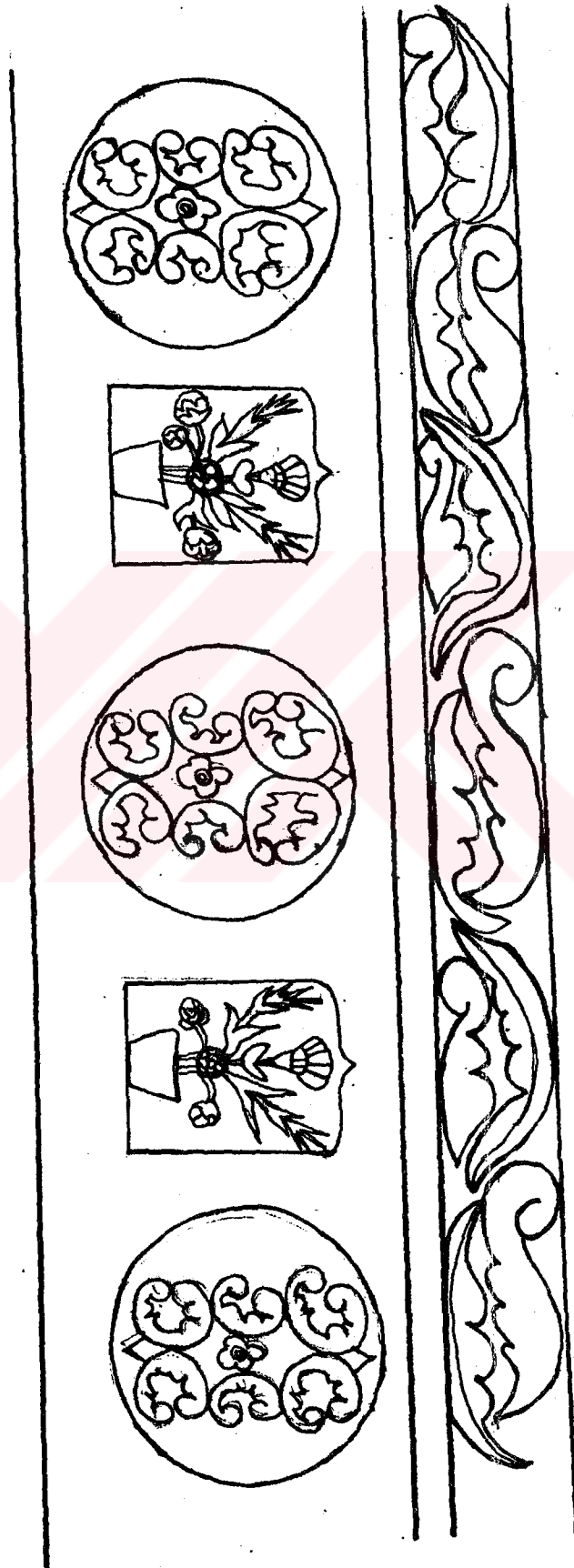

XXIV. Taş

Ayaktaşı

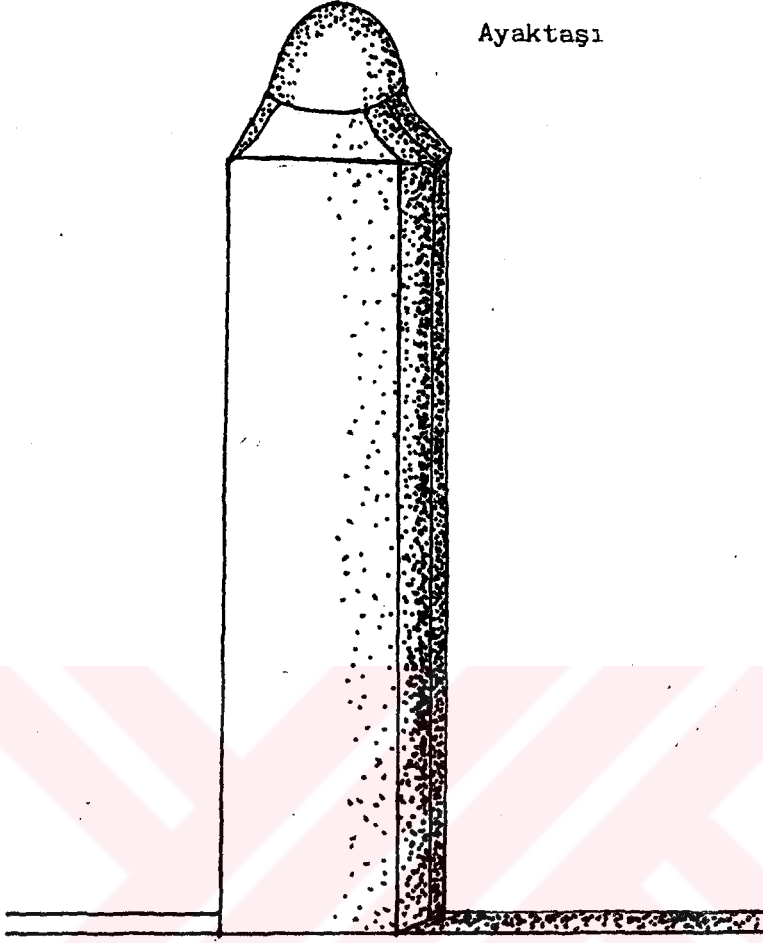

XXIV. Taş

A. Önyüz

Toprakta

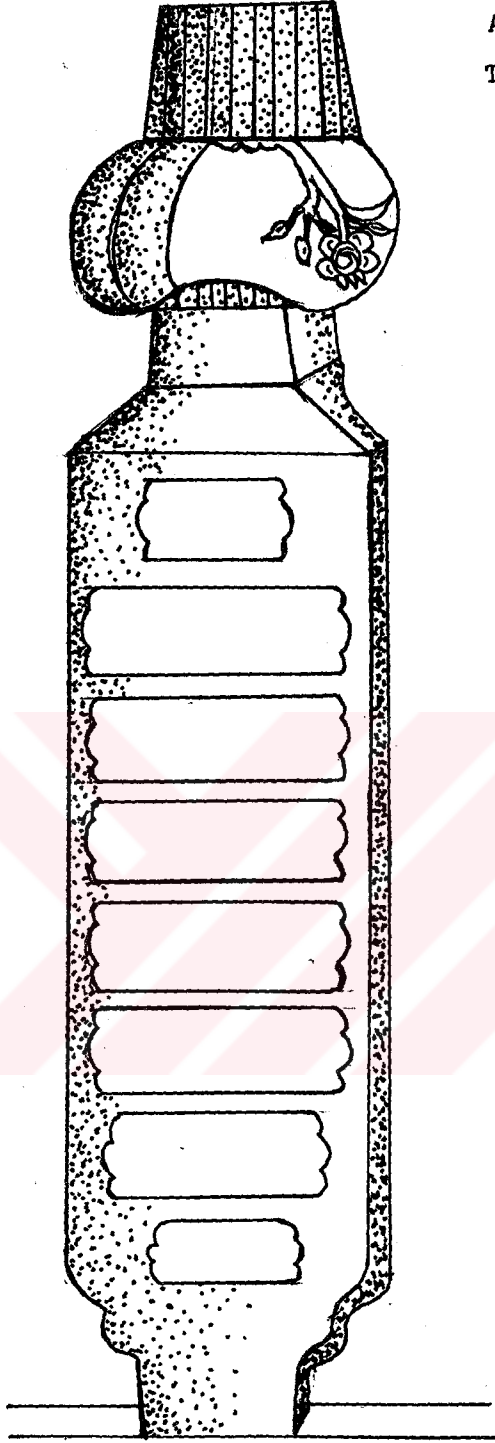

XXIV. Taş
B. Arkayüz

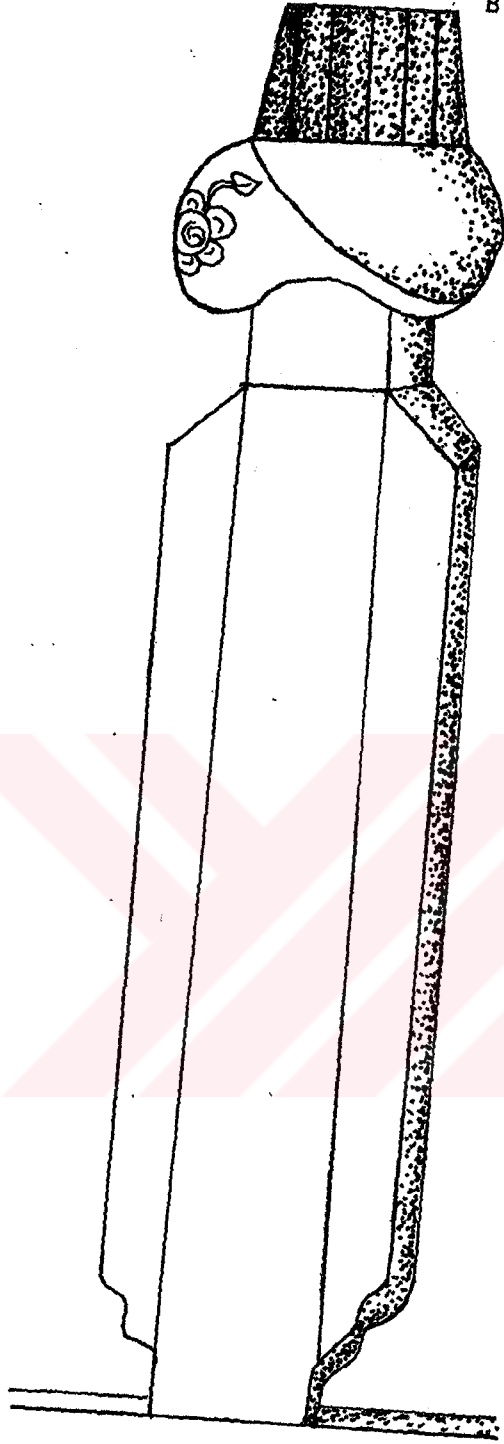

XXV. Taş
Nakil Tektaş
Çocuk Baş taşı

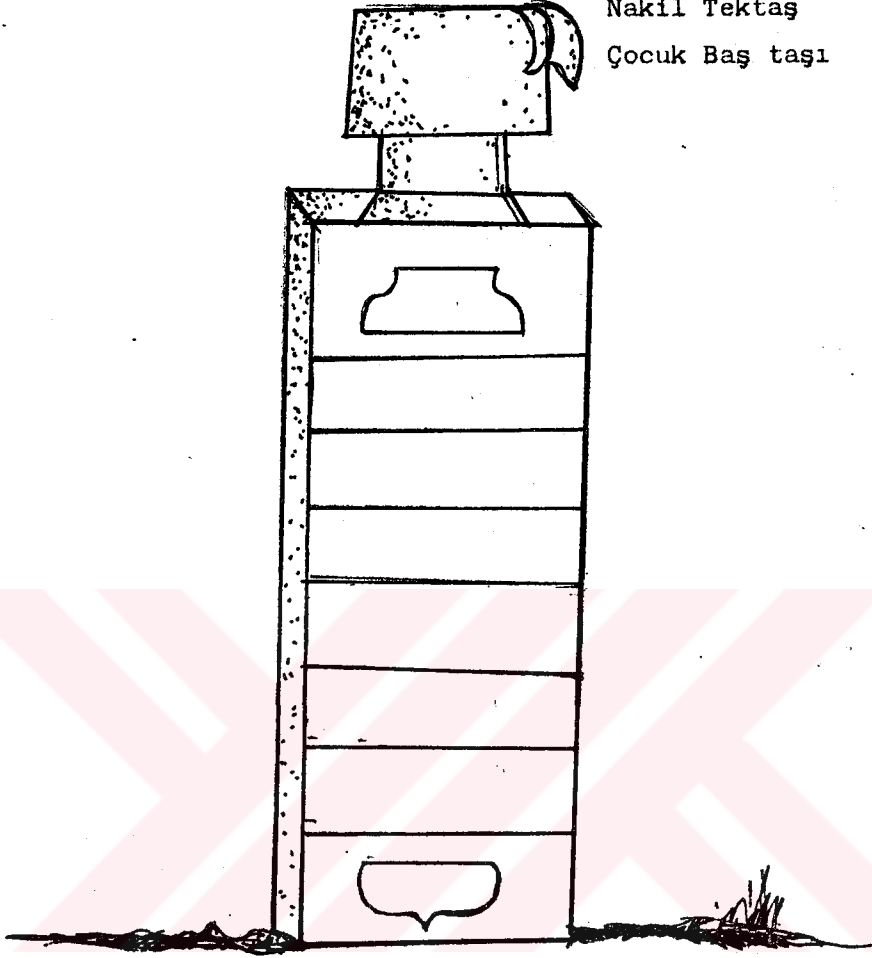

XXVI. Taş
Çocuk Mezarı
A.Önyüzü

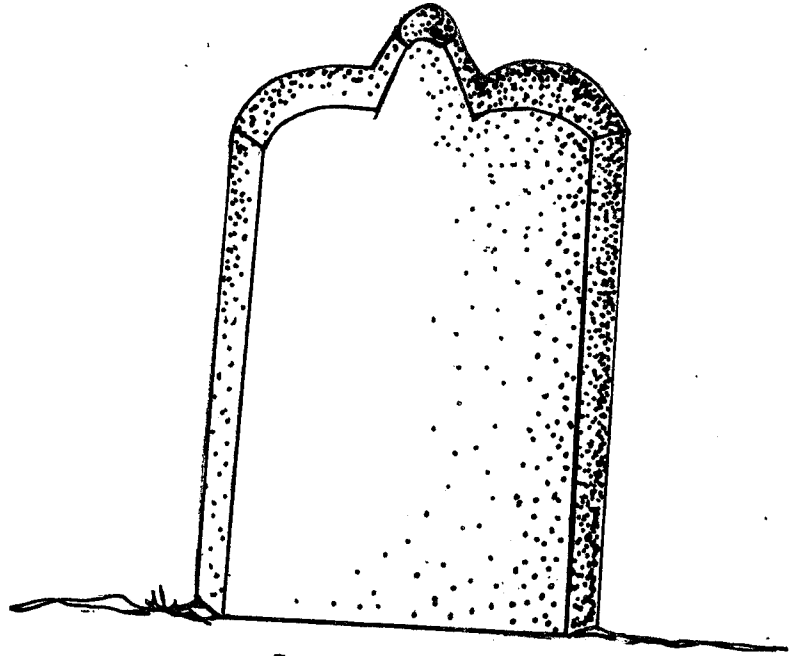
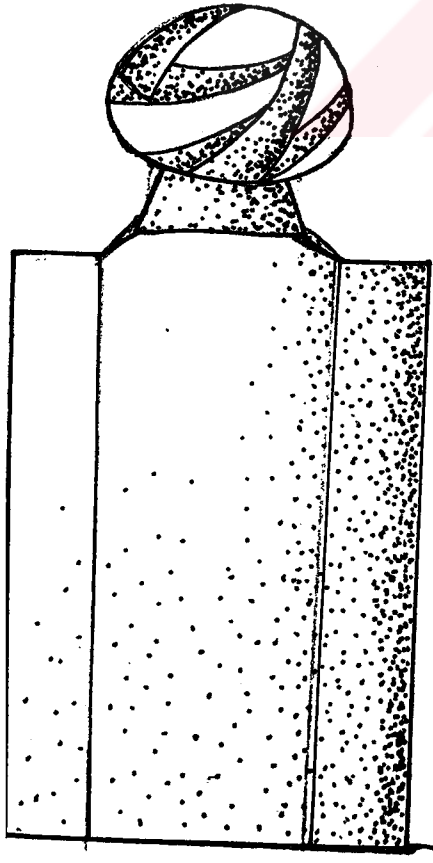
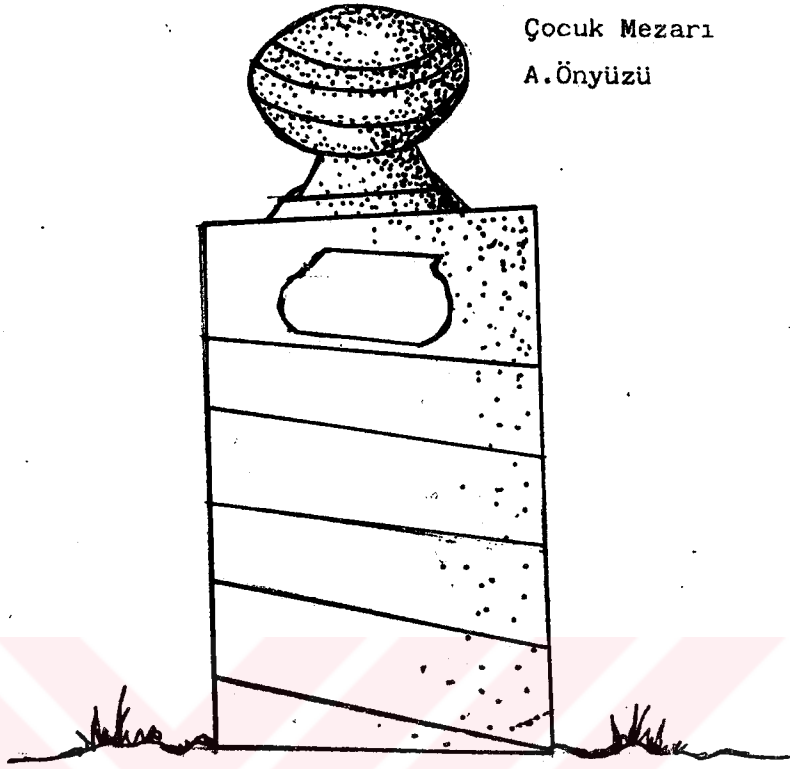

B. Arka yüzü

Baş taşı

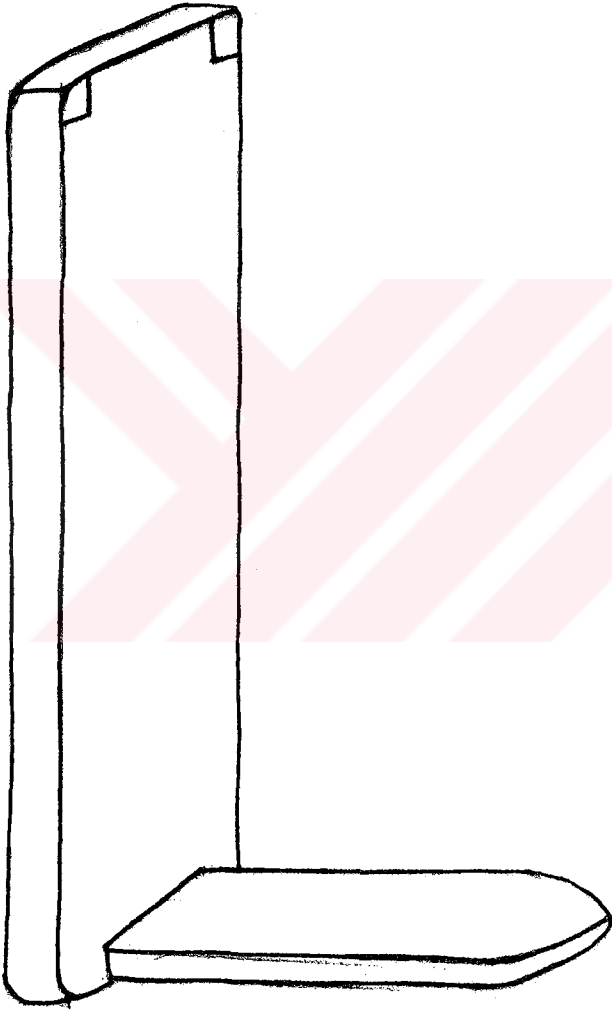

XXVII. Taş

A. Ayaktaşı



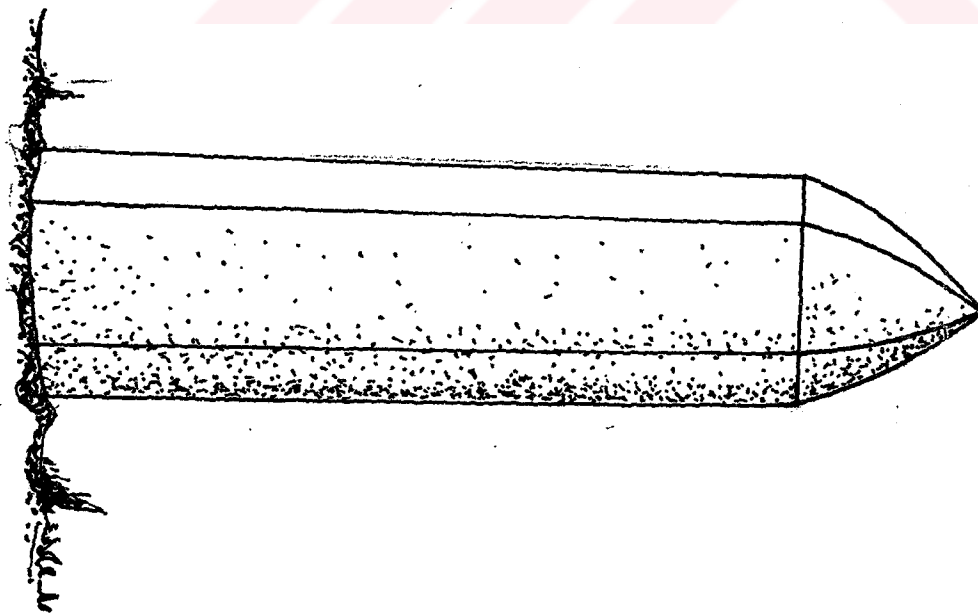
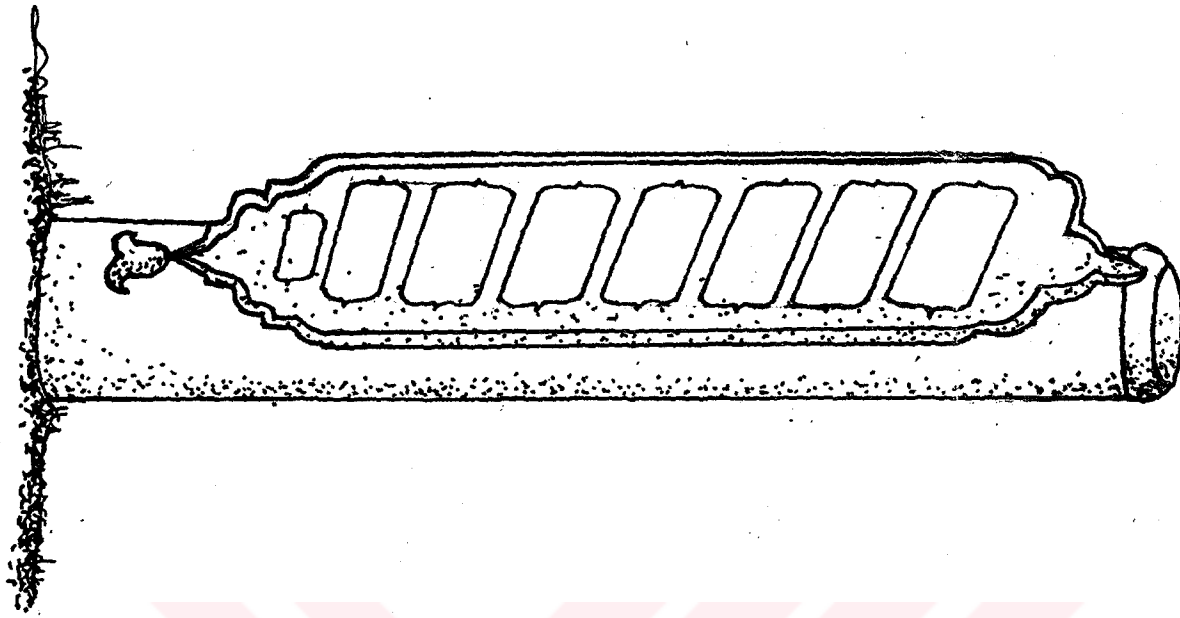

XXVIII. Taş Mezar

XXVIII. Taş

A. Baş taşı

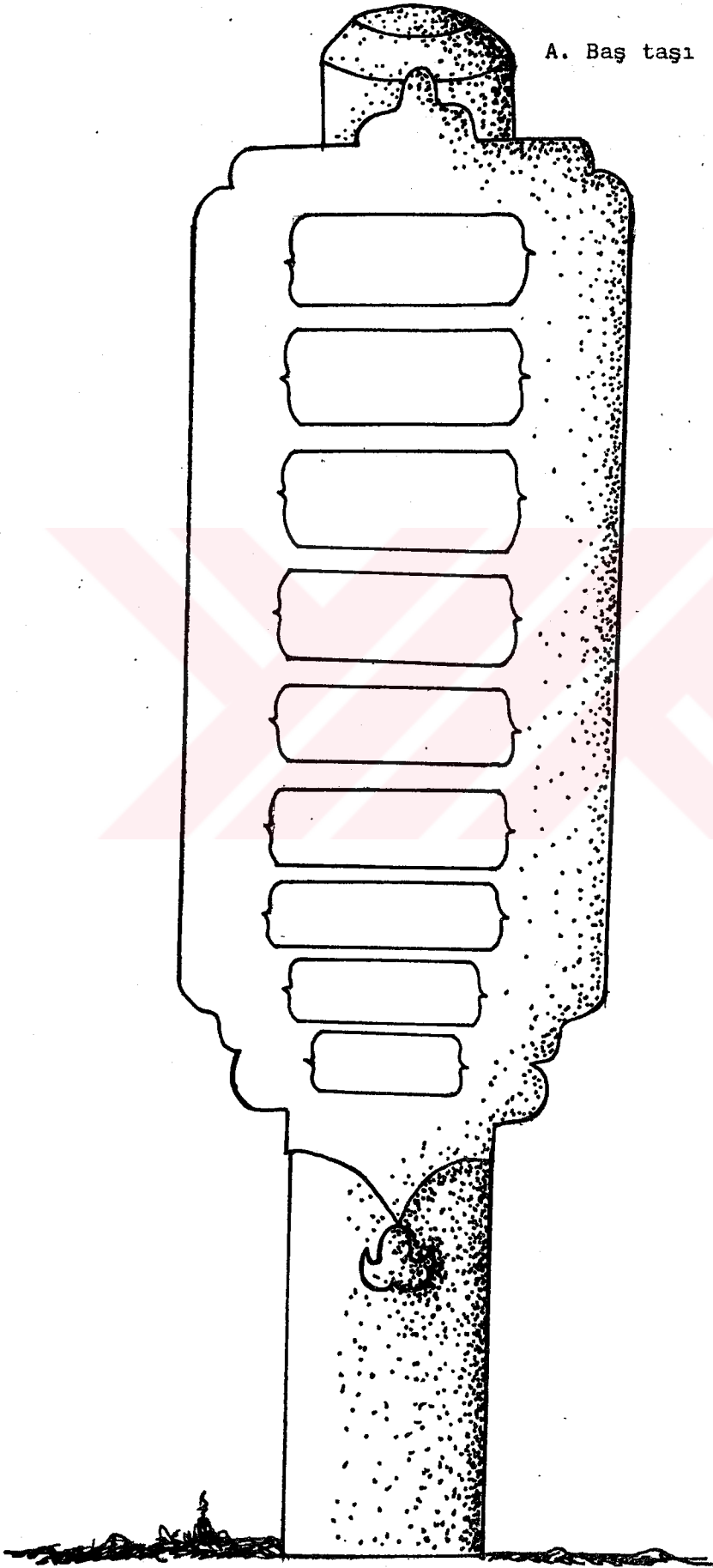

XXVIII. Taş

B.Ayak taşı

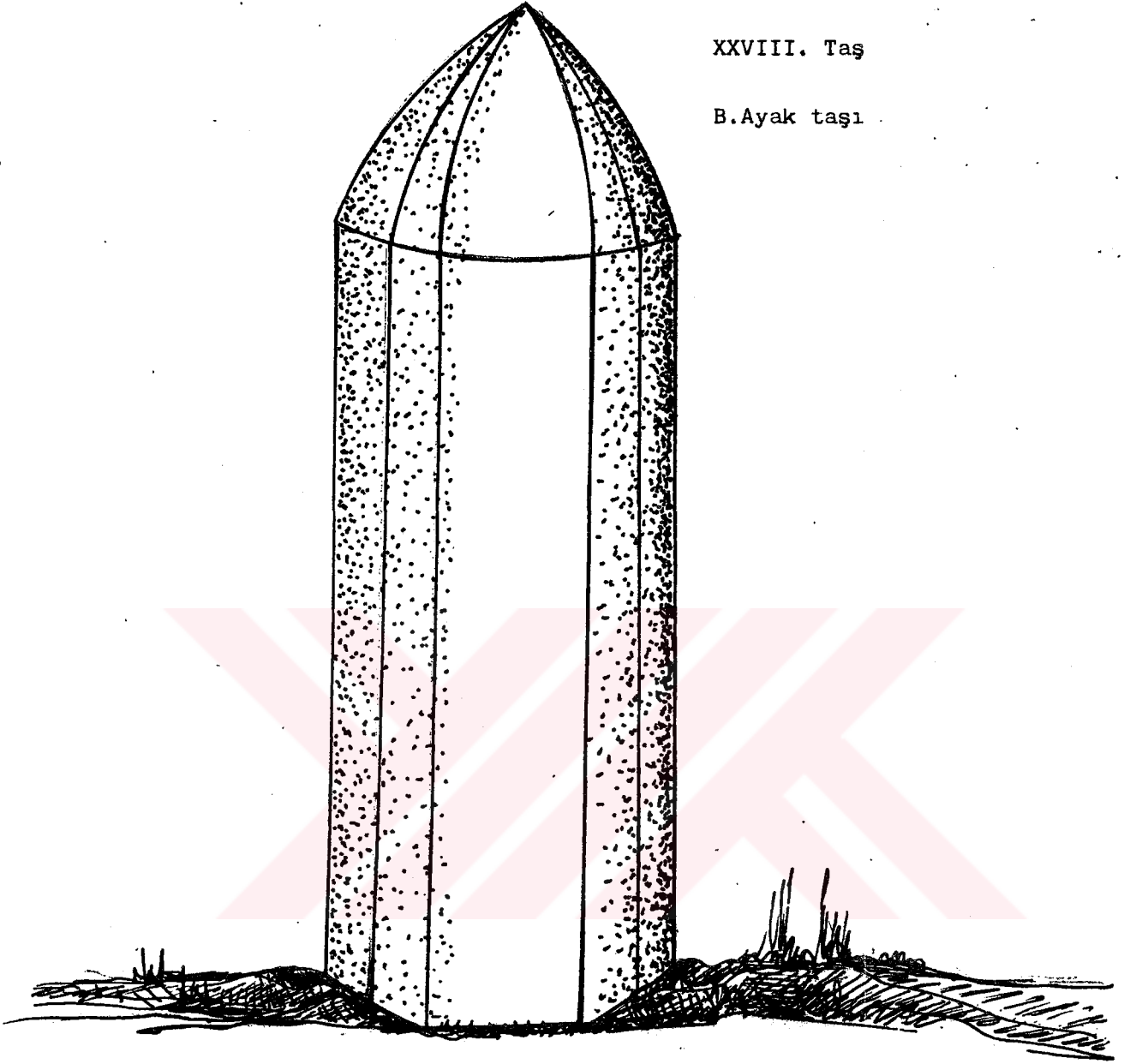

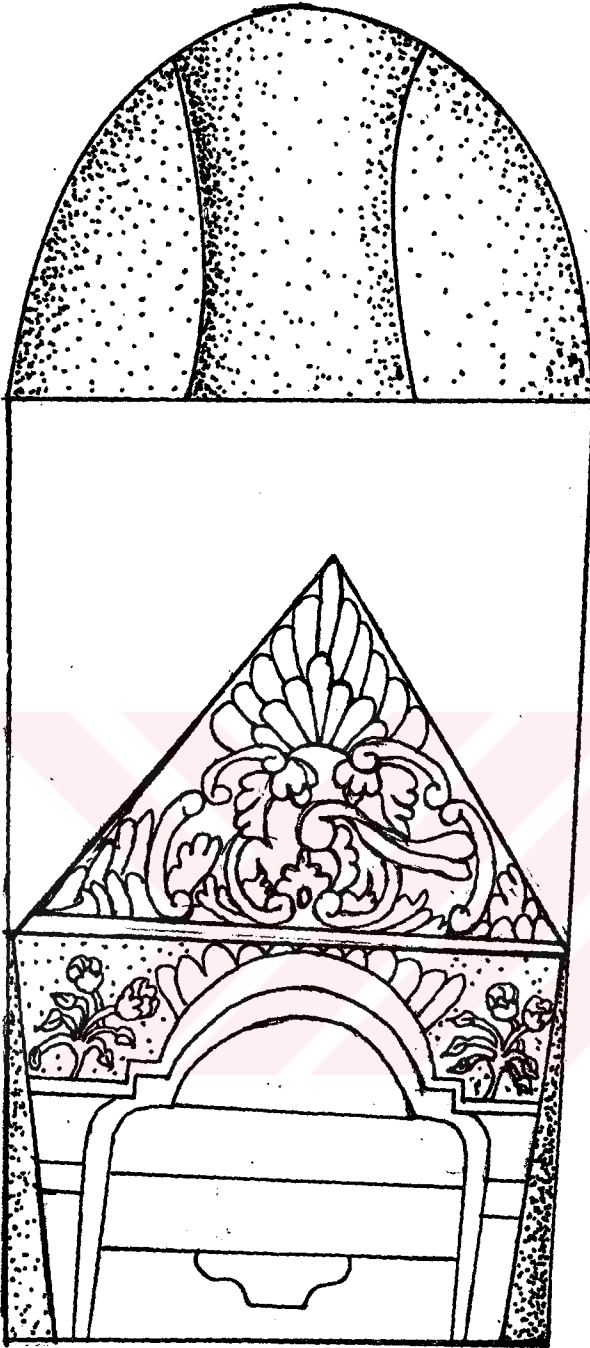

a. Lahidin genel görünüşü

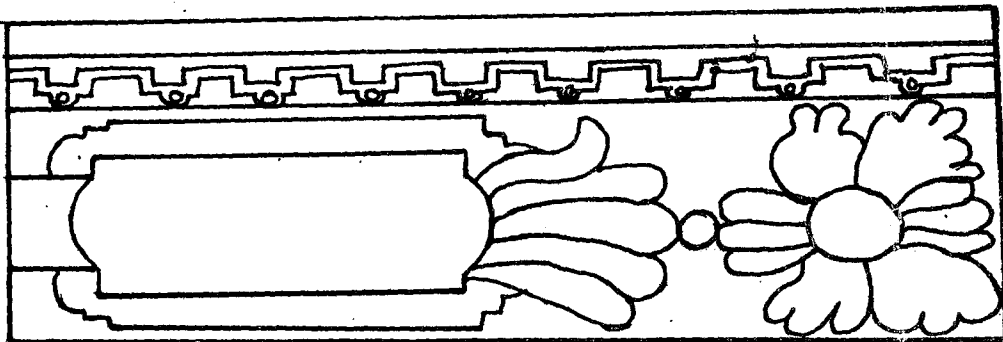

b. Lahidin yan yüzü

XXX Taş

A. Baş taşı

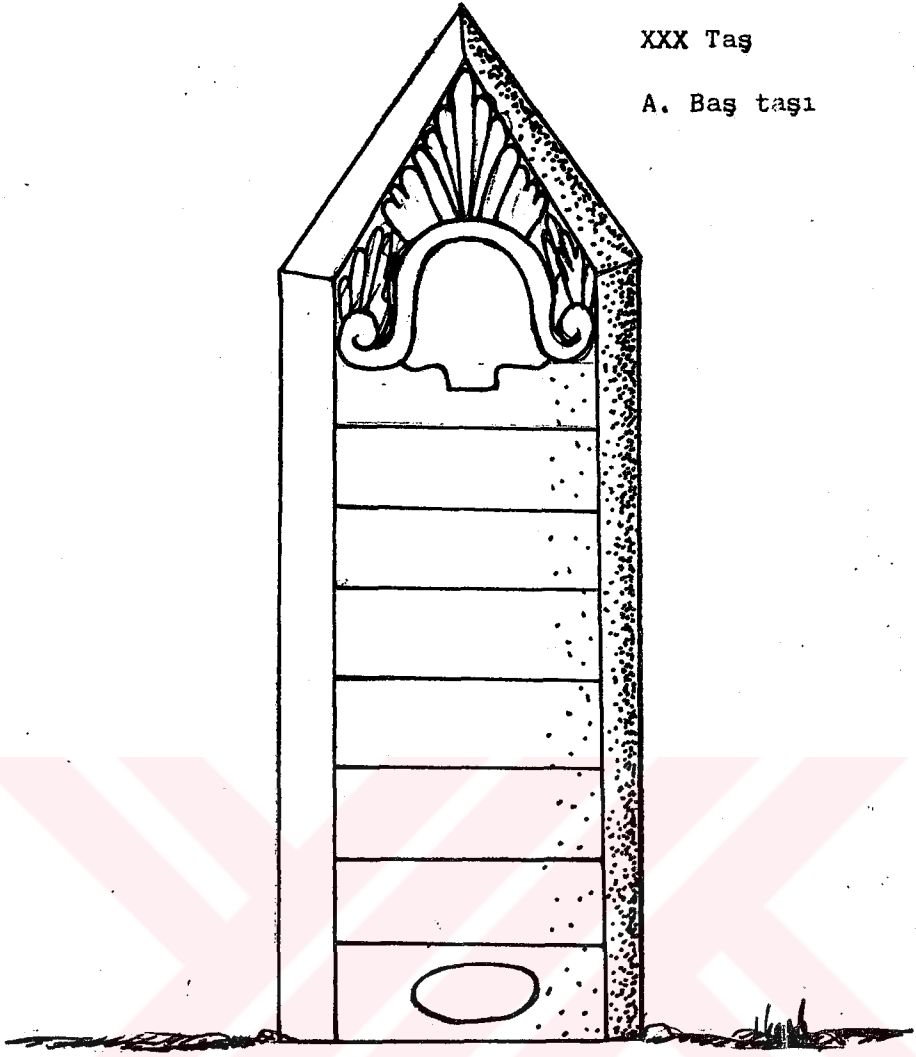

XXX. Taş

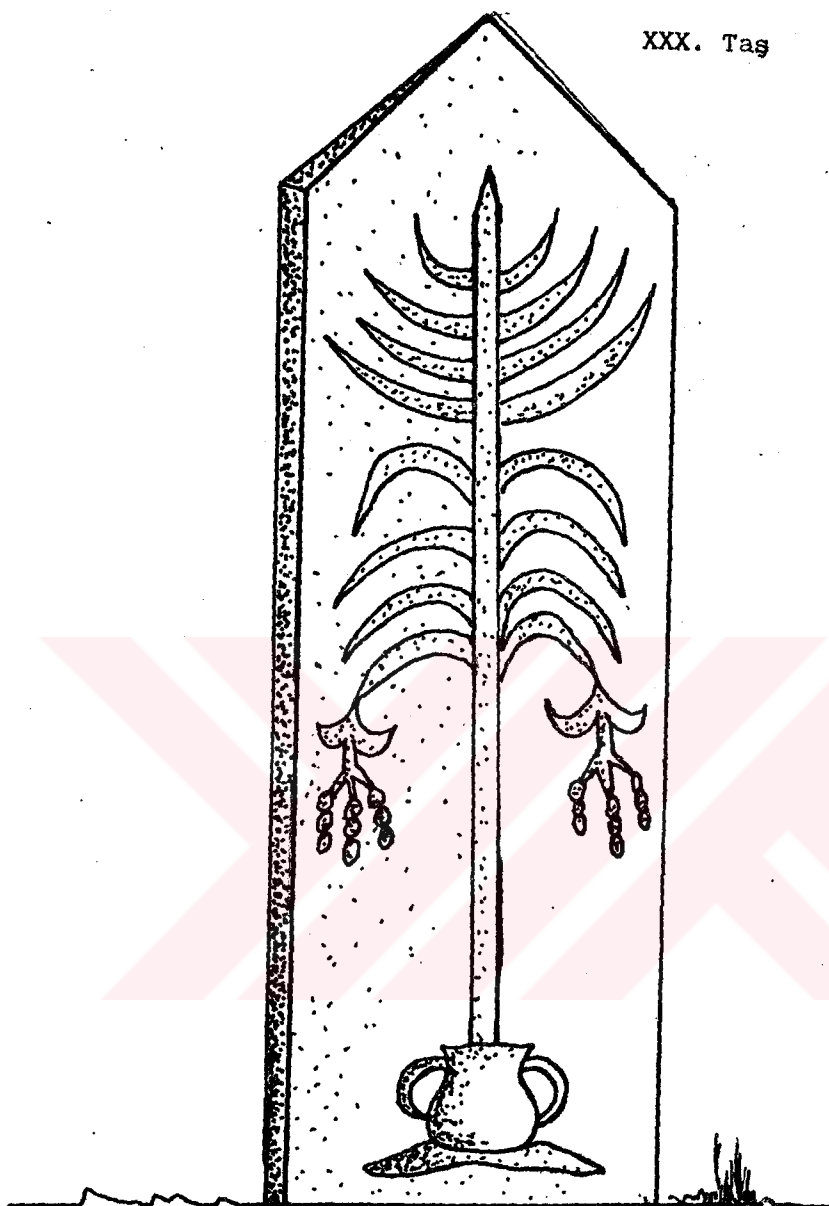

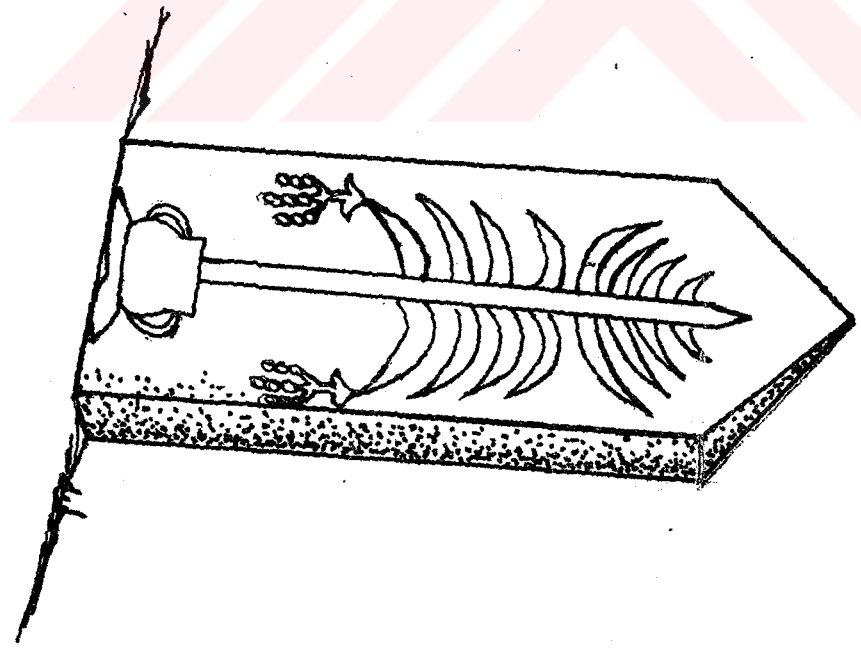
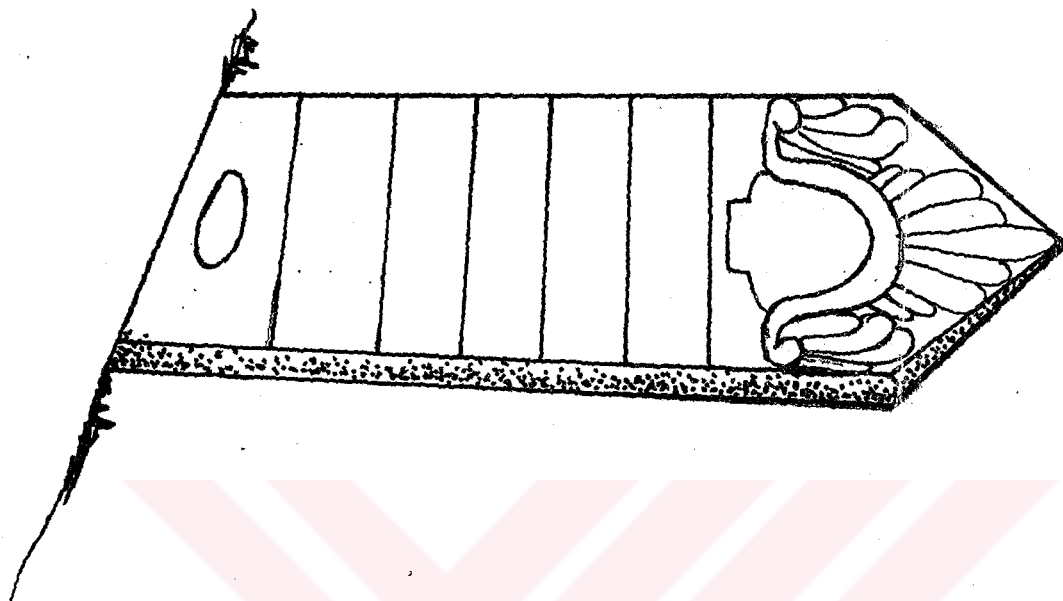

XXX. Tas

XXXI. Taş

Tek taş Çocuk baş taşı

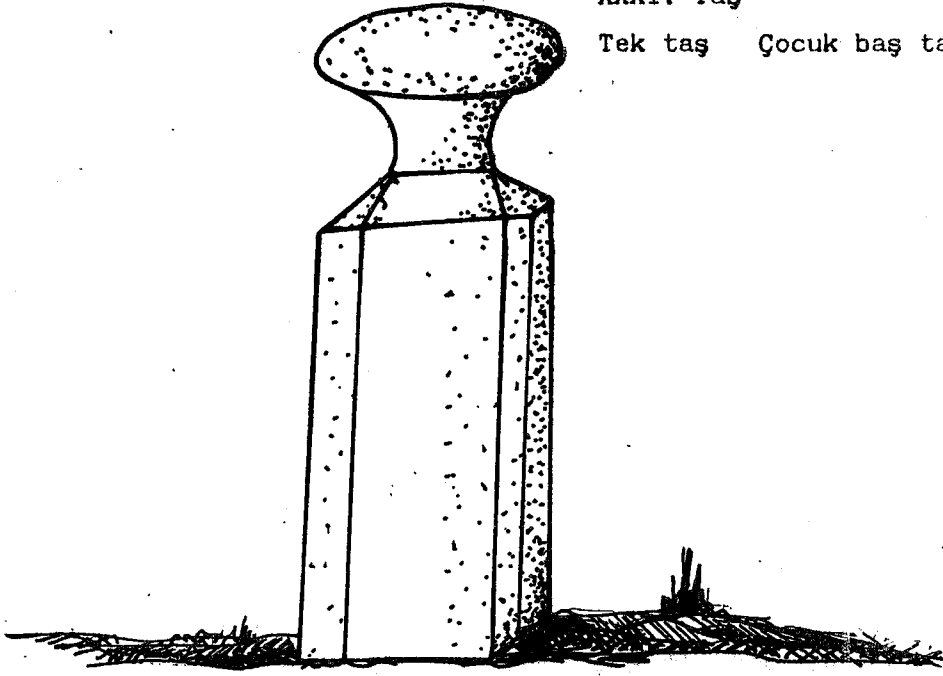

a. Arka yüzü

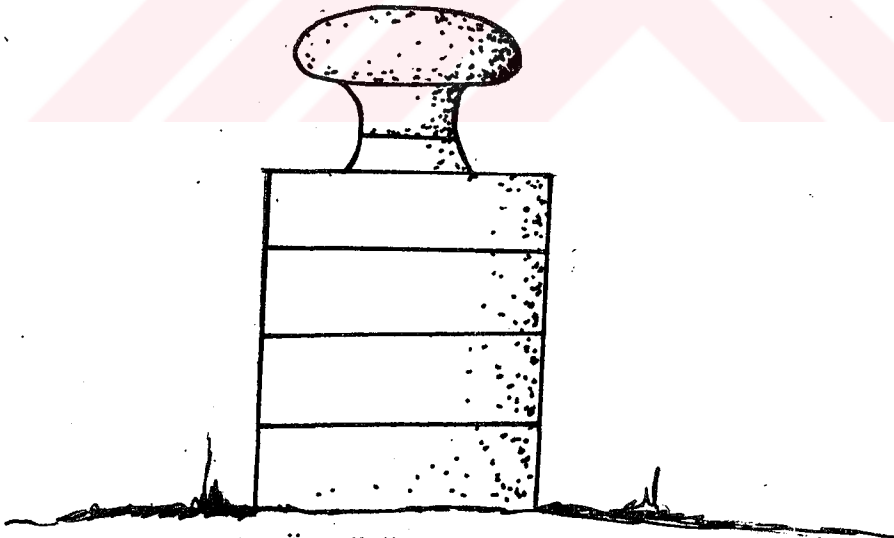

b. Ön yüzü

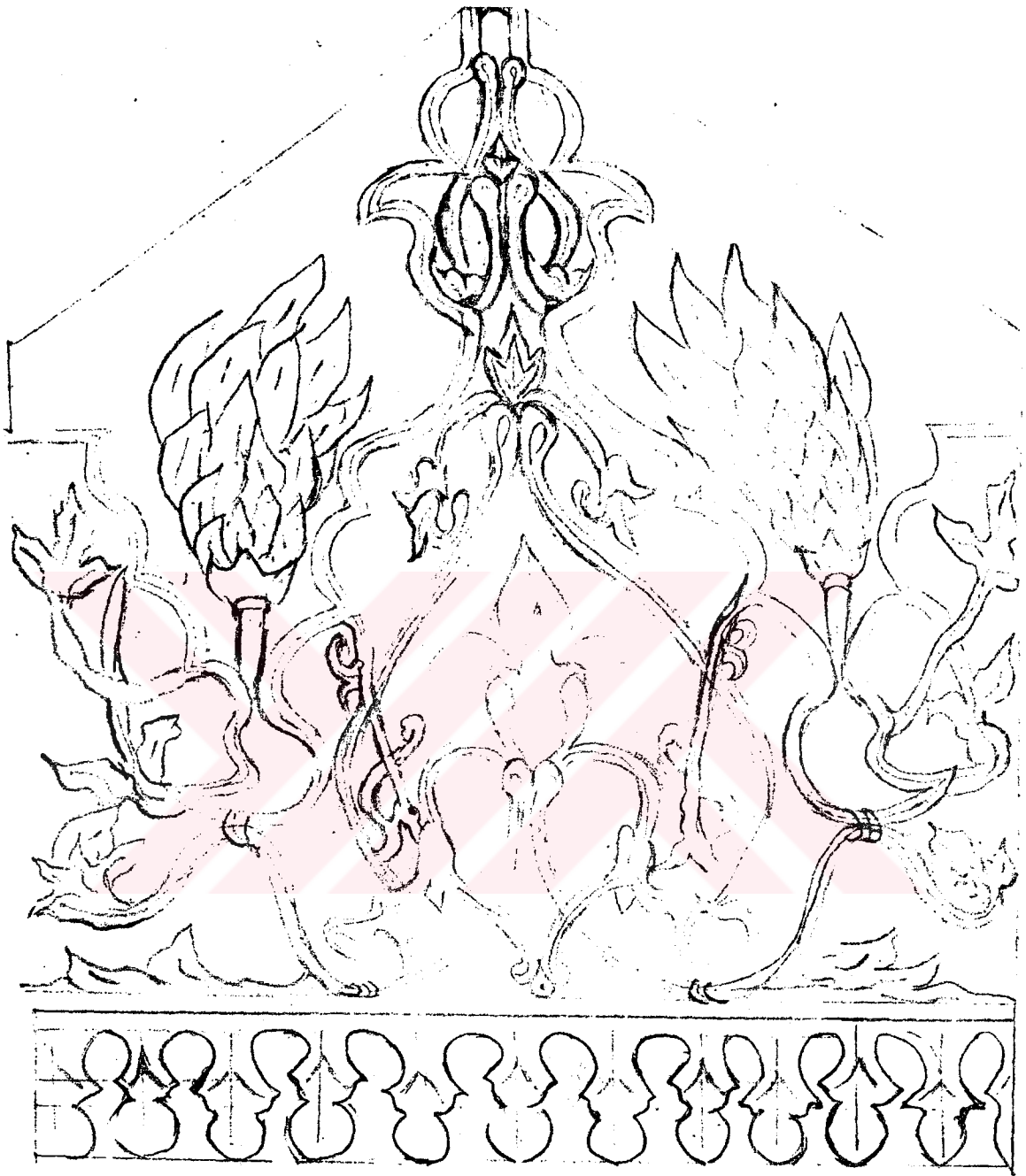

BİBLİYOGRAFYA

- ARSEVEN,Celâl Esat, **Sanat Ansiklopedisi**, 1-29 Fasikül, İstanbul 1943-1953, Milli Eğitim Basımevi, s.143-256.
- ARSLAN,Mustafa., **Osmanlı Padişahlarının Yattığı Türbeler**, İstanbul Üniversitesi, Edebiyat Fakültesi Sanat Enstitüsü Yayını, İstanbul 1976.
- AKAR,Azade - KESKİNER,Cahide., **Türk Süsleme Sanatlarında Desen ve Motif**, Güzel Sanatlar Matbaası, İstanbul 1978.
- BAŞAR,Zeki., **Erzurum'da Eski Mezarlıklar ve Resimli Mezar Taşları**, Sevinç Matbaası, Ankara 1973.
- BİNGÜL,R.N., **Eski Eserler Ansiklopedisi**, c.II, Tercüman Yayını, İstanbul 1970, s.76-88.
- ESENTEPELİ,Mustafa., **Modern Motifler Süsleme Tekniği**, Duran Ofset Basımevi, İstanbul 1974.
- ERGUN,Sadettin Nüzhet., **Mezar Kitabeleri**, İstanbul'da Medfun Meşaire ait, Remzi Kitabevi, İstanbul 1932.
- EYİCE,S., Kırşehir'de H.709 (1310) Tarihli Tasvirli Türk Mezar Taşları, **Türkiyat Mecmuası**, Ankara 1966, s.32-52.
- İŞCAN,Nejat., **Türk Süsleme Sanatı**, Eskişehir 1979.
- KARAMAĞRALI,Beyhan., Sivas ve Tokat'taki Mezar Taşlarının Mahiyeti, **Selçuklu Araştırma Dergisi**, II, Türk Tarih Kurumu Basımevi, Ankara 1970, s.48-60.
- TUNCER,Orhan., **Doğu Yönünün Türk Kültüründeki Yeri ve Mezar Mimari-mize Etkisi**, Türk Tarih Kurumu Basımevi, Ankara 1981.
- TUNCALP,Enver., **Mezar Taşları ve Manzum Kitabeler**, As Matbaa, Ankara 1971.

TUNCEL,Gül., **Cami Tasvirli Mezar Taşları**, Kültür Bakanlığı Yayını,
Ankara 1990.

Topkapı Sarayı Arşivi, No.7010, Vekayiname (Abdi Paşa) Varak 16,
Silahdar Tarihi, C.1

Tehfetü'l Hattatın,

UNVER,Süheyl., **İstanbul'da Sahabe Kabirleri**, Fetih Cemiyeti Neşriyatı,
İstanbul 1953.

YETKİN,Şerare., **Yeni Bulunmuş Figürlü Mezar Taşları**, Kültür Bakanlığı
Yayını, Türk Tarih Kurumu Basımevi, Ankara 1970, s.39-41.

ZÜBER,Hüsnü., **Türk Süsleme Sanatı**, 2.Böl., Türkiye İş Bankası, Kültür
Yayını, Sanat Eserleri Dizisi, Tisa Matbaacılık Sanayi, Ankara,
s.140-141.

ZOROĞLU,Levent., **Kenderis Mezar Buluntuları**, Edebiyat Fak., İstanbul,
1986.

Zübdetü'l-Vekayi, (Defterdar Mehmet Paşa), Varak 26. Madikatül
Cevamide c.1,

Zübdetü'l-Vekayi, Varak 9 ve **Silahdar Tarihi**, s.1, s.393 ve 562.

KARAMAĞRALI,Beyhan., **Ahlat Mezar Taşları**, Selçuklu Tarih ve Medeniye-
ti Enstitüsü, Sanat Tarihi Serisi:1, Güven Matbaası, Ankara
1972.

KÜTÜKOĞLU,S., **Mübahat 1986'da Paal İstanbul Medreseleri**, İ.Ü.Ed.Fak.
Sanat Tarihi Enst. Yay. İstanbul 1977, s.151-153.

KUBAN,D., **Türkiye Sanatı Tarihi**, Gerçek Yayınevi, İst.1973

MERİÇ,R.M., Akşehir Türbe ve Mezarları, **Türkiyat Mecmuası V**, 1935,
s.125-132.

MENGEL,G., Anadolu'da Selçuk Abideleri, **Yeni Mecmua**, 14.Sayı, 1971,
s.221, 312.

Mühime Defteri,

Naima, c.5.

ÖGEL, S., Anadolu Selçukluları'nın Taş Tezyinatı, Türk Tarih Kurumu Yayını, VI, Ankara 1966.

OĞUZ, Burhan., Mezar Taşında Simgeleşen İnançlar, Can Matbaası, İst. 1982.

ÖDEKAN, Ayla., Türkiye'de 50 Yılda Yayınlanmış Arkeoloji Sanat Tarihi ve Mimarlık Tarihi ile İlgili Yayınlar Bibliyografyası. 1923-1973 Yazar dizini, İ.T.Ü. Matbaası, (İ.T.Ü. Mimarlık Tar. ve Rest.Enst.) Telif Yay. İstanbul 1975.

Silahdar Tarihi, C.1

TURAN, O., Selçuklu Tarihi ve Türk İslam Medeniyeti, Güven Matbaası, Ankara 1965.